

time to relax

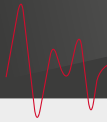

braintronics®
brainwave stimulation system

Bringen Sie Entspannung in Ihren Alltag. Spitzentechnologie kombiniert wohlthuende Massageprogramme mit intelligenter Audiostimulation der Gehirnwellen. Gönnen Sie Ihrem Geist und Körper Zeit zum Träumen und tanken Sie pure Lebensenergie.



Download on the
App Store



GET IT ON
Google Play



SKYLINER III



CASADA[®]
HEALTHCARE

since
2000

< timetorelax

Seit der Gründung im Jahr 2000 steht der Name CASADA für hochwertige Produkte im Bereich Wellness und Fitness.

Heute sind CASADA Geräte weltweit erhältlich. Kontinuierliche Weiterentwicklung, unverwechselbares Design und die strikte Ausrichtung auf eine Verbesserung der Lebensqualität zeichnen die CASADA Produkte ebenso aus, wie die zuverlässige und hervorragende Qualität.

Wir gratulieren!

Mit dem Kauf dieses Massagesessels haben Sie Gesundheitsbewusstsein bewiesen.

Damit Sie auf lange Zeit die Vorzüge dieses Gerätes nutzen können, möchten wir Sie bitten, die Sicherheitshinweise aufmerksam zu lesen und zu beachten.

Wir wünschen Ihnen viel Freude mit Ihrem persönlichen **Skyliner III**.

Inhaltsverzeichnis

1. Sicherheitshinweise	04
2. Kontraindikationen	05
3. Platzierung des Massagesessels	06
4. Aufbau und Montage	08
5. Aufbau des Sessels	10
5.1 Elemente am Massagesessel	10
5.2 Funktionen des Massagesessels	11
5.3 Gürtelwärmer	12
5.4 Aufbau der Fernbedienung	14
5.5 Aufbau des Schnellbedienfelds	16
6. Vor der Anwendung	17
7. Bedienungsanleitung	19
7.1 Massagesessel bedienen	19
7.2 Pausenfunktion	21
7.3 Automatikprogramme	21
7.4 Fernbedienung	26
7.5 Einstellung des Sitzes	37
7.6 Einstellungen	39
7.7 Gesundheitsscan	43
7.8 Benutzerdefiniert	46
7.9 Andere Funktionen	47
7.10 Speichern	52
7.11 Massage beenden	53
8. Instandhaltung	54
8.1 Reinigung und Wartung	54
8.2 Fehlerbehebung	55
9. Besonderheiten	56
10. Rechtliches	59
10.1 EU-Konformitätserklärung	59
10.2 Gewährleistungsbestimmungen	59

1. Sicherheitshinweise



Bevor Sie Ihren Massagesessel in Betrieb nehmen, lesen Sie bitte sorgfältig die folgenden Hinweise, um die einwandfreie Funktion und optimale Wirkungsweise zu gewährleisten. Bitte bewahren Sie diese Bedienungsanleitung sorgsam auf!

- Der Massagesessel entspricht den anerkannten Grundsätzen der Technik und den aktuellen Sicherheitsbestimmungen.
- Der Massagesessel verfügt über beheizte Bereiche. Personen, die empfindlich auf Wärme reagieren, sollten die Funktion ausschalten. (ICE 60335-2-32)
- Der Massagesessel ist wartungsfrei. Evtl. anfallende Reparaturen dürfen nur von einer autorisierten Fachkraft durchgeführt werden.
- Unsachgemäßer Gebrauch sowie unautorisierte Reparaturen sind aus Sicherheitsgründen untersagt und führen zum Garantieverlust.
- Um Unfälle zu vermeiden, greifen Sie nicht mit den Fingern zwischen die Massagerollen.
- Berühren Sie den Netzstecker niemals mit nassen Händen.
- Vermeiden Sie den Kontakt des Massagesessels mit Wasser, hohen Temperaturen und direkter Sonneneinstrahlung.
- Verwenden Sie den Massagesessel nicht in einer Umgebung mit zu hoher Luftfeuchtigkeit, wie z.B. in einem Badezimmer.
- Bitte verwenden Sie den Massagesessel nicht, wenn er eingeeengt oder an einem Platz steht an dem die Ventilatoren abgedeckt sind und eine Frischluftzufuhr nicht gewährleistet ist.
- Um die Gefahr eines Kurzschlusses zu vermeiden, trennen Sie bei längerer Nichtbenutzung den Massagesessel von der Stromversorgung.
- Benutzen Sie keine beschädigten Stecker, Kabel oder losen Fassungen.
- Beschädigte Stecker/Kabel müssen vom Hersteller, einem Service-Vertreter oder von qualifiziertem Personal ersetzt werden.
- Bei Funktionsstörung trennen Sie bitte sofort die Verbindung zur Stromzufuhr.
- Zweckentfremdung oder falsche Nutzung schließen eine Haftung für Schäden aus.
- Um eine übermäßige Strapazierung der Muskulatur und der Nerven zu vermeiden, sollten Sie die täglich empfohlene Massagedauer von 30 Minuten nicht überschreiten.
- Um Beschädigungen an Ihrem Massagesessel zu vermeiden, verwenden Sie niemals spitze oder scharfe Gegenstände.
- Um die Gefahr von Kurzschluss oder Brand zu vermindern, sollten Sie unbedingt zum Stecker passende Steckdosen verwenden und sicherstellen, dass der Stecker vollständig in die Steckdose eingesteckt ist.
- Nach der Anwendung und vor der Reinigung, trennen Sie Ihren Massagesessel unbedingt von der Stromzufuhr.
- Reinigung und Wartung darf von Kindern unter 14 Jahren nicht ohne Aufsicht durchgeführt werden.
- Sollte es während der Anwendung zu einem unvorhergesehenem Stromausfall kommen, stellen Sie den Schalter bitte unverzüglich auf OFF und ziehen Sie den Stecker, um Beschädigungen an Ihrem Massagesessel zu vermeiden.
- Bei feuchten oder beschädigten elektrischen Kabeln, dürfen Sie den Massagesessel nicht betreiben.
- Wenn Kinder unter 14 Jahren, Menschen mit Behinderung oder gebrechliche Personen sich in der Nähe des Massagesessels aufhalten oder diesen benutzen, müssen Sie unbedingt beaufsichtigt werden.
- Benutzen Sie den Massagesessel nicht, direkt nach Einnahme einer Mahlzeit oder unter Einfluss von Alkohol.
- Verwenden Sie das Produkt nur zu dem in der Bedienungsanleitung beschriebenen Zweck.
- Bitte verwenden Sie nur Zubehör des Lieferanten.
- Bitte stehen, sitzen oder hüpfen Sie nicht auf der Fußstütze, um Beschädigungen zu vermeiden.
- Um Schäden und Selbstverletzungen zu vermeiden, versuchen Sie nicht auf der Arm- oder Rückenlehne zu sitzen.
- Bitte halten Sie Ihren Massagesessel regelmäßig sauber und vermeiden Sie dabei das Einfallen von Fremdkörpern in die Ritzen des Massagesessels.
- Bitte vermeiden Sie direktes Ziehen am Stromkabel Ihres Massagesessels.
- Bitte stellen Sie bei der Verstellung von Fußstütze oder Rückenlehne sicher, dass sich darunter keine anderen Objekte befinden, insbesondere keine Kinder.
- Das Produkt ist ausschließlich für den Heimgebrauch vorgesehen.
- Bei Beschädigung des flexiblen Stromkabels muss ein dafür vorgesehenes flexibles Kabel verwendet werden oder vom Hersteller oder dessen Wartungsstelle ein dafür vorgesehenes flexibles Kabel zum Austausch erworben werden.

2. Kontraindikationen

Falls Sie nicht sicher sind, ob Sie den Massagesessel benutzen dürfen, konsultieren Sie in jedem Fall Ihren Arzt.

- Massagen während der Schwangerschaft oder bei einer/mehreren der folgenden Beschwerden im Massagebereich sind untersagt: Frische Verletzungen, thrombotische Erkrankungen, Entzündungen und Schwellungen aller Art, sowie Krebs. Während der Behandlung von Gebrechen und Leiden ist vor einer Massage die Absprache mit Ihrem Arzt zu empfehlen.
- Personen mit Beeinträchtigung von Körper, Wahrnehmung oder Psyche oder Personen mit mangelnder Erfahrung und Kenntnis – ist die Benutzung des Massagesessels nur unter Aufsicht und Anleitung durch die für Ihre Sicherheit verantwortliche Personen zulässig.
- Um Unannehmlichkeiten oder Gefährdungen durch die Benutzung des Massagesessels zu vermeiden, bitten wir die folgenden Personen vor der Benutzung um Konsultation eines Arztes:
 - Bettlägerige Personen
 - In medizinischer Behandlung befindliche Personen
 - Rückenpatienten, Personen mit Wirbelsäulenproblemen oder -verbiegungen
 - Personen mit einem Herzschrittmacher
- Bei Schmerzempfindungen während der Massage beenden Sie die Anwendung unverzüglich.
- Bei Verletzungen während der Anwendung begeben Sie sich unverzüglich in ärztliche Behandlung.
- Massieren Sie keine geröteten, geschwollenen oder entzündeten Hautstellen.
- Dieser Massagesessel dient nur Ihrer heimischen Wellness-Massage, es handelt sich hierbei um kein medizinisches Produkt und kann daher eine medizinische Fachbehandlung nicht ersetzen.
- Wir empfehlen Ihnen eine tägliche Anwendung von 30 Minuten. An gleicher Körperstelle sollten Sie höchstens 15 Minuten massieren, da ansonsten eine entgegengesetzte Wirkung auf Grund übermäßiger Massage eintreten kann.
- Dieses Produkt ist für Kinder unter 14 Jahren nicht geeignet.
- Kinder unter 14 Jahren sind zu beaufsichtigen. Stellen Sie sicher, dass sie den Massagesessel nicht zum Spielen benutzen.

Kontraindikationen braintronics®

- Psychosen (z.B. Schizophrenie, Bipolare Störung, Endogene Depressionen)
- Persönlichkeitsstörungen
- Epilepsie und ähnliche Anfallserkrankungen
- Herzerkrankungen
- Erkrankungen des zentralen Nervensystems
- Thrombose
- Endogene Depressionen
- ADS (unteraktive)
- Kürzlich vorgefallener Herzinfarkt oder Schlaganfall
- Geistige Behinderung
- Suchterkrankung wie Drogen, Alkohol und Medikamentenabhängigkeit
- Regelmäßige Einnahme von Psychopharmaka
- Schwangerschaft

HINWEIS: Aus ethischen und rechtlichen Gründen sollte braintronics® nicht bei Kindern und Jugendlichen ohne ausdrückliche Genehmigung des gesetzlichen Vertreters angewandt werden. Personen die durch Meditation in Glaubenskonflikte kommen könnten, sollten von der Anwendung absehen.

3. Platzierung des Massagesessels

Platzierung

Stellen Sie sicher, dass der Abstand zur Wand mindestens 10 cm beträgt, damit der Sessel vollständig in die Liegeposition fahren kann.

Schützen Sie den Sessel vor zu hohen Raumtemperaturen. Platzieren Sie ihn so, dass direkte Sonneneinstrahlung vermieden und genügend Abstand zu Heizgeräten gewährleistet wird. Um den Boden vor Schäden zu schützen, empfehlen wir eine entsprechende Unterlage (z.B. eine Matte).

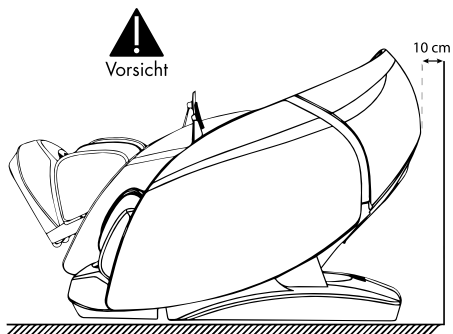

Anheben des Sessels

Um Verletzungen zu vermeiden, ist beim Anheben und Bewegen des Sessels Teamarbeit erforderlich.

1. Bitte heben Sie den Massagesessel an, wenn Sie ihn auf empfindlichen Untergründen, wie zum Beispiel Holzböden bewegen.
2. Wenn der Sessel angehoben und in die vorgesehene Position bewegt wird, achten Sie darauf Ihre Hände und Füße vor Quetschungen zu schützen. Lassen Sie den Sessel erst los, wenn er waagrecht steht. Um Beschädigungen am Boden zu vermeiden, empfehlen wir, Schutzmatten o.ä. auf den Boden zu legen.

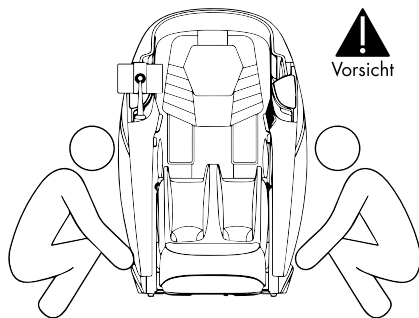

3. Platzierung des Massagesessels

Massagesessel umstellen

Verwenden Sie die Rollen auf der Rückseite, um den Massagesessel zu bewegen. Bewegen Sie den Sessel, indem Sie ihn um etwa 45° nach hinten kippen (siehe Abbildung).

Anmerkung: Übermäßige Kraftaufwendung führt dazu, dass der Sessel umkippt und gegebenenfalls beschädigt wird.

1. Bevor Sie den Sessel umstellen, fahren Sie ihn in die Ausgangsposition zurück und schalten anschließend die Stromzufuhr ab.
2. Bitte bewegen Sie den Sessel erst, wenn sich keine Personen oder Gegenstände auf diesem befinden.
3. Schieben Sie den Sessel über keine Hindernisse, die höher als 2 mm oder Spalten, die breiter als 5 mm sind.
4. Wenn Sie den Sessel mithilfe der Rollen bewegen, ist eine einzelne kontinuierliche Bewegung nicht möglich; Beträgt die Entfernung mehr als 50 Meter, bewegen Sie den Sessel bitte langsam und gleichmäßig, um Beschädigungen zu vermeiden.

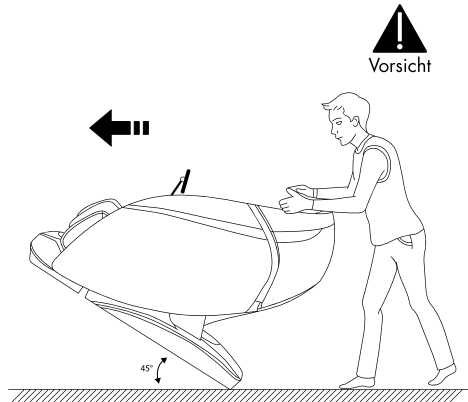

Abnehmen und Anbringen des Kopfpolsters und der Rückenlehne

Durch die Verwendung des Kissens kann die Intensität der Knetmassage im Bereich des Nackens und der Schultern reduziert werden. Wir empfehlen Ihnen die Verwendung der Polster.

Rückenpolster und Rückenlehne (1), sowie Kopfpolster und das Polster der Rückenlehne (2) sind mit einem Reißverschluss verbunden.

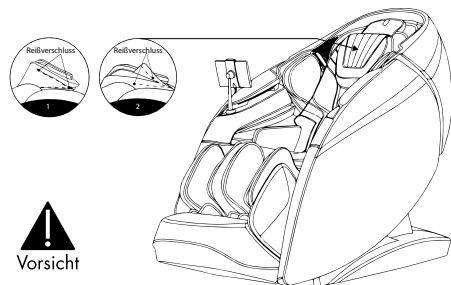

4. Aufbau und Montage

Installation der Armlehne

1. Schalten Sie das Gerät ein und fahren Sie mithilfe der Fernbedienung die Rückenlehne zurück.
2. Stecken Sie den Kabelbaumanschluss und die Luftleitung auf die Seite des Stahlrahmens sowie in die entsprechenden Anschlüsse der Armlehne (Abbildung 1).
3. Heben Sie die Armlehne mit eingesteckter Luftleitung und Kabel an und hängen Sie die Haken an beide Seiten des Stahlrahmens ein (Abbildung 2).

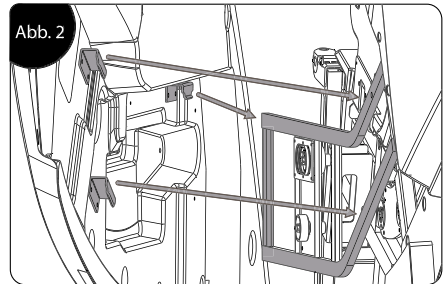
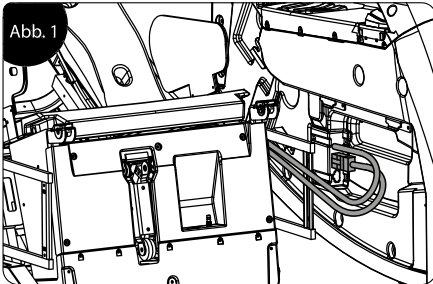

4. Stecken Sie die Rollen am rückwärtigen Ende der Armlehne in die Befestigung (Abbildung 3) und bewegen Sie die Armlehne nach hinten und unten. Drücken Sie dann die Armlehne nach hinten und befestigen Sie diese zum Schluss mit zwei M5-Schrauben (Abbildung 4).

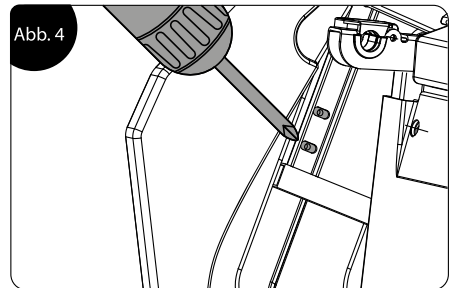
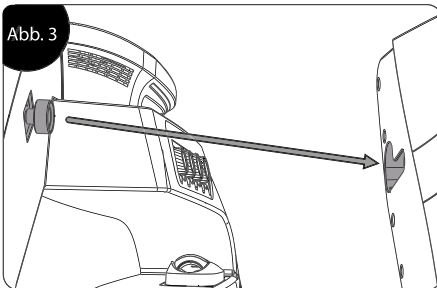

4. Aufbau und Montage

Inbetriebnahme des Wadenmechanismus

1. Stecken Sie das Kabel und die Luftleitung des Wadenmechanismus in den jeweiligen Anschluss an der Vorderseite des Strahlrahmens (Abbildung 1).
2. Öffnen Sie nach dem Anschließen die Abdeckung der Halterung auf beiden Seiten des Stahlrahmens (Abbildung 2).
3. Heben Sie den Wadenmechanismus an und stecken Sie ihn in die Halterung. Schließen Sie die Abdeckung und befestigen Sie diese mit zwei M4-Schrauben (Abbildung 3).

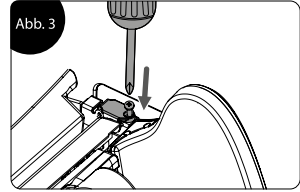
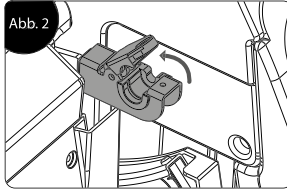
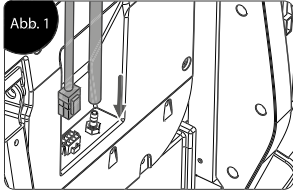

Installation der Touch-Screen-Halterung

1. Richten Sie die Halterung auf der Montagevorrichtung, der rechten Armlehne aus und befestigen Sie diese mit einer M5-Schraube (Abbildung 1).
2. Legen Sie die Abdeckkappe auf und drücken Sie diese fest (Abbildung 2).
3. Wackeln Sie nach der Montage vorsichtig an der Halterung, um zu prüfen, ob sie fest installiert ist. Die Halterung ist jetzt vollständig montiert (Abbildung 3).

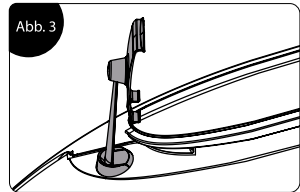
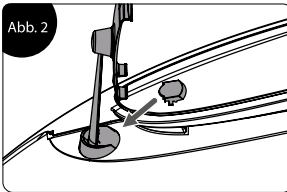
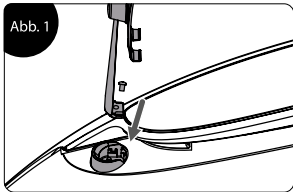

5.1 Elemente am Massagesessel

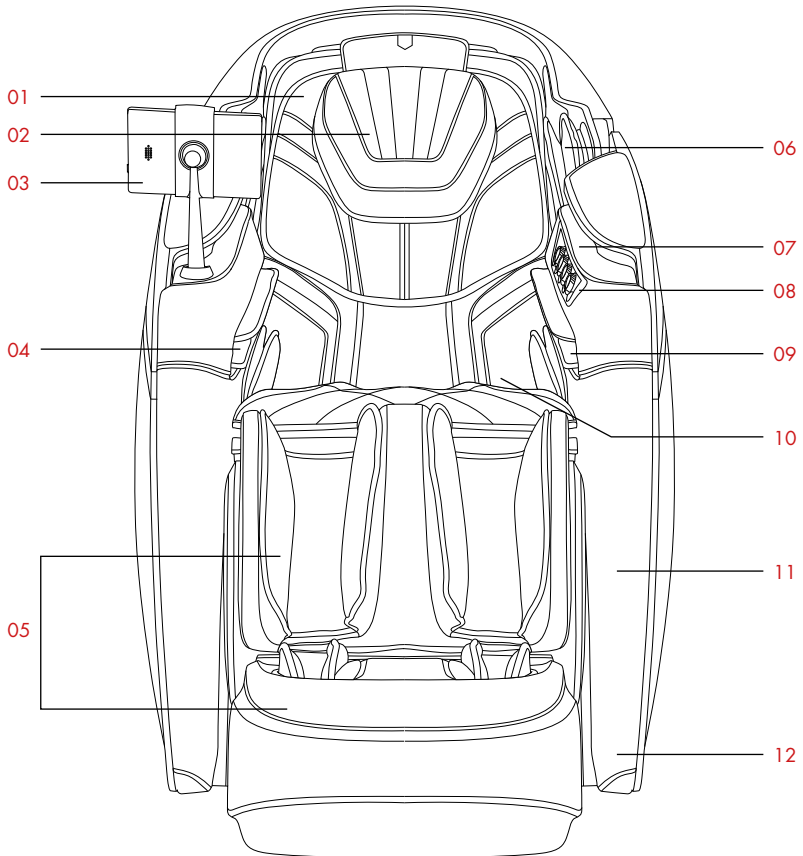

- 1. Großes Kissen
- 2. Kopfkissen
- 3. Fernbedienung
- 4. Arm Luftpolster
- 5. Fußteil
- 6. Schulter Luftpolster

- 7. Beleuchtung
- 8. Schnellbedienfeld
- 9. Gesundheitsscanner
- 10. Schultermechanismus / Rückenpolster
- 11. Seitenverkleidung
- 12. Beleuchtung

5.2 Funktionen des Massagesessels

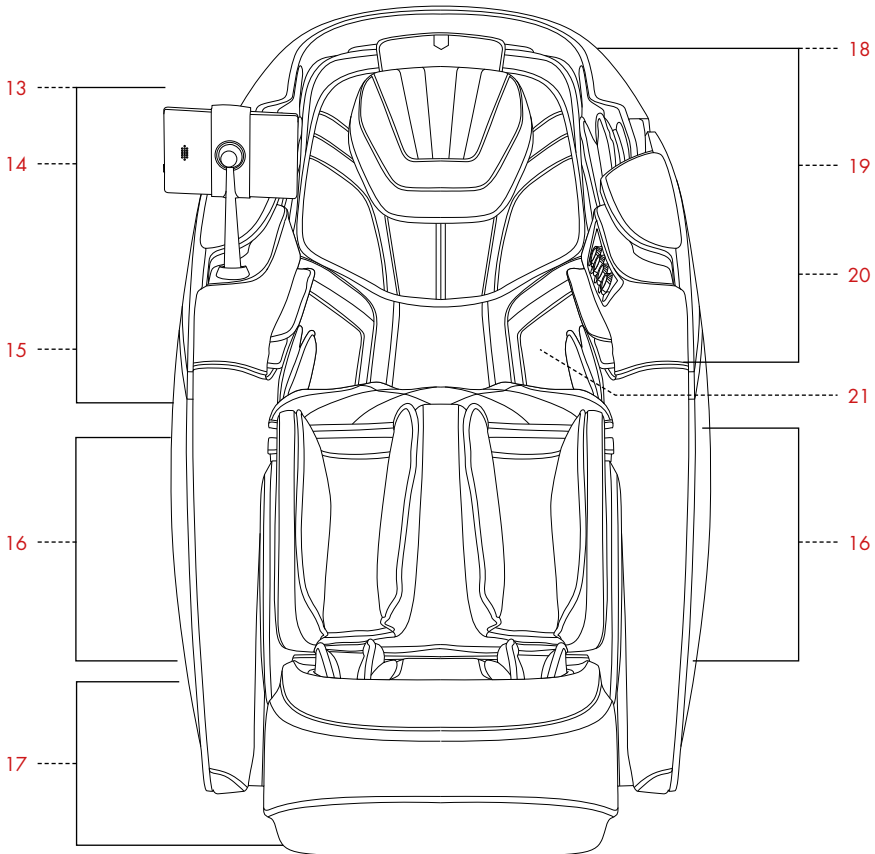

- 13. Schultern
 - Luftpolstermassage
- 14. Arm (rechts)
 - Fernbedienung
 - Sprachsteuerung
 - Luftpolstermassage
- 15. Hände
 - Luftpolstermassage
- 16. Beine
 - Luftpolstermassage
 - Knetfunktion
 - Waden-Bewegungsmassage
- 17. Fußsohlen
 - Rollenmassage

- 18. Kopf
 - Lautsprecher
- 19. Arm (links)
 - NFC induktive Ladestation
 - USB-Anschluss
 - Luftpolstermassage
 - Ionen Luftzufuhr
- 20. Kopf und Nacken, bis Gesäß
 - Dual Core Mechanismus
 - Wärmefunktion
- 21. Schulter, Rücken, Taille, Bauchbereich
 - Wärmefunktion

5.3 Gürtelwärmer

Anwendung des Gürtelwärmers

- Der Sessel ist mit einem einzigartigen Gürtelwärmer mit innovativer Graphenheizung ausgestattet, die nicht nur Schultern, sondern auch Rücken, Taille und den Bauchbereich wärmt. Der Gürtelwärmer kann ganz nach Bedarf anwendet werden. Auf den Schultern positioniert, werden die Akupunkturpunkte Bingfeng, Tianzong, Yunmen und Qihu erwärmt. Außerdem werden durch die Wärme, Beschwerden wie skapulohumerale Perithritis und Husten effektiv gemildert.
- Wenn der Gürtelwärmer um den Bauch und Rücken gelegt wird, kann durch die Graphenheizung die Kälte vertrieben und der Schmerz gelindert werden. Zusätzlich können die Kanäle erwärmt und Blutstauungen am Rücken und Bauch beseitigt werden. So könnten unregelmäßige Menstruationen und Dysmenorrhoe gebessert und Schmerzen im unteren Rücken und dem Bereich der Nieren gelindert werden.

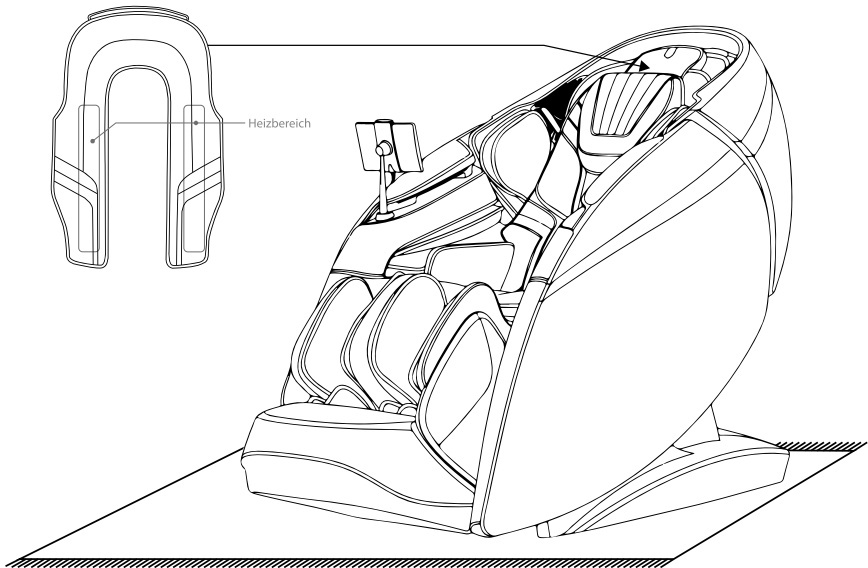

5.3 Gürtelwärmer

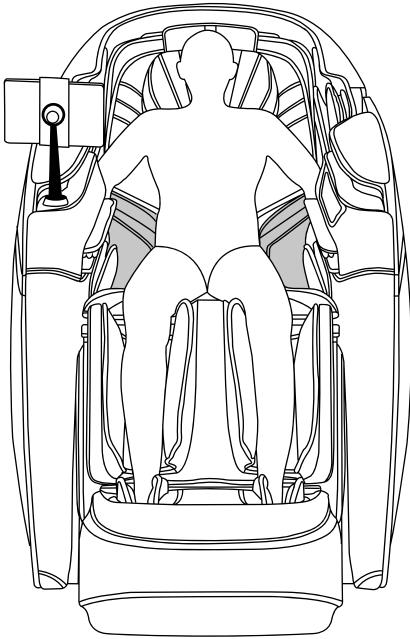

Darstellung der Anwendung auf Rücken und Taille.

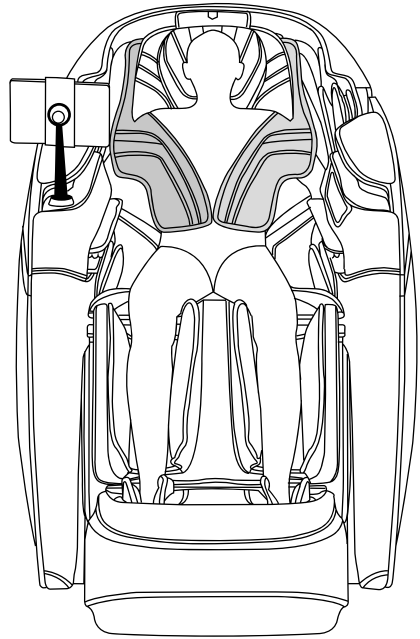

Darstellung der Anwendung auf Schulter und Bauch.

5.4 Aufbau der Fernbedienung



1. An-/ Ausschaltknopf
2. Pausieren oder Fortsetzen der Massage
3. Aktiviert oder deaktiviert die Gürtelwärme
4. Aktiviert oder deaktiviert die Heizfunktion in der Körpermitte
5. Aktiviert oder deaktiviert die O2-Ion-Funktion
6. Aktiviert oder deaktiviert der Fußrollen
7. Aktiviert oder deaktiviert Wadenknetfunktion
8. Aktiviert oder deaktiviert die Sprachsteuerungsfunktion
9. Anpassen der Massageintensität
10. Schaltet den Massagesessel ein oder aus
11. Anpassen des Luftdrucks für den Unterkörper
12. Auswahl des gewünschten Massagebereichs
(Nur im manuellen Modus möglich)
13. Anpassen der Fußgröße
14. Anpassen der Schulterposition

5.4 Aufbau der Fernbedienung



- 15. Anzeige des aktuellen Status des Massagesessels
- 16. Auswahl der Automatischen Massageprogramme
- 17. Auswahl der manuell einstellbaren Funktionen
- 18. Einstellen der Sitzposition und den Winkel der Sitzhaltung
- 19. Einstellungen
- 20. Auswahltaste für die Massagetechniken
- 21. Erhöhen oder Verringern der Luftdruckintensität am Oberkörper
- 22. Statusanzeige
- 23. Auswahl des Kompressionsmassagebereichs
- 24. Auswahl der Länge des Massageprogrammes
- 25. Einstellen der Massagegeschwindigkeit
- 26. Einstellen der 4D-Intensität
- 27. Gesundheitserkennung
- 28. Benutzerdefiniertes Menü
- 29. Benutzerdefinierter Speicher

5.5 Aufbau des Schnellbedienfelds

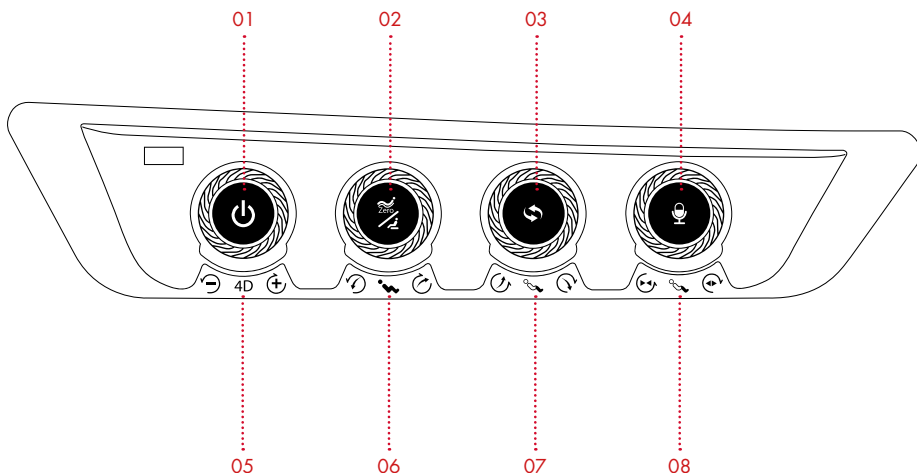

1. Ein-/Aus-Taste

Drücken Sie die Taste drei Sekunden, um den Massagesessel zu starten oder auszuschalten. Drücken Sie die Taste kurz, um den Sessel zu pausieren bzw. um ihn in Stand-by zu schalten.

2. Zero Gravity Taste

Drücken Sie diese Taste, um in die Schwerelosigkeitsposition gefahren zu werden. Die Schwerelosigkeit kann auf zwei Stufen eingestellt werden. Halten Sie die Taste 2 Sekunden lang gedrückt, um zurück in die Ausgangsposition zu fahren.

3. Automatikmodus Taste

Betätigen Sie die Taste, um zwischen den verschiedenen Programmen zu wählen.

4. Sprachbefehl Taste

Drücken Sie die Taste, um den Sprachassistenten zu aktivieren.

5. 4D-Intensitätsregler

Drehen Sie den Regler, um die 4D-Intensität entweder langsam zu erhöhen oder zu reduzieren.

6. Auf-/ Abregler Rückenlehne

Drehen Sie den Regler, um die Rückenlehne entweder langsam anzuheben oder zu senken. Die Beinstütze hebt sich dabei langsam mit, die Fußstütze wird dannach automatisch angepasst.

7. Auf-/ Abregler Beinstütze

Drehen Sie den Regler, um die Beinstütze langsam anzuheben oder zu senken. Die Fußstütze wird, wenn der Regler nicht mehr betätigt wird, automatisch angepasst.

8. Längenregler Fußstütze

Drehen Sie den Regler, um die Fußstütze langsam auszufahren oder zu verkürzen. Der Mechanismus hält, sobald der Regler nicht mehr betätigt wird.

6. Vor der Anwendung

Umgebung prüfen

Stellen Sie sicher, dass sich im Bereich des Sessels keine Personen, Haustiere oder Objekte befinden.

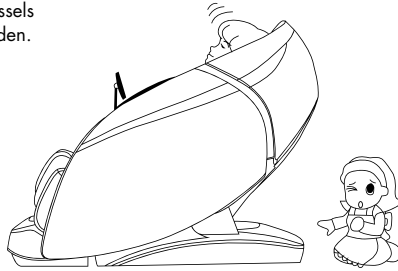

Vorsicht

Zwischenräume prüfen

Stellen Sie vor der Massage sicher, dass sich an den Beinen, Füßen etc. keine Fremdkörper verfangen haben.

Achten Sie darauf, dass Hände, Füße und Kopf nicht in den Bereich zwischen dem unteren Beinmechanismus und dem Hauptteil oder zwischen Armlehne und Kapsel gelangen.

Unter keinen Umständen sollten Hände, Füße oder Kopf unter den Stoff- oder Lederbezug im Massagebereich gelangen.

6. Vor der Anwendung

Stromzufuhr anschließen



Vorsicht

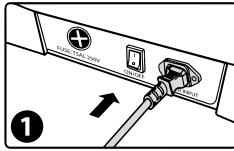

Stecken Sie das Stromkabel ein.

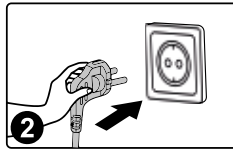

Stecken Sie den Stecker in die Steckdose.

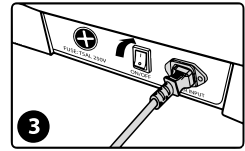

Schalten Sie den Hauptschalter ein (Position „I“).





Vorsicht

- Bitte prüfen Sie das Stromkabel und den Stecker vor der Anwendung auf Beschädigungen.
- Bitte verwenden Sie eine Stromquelle, die in Übereinstimmung mit den Betriebsanforderungen dieses Produktes steht.
- Es ist strikt untersagt, eine andere als die nominale Betriebsspannung dieses Produkts zu verwenden.
- Es ist streng verboten, ohne Genehmigung Stromumwandlungsgeräte zur Stromversorgung dieses Produktes zu verwenden.

7.1 Massagesessel bedienen

1. Drücken Sie die Ein/Aus-Taste an der Seite der Fernbedienung  oder halten Sie die Ein/Aus-Taste auf der Armlehne lange gedrückt, damit das System startet.



2. Wählen Sie nach dem Start des Systems die Massageintensität aus, indem Sie auf die Tasten „Sanft“ , „Moderat“ , „Stark“  auf der Fernbedienung drücken. Dadurch schaltet sich das Programm ein und der Massagesessel wechselt in die liegende Position. Wenn innerhalb von fünf Minuten keine Auswahl erfolgt, wird sich der Sessel automatisch abschalten.



3. Wählen Sie für die Massageprogramme das Automatikprogramm (Verweis auf 7.3) aus und der Massagesessel wird in die Position der Schwerelosigkeit gefahren. Warten Sie, bis das Einstellen beendet ist. Drücken Sie die Skip Taste **Überspringen** , um einen Schritt zu überspringen und direkt auf die nächste Stufe zu wechseln.

7.1 Massagesessel bedienen

- 4. Der Sessel scannt nun Ihre Körperform. Warten Sie, bis die Körperformerkennung beendet ist. Sie können auch die Überspringen Taste **Überspringen** drücken, um die Prüfung auszulassen und direkt mit der Massage zu beginnen.



Nach dem Scannen der Körperform, gibt die Fernbedienung ein akustisches Signal. Das Signal macht Sie darauf aufmerksam, dass Sie nun eine Feineinstellung der Schulterposition vornehmen können. Wenn die Massagerolle für Sie die passende Position erreicht hat, drücken Sie die Ok-Taste **OK**, um mit der Massage zu beginnen. Wenn die Position nicht stimmt, verwenden Sie die Auf-Taste **▲** oder Ab-Taste **▼**, um die Position der Massagerollen manuell zu korrigieren und drücken Sie die OK-Taste **OK** um Ihre Auswahl zu bestätigen und mit der Massage zu beginnen. Wenn innerhalb von 20 Sekunden keine Bedienung erfolgt, werden die Rollen in die Ausgangsposition zurückgesetzt und die Massage beginnt.



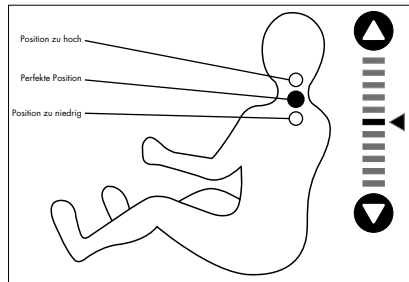

7.1 Massagesessel bedienen



7.2 Pausenfunktion

(Bitte verwenden Sie diese Funktion erst nach dem Einschalten des Geräts [siehe Seite 19].)

Drücken Sie nach dem Einschalten des Massagesessels die Pausentaste  um den Massagevorgang zu Pausieren. Drücken Sie die Pausentaste  erneut, um das Programm fortzuführen. Hinweis: Im Pausenmodus sind alle Funktionen, außer Herunterfahren, deaktiviert.

7.3 Automatikprogramme

(Bitte verwenden Sie diese Funktion erst nach dem Einschalten des Geräts [siehe Seite 19].)

Auswahl des Automatikprogramms

1. Wählen Sie die Auto-Taste  in der linken Menüleiste aus.
2. Wählen Sie das gewünschte automatische Massageprogramm und klicken Sie, um mit der Massage zu beginnen.



Ihnen stehen 20 Automatikprogramme zur Auswahl.

7.3 Automatikprogramme

AI Intelligent - Programme	
Funktion	Beschreibung
Relax	Der obere Massageroboter wird verwendet, um den Nacken, die Schultern und den Fengchi-Akupunkt durch Kneten zu massieren. Anschließend wird dann mit Klopfen und Shiatsu gearbeitet, um den ganzen Körper zu massieren. Der untere Massageroboter wird zur Massage von Taille und Hüfte durch Kneten und Klopfen verwendet. Die beiden Massageroboter koordinieren sich, um die Entspannung der gesamten Körpermuskulatur zu unterstützen und Müdigkeit zu lindern.
Stressabbau	Massiert den Nacken, die Schultern und Dazhui-Akupunkturpunkt hauptsächlich durch Kneten, um den Systemdruck zu lindern.
Kompressions Massage	Wendet die Kompressions Massage auf den ganzen Körper an, zusammen mit der Sohlenrolle und der Wadenknetmassage.
Chinesische Massage	Mit Hilfe der Massagetechnik der Traditionellen Chinesischen Medizin wird die 4D-Massage auf den Rücken und die Taille angewendet. So wird die Blutzirkulation des Rückens und der Taille angeregt, die Meridiane beruhigt und Blockaden im Rücken und der Taille durch die Massage gelöst.
Thai Massage	Diese Massage dominiert mit Hilfe der Kompressions Massage an Beinen, Händen, Schultern und Hüften. Während der Bewegung, hält die 3D Massagehand mit Druck gegen die Taille, um das Thai Stretching hervorzurufen. Hinweis: Die Dehnung ist in drei Stufen unterteilt. Bei einer sanften Dehnung wählen Sie die niedrigste Stufe. Bei einer starken Dehnung wählen Sie die stärkste Stufe.

7.3 Automatikprogramme

Entspannung & Aktivierung - Programme	
Funktion	Beschreibung
Meridian Massage	Massage der Schultern, des Nackens, des Rückens und der Taille durch Kneten, Klopfen und Shiatsu-Techniken, um die Meridiane zu behandeln.
Nacken & Schulter	Massiert den Nacken und die Schultern vor allem mit Knet- und Dehntechniken sowie den oberen Rücken mit einer Massage. Es werden die Jianjing-Akupunkturpunkte gedrückt, um die zervikale Spondylose zu lindern und die Muskeln von Nacken und Schultern zu entspannen.
Tailen Massage	Massiert die Taille durch Kneten, Kneten & Klopfen und Klopfen. Anschließend wird eine 4D-Massage an der Taille durchgeführt.
Taille & Gesäß Massage	Massiert des Gesäß durch Kneten und einer Massage. Darauf folgt, durch Klopfen und Kneten, eine tiefe Massage für Gesäß und Damm. Um die Hüftmuskeln zu entspannen, heben Sie die Hüfte.
Bein- & Fußmassage	Massiert die Schultern und die Taille hauptsächlich durch Kneten & Klopfen. Wendet eine wohltuende Kompressions Massage an den Waden und Füßen an.

7.3 Automatikprogramme

Exklusiv für die Familie - Programme	
Funktion	Beschreibung
Power	Massiert die Schultern, den Nacken, den Rücken und die Taille hauptsächlich durch Kneten, Klopfen, Kneten & Klopfen. Das lindert die Müdigkeit, fördert die Blutzirkulation und baut den Stress durch die Tiefenmassage ab. Die Massageintensität ist moderat und dadurch insbesondere für Männer geeignet.
Bleib fit	Massiert die Schultern, den Nacken, die Taille und die Hüften durch Kneten und Shiatsu-Techniken. Durch die Massage auf den ganzen Körper, entspannt der Körper und der Geist. Genießen Sie die Königin-Ebene Behandlung. Sie ist besonders für Frauen geeignet, da die Massageintensität sehr sanft ist.
Senior	Wendet eine sanfte Massage auf den ganzen Körper an, zusätzlich wird die Sohlenrolle und die Wadenknetmassage angewendet.
Office	Massage der Schultern, des Nackens und der Taille mit den Massagetechniken Kneten, Klopfen, Kneten & Klopfen. Um Schulter- und Nackenschmerzen zu lindern, Muskelkater im Lendenwirbelbereich zu lindern und die Lendenwirbelsäule zu stabilisieren, wird eine Tiefenmassage angewendet. Sie ist geeignet für Büroangestellte und für Menschen, die viel sitzen.
Gesundheit	Tiefenmassage des ganzen Körpers durch Kneten, Klopfen und Shiatsu-Techniken, um die Blutzirkulation im ganzen Körper zu fördern und Blutgerinnseln vorzubeugen. Sie eignet sich für Menschen, die nicht viel Bewegung haben. Die Massageintensität ist mäßig sanft.

7.3 Automatikprogramme



Allgemeine Entspannung - Programme	
Funktion	Beschreibung
Energie	Tiefenmassage des ganzen Körpers durch Kneten, Klopfen und Shiatsu-Techniken, um die Vitalität des menschlichen Körpers zu wecken und die Energie zu stimulieren.
Auszeit	Massiert den Rücken und die Taille durch Knet- und Klopftechniken und drückt dabei den Shenyu-Akupunkt. Mit der Massage soll die Qualität der Mittagspause verbessert werden, um am Nachmittag mit neu geladener Energie zu starten.
Süße Träume	Massiert die Schultern, den Nacken, den Rücken und die Taille durch Kneten und einer medizinischen Massagetechnik. Es werden die Akupunkturpunkte Fengchi und Shenyu gedrückt, um die Schlafqualität zu verbessern und den Schlaf zu fördern. Sie ist für Menschen geeignet, die unter Schlafstörungen leiden.
Konzentration	Die Massage der Schultern, des Nackens, des Rückens und der Taille durch Kneten, 4D-Kneten und Shiatsu-Techniken. Durch die Tiefenmassage wird ein hohes Maß an körperlicher und geistiger Harmonie erreicht. Sie eignet sich für Menschen, die geistig erschöpft und überlastet sind. Die Intensität der Massage ist sanft.
Regenerierung	Eine Massage des Rückens und der Taille, hauptsächlich mit Massagetechniken, wie Klopfen und Kneten & Klopf. So wird die Blutzirkulation gefördert, lokale Muskelschmerzen beseitigt, die Ausscheidung von Milchsäure beschleunigt und die menschliche Vitalität wiederbelebt.

7.4 Fernbedienung





(Bitte verwenden Sie diese Funktion erst nach dem Einschalten des Geräts [siehe Seite 19].)

Programmauswahl

Wählen Sie die Taste  auf der linken Menüleiste, um in das Auswahlmenü zu gelangen. Zur Auswahl stehen Ihnen folgende Einstellungen: Massagetechnik, Bereich, 4D-Intensität, Position, Massageweite und Massagegeschwindigkeit.

1. Im Massagetechnik-Menü stehen Ihnen insgesamt 11 Optionen zur Verfügung: Stopp, Kneten, Tap I, Tap II, Kneten & Klopfen, Shiatsu I, Shiatsu II, Schulter Griff, 4D I, 4D II, 4D III, 4D IV. (Hinweis: Um weitere Massagetechniken anzuzeigen, drücken Sie die Pfeiltasten  oder  auf der Fernbedienung.)



Funktion	Einstellen der Massagerollen	
4D I 	Geschwindigkeit und Stärke	<ul style="list-style-type: none"> • In fünf Stufen einstellbare Geschwindigkeit. • In fünf Stufen einstellbare Breite. • In fünf Stufen einstellbare Intensität.
4D II 	Geschwindigkeit und Stärke	
4D III 	Geschwindigkeit, Breite und Stärke	
4D IV 	Geschwindigkeit, Breite und Stärke	

7.4 Fernbedienung

Funktion		Einstellen der Massagerollen
Stop		Drücken Sie diese Taste, um ohne Technik zu massieren.
Kneten		Geschwindigkeit und Stärke können eingestellt werden.
Tap I		Geschwindigkeit, Breite und Stärke können eingestellt werden.
Tap II		Geschwindigkeit, Breite und Stärke können eingestellt werden.
Kneten & Klopfen		Geschwindigkeit, Breite und Stärke können eingestellt werden.
Shiatsu I		Geschwindigkeit, Breite und Stärke können eingestellt werden.
Shiatsu II		Geschwindigkeit, Breite und Stärke können eingestellt werden.
Schulter Griff		Geschwindigkeit und Stärke können eingestellt werden.

- In fünf Stufen einstellbare Geschwindigkeit.
- In fünf Stufen einstellbare Breite.
- In fünf Stufen einstellbare Intensität.

Hinweis: Sie können auch auf die Massagetechnik-Taste  auf dem Bildschirm im „Home“  Bereich drücken, wo Sie die gewünschte Massagetechnik aus dem Pop-Up-Menü auswählen können. (Diese Funktion ist eine Abkürzung zum Umschalten der Massagetechniken auf der aktuellen „Home“-Seite der Fernbedienungsprogramme)



7.4 Fernbedienung

2. Das Massagebereich-Menü bietet Ihnen fünf Bereiche als Option an: Punktuell, Partiiell, Komplett, Oberer (Rücken), Unterer (Rücken). Wählen Sie den gewünschten Bereich für die Massage aus.



Taste	Beschreibung
	Punktuelle Massage
	Lokale Vorwärts- und Rückwärtsmassage in einem Teilbereich.
	Volle Vorwärts- und Rückwärtsmassage.
	Vorwärts- und Rückwärtsmassage des oberen Rückens.
	Vorwärts- und Rückwärtsmassage des unteren Rückens.

Hinweis: Sie können auch auf die Massagebereich-Taste **Bereich** auf der „Home“-Seite klicken, um den entsprechenden Massagebereich im Pop-Up-Menü auszuwählen. (Diese Funktion ist eine Abkürzung zum Umschalten des Massagebereichs auf der aktuellen „Home“-Seite des Fernbedienungsprogramms und steht nur im manuellen Modus zur Verfügung.)

7.4 Fernbedienung



3. Sie können die 4D-Intensität im Menü einstellen. Es stehen die einstellbaren Stufen 1-5 zur Verfügung, wobei 1 die niedrigste und 5 die stärkste Stufe ist. Je höher die 4D-Intensität eingestellt ist, desto weiter ragt die Massageroboter hervor und desto stärker ist die Massage. Wählen Sie die Plus-Taste **+** oder Minus-Taste **-**, um die 4D-Intensität anzupassen.



7.4 Fernbedienung

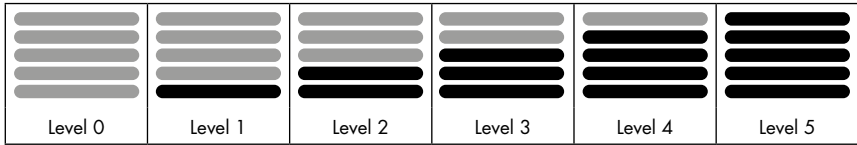

Taste	Beschreibung
+	Drücken Sie diese Taste, um die 4D-Intensität in den Stufen 1 bis 5 zu erhöhen.
-	Drücken Sie diese Taste, um die 4D-Intensität in den Stufen 1 bis 5 zu verringern.

Hinweis: Sie können die 4D-Intensität mit der Plus-Taste **4D+** oder der Minus-Taste **4D-** auch auf dem „Home“ (Taste) Bildschirm einstellen. (Diese Funktion ist eine Abkürzung zum Einstellen der 4D-Intensität auf der aktuellen „Home“-Seite des Fernbedienungsprogramms)

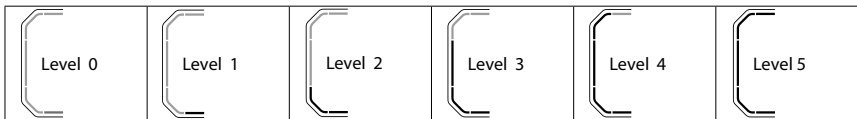

Taste	Beschreibung
4D+	Drücken Sie diese Taste, um die 4D-Intensität in den Stufen 1 bis 5 zu erhöhen.
4D-	Drücken Sie diese Taste, um die 4D-Intensität in den Stufen 1 bis 5 zu verringern.

7.4 Fernbedienung

4. Für das Einstellen des Massageroboters wählen Sie den nach oben weisendem Pfeil ▲ oder den nach unten weisendem Pfeil ▼, um die Feinjustierung der Massagehand nach oben oder unten vorzunehmen.



5. Wählen Sie die Massagebreiten wie in der Abbildung unten dargestellt aus.





(1) Die Breite kann nur eingestellt werden, wenn der Benutzer den Fernbedienungsmodus bei der Auswahl der Massagetechnik oder des Massagebereichs aktiviert.

(2) Die Massagebreite kann von Stufe 1 bis 5 eingestellt werden, wobei 1 die schmalste und 5 die breiteste Einstellung ist. Bitte wählen Sie eine der folgenden Massagetechniken aus: Tap I, Tap II, Shiatsu I, Shiatsu II, 4D III und 4D IV.

7.4 Fernbedienung

■ ■ ■ ■ ■ ■ ■ ■	■ ■ ■ ■ ■ ■ ■ ■	■ ■ ■ ■ ■ ■ ■ ■	■ ■ ■ ■ ■ ■ ■ ■	■ ■ ■ ■ ■ ■ ■ ■	■ ■ ■ ■ ■ ■ ■ ■
Level 0	Level 1	Level 2	Level 3	Level 4	Level 5

Taste	Beschreibung
	Drücken Sie diese Taste, um die Massagebreite in den Stufen 1 bis 5 zu erhöhen.
	Drücken Sie diese Taste, um die Massagebreite in den Stufen 1 bis 5 zu verringern.



6. Wählen Sie die Massagegeschwindigkeit wie in der Abbildung unten dargestellt aus.



(1) Die Geschwindigkeit kann nur eingestellt werden, wenn kein Automatisches Massageprogramm zum gleichen Zeitpunkt läuft.

(2) Die Massagegeschwindigkeit kann von Stufe 1 – 5 eingestellt werden, wobei 1 die langsamste und 5 die schnellste Einstellung ist. Die Geschwindigkeit kann nicht eingestellt werden, wenn der Massagevorgang gestoppt wurde.

■ ■ ■ ■ ■ ■ ■ ■	■ ■ ■ ■ ■ ■ ■ ■	■ ■ ■ ■ ■ ■ ■ ■	■ ■ ■ ■ ■ ■ ■ ■	■ ■ ■ ■ ■ ■ ■ ■	■ ■ ■ ■ ■ ■ ■ ■
Level 0	Level 1	Level 2	Level 3	Level 4	Level 5

Taste	Beschreibung
	Drücken Sie diese Taste, um die Massagegeschwindigkeit in den Stufen 1 bis 5 zu erhöhen.
	Drücken Sie diese Taste, um die Massagegeschwindigkeit in den Stufen 1 bis 5 zu verringern.

7.4 Fernbedienung

Hinweis: Sie können auch mit den Tasten Massagegeschwindigkeit + **Geschwindigkeit+** oder Massagegeschwindigkeit - **Geschwindigkeit-** auf der „Home“-Seite  die Geschwindigkeit einstellen.

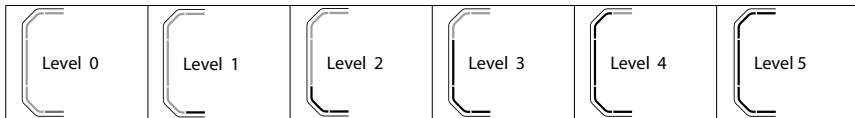



Taste	Beschreibung
Geschwindigkeit +	Drücken Sie diese Taste, um die Massagegeschwindigkeit in den Stufen 1 bis 5 zu erhöhen.
Geschwindigkeit -	Drücken Sie diese Taste, um die Massagegeschwindigkeit in den Stufen 1 bis 5 zu verringern.

7.4 Fernbedienung



7. Gehen Sie in das Manuelle-Menü, um den Luftmodus auszuwählen, wie in der folgenden Abbildung gezeigt wird. Der Luftmodus umfasst den kompletten Rücken, den oberen Rücken oder den unteren Rücken. Außerdem gibt es auf der Innenseite des Arms eine Handrolle Massagefunktion, die sich automatisch einschaltet, wenn die Ganzkörper Luftmassage ausgewählt wurde.

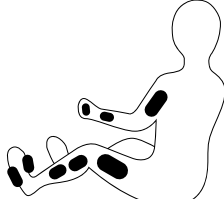
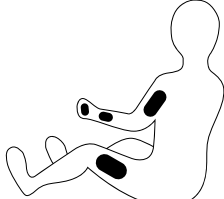
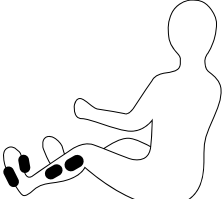

Taste	Beschreibung
	Drücken Sie diese Taste, um die <i>Kompletten Rücken</i> Luftmassage zu aktivieren oder deaktivieren.
	Drücken Sie diese Taste, um die <i>Oberkörper</i> Luftmassage zu aktivieren oder deaktivieren.
	Drücken Sie diese Taste, um die <i>Unterkörper</i> Luftmassage zu aktivieren oder deaktivieren.

Anzeige Luftmassage		
Ganzkörper Luftdruck	Oberkörper Luftdruck	Unterkörper Luftdruck
		

7.4 Fernbedienung

Hinweis: Sie können auf der „Home“-Seite  auch die Taste für die Luftmassage  drücken und aus dem Pop-Up-Menü den gewünschten Luftmassage Bereich auswählen (Diese Funktion ist eine Schnellaste zur Luftmassage auf der aktuellen „Home“-Seite der Fernbedienung).



8. Für das Einstellen der Luftintensität muss die Luftmassage eingeschaltet sein. Bei den insgesamt 5 Stufen ist 1 die niedrigste und 5 die höchste Stufe.



7.4 Fernbedienung

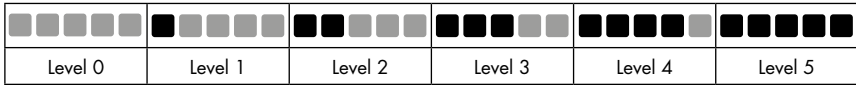

Taste	Beschreibung
	Drücken Sie diese Taste, um die Kompressionsintensität zwischen 1 bis 5 zu erhöhen.
	Drücken Sie diese Taste, um die Kompressionsintensität zwischen 1 bis 5 zu verringern.

Hinweis: Sie können die Taste Oberkörper-Luftmassage + **Luftbereich oben+** oder die Taste Oberkörper-Luftmassage - **Luftbereich oben-** auf der „Home“-Seite zum Einstellen der Oberkörper-Kompressionsintensität auswählen; die Einstellungen können auch mit dem Unterkörper-Tasten **Luftbereich unten+** **Luftbereich unten-** gleichermaßen eingestellt werden. Die Intensität der Kompression kann in 5 Stufen eingestellt werden.

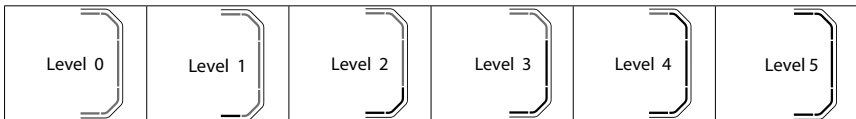

Taste	Beschreibung
Luftbereich unten+ Luftbereich oben+	Drücken Sie diese Taste, um die Kompressionsintensität zwischen 1 und 5 zu erhöhen.
Luftbereich unten- Luftbereich oben-	Drücken Sie diese Taste, um die Kompressionsintensität zwischen 1 und 5 zu verringern.



7.5 Einstellung des Sitzes

(Bitte verwenden Sie diese Funktion erst nach dem Einschalten des Geräts [siehe Seite 19].)



Klicken Sie auf die Taste Winkel  in der Menüleiste auf der linken Seite des Bildschirms, um in das Einstellungs-
menü zu kommen, wo Sie den Winkel vom Sessel anpassen können. Dazu gehören das Ausfahren der Beinstütze, das Ausfahren der Fußstütze, das Anheben der Beinstütze, das Anheben des Gelenks, das Anheben der Rücken-
lehne, Schwerelosigkeit I und II und andere Einstellfunktionen.



1. Einstellen von Zero Gravity



Taste	Beschreibung
Zero Gravity I 	Taste Schwerelosigkeit I: Automatisches Einstellen der Position der Beinstütze und der Rückenlehne in die Position Schwerelosigkeit I.
Zero Gravity II 	Taste Schwerelosigkeit II: Automatisches Einstellen der Position der Beinstütze und der Rückenlehne in die Position Schwerelosigkeit II.

2. Verlängern oder Verkürzen der Fußstütze



Taste	Beschreibung
Fußstütze verkürzen 	Taste, um die Fußstütze zu verkürzen: Halten Sie zum manuellen Einstellen der Fußstütze diese Taste gedrückt, um die Fußstütze langsam nach oben zu bewegen und die Fußstütze zu kürzen. Lassen Sie die Taste los, wenn Sie fertig mit der manuellen Einstellung sind.
Fußstütze verlängern 	Taste, um die Fußstütze zu verlängern: Halten Sie zum manuellen Einstellen der Fußstütze diese Taste gedrückt, um die Fußstütze langsam nach unten zu bewegen und die Fußstütze zu verlängern. Lassen Sie die Taste los, wenn Sie fertig mit der manuellen Einstellung sind.

7.5 Einstellung des Sitzes



3. Verlängern und Verkürzen der Beinstütze

Taste	Beschreibung
Beinstütze verkürzen 	Taste, um die Beinstütze zu verkürzen: Stellen Sie das Verkürzen der Beinstütze mit der Fernbedienung ein. Halten Sie diese Taste gedrückt, um die Beinstütze langsam nach oben zu bewegen. Lassen Sie die Taste zum Anhalten los.
Beinstütze verlängern 	Taste, um die Beinstütze zu verlängern: Stellen Sie das Verlängern der Beinstütze mit der Fernbedienung ein. Halten Sie diese Taste gedrückt, um die Beinstütze langsam nach unten zu bewegen. Lassen Sie die Taste zum Anhalten los.



4. Heben und senken der Beinstütze

Taste	Beschreibung
Beinstütze heben 	Beinstütze anheben: Halten Sie diese Taste gedrückt, um die Beinstütze langsam anzuheben und lassen Sie die Taste los, um die Bewegung anzuhalten. Wenn die Beinstütze vollständig angehoben wurde, wird die Fußstütze automatisch vom Sessel eingestellt.
Beinstütze senken 	Beinstütze absenken: Halten Sie diese Taste gedrückt, um die Beinstütze langsam abzusenken und lassen Sie die Taste los, um die Bewegung anzuhalten. Wenn die Beinstütze vollständig abgesenkt wurde, wird die Fußstütze automatisch vom Sessel eingestellt.

5. Einstellen des Winkels

Taste	Beschreibung
Sessel heben 	Sessel heben: Halten Sie diese Taste gedrückt, um den Winkel vom Sessel langsam anzuheben und lassen Sie die Taste los, um die Bewegung der Rückenlehne nach oben und der Beinstütze nach unten anzuhalten. Wenn der gewünschte Winkel erreicht wurde, wird die Fußstütze automatisch eingestellt.
Sessel senken 	Sessel senken: Halten Sie diese Taste gedrückt, um das Gelenk langsam abzusenken, während die Beinstütze langsam angehoben wird. Lassen Sie die Taste los, um die Bewegung der Rückenlehne nach unten oder der Beinstütze nach oben anzuhalten. Wenn der gewünschte Winkel erreicht wurde, wird die Fußstütze automatisch eingestellt.

6. Einstellen des Winkels der Rückenlehne

Taste	Beschreibung
Rückenlehne heben 	Taste, um die Rückenlehne anzuheben: Halten Sie diese Taste gedrückt, um die Rückenlehne langsam anzuheben. Wenn Sie die Taste wieder loslassen, wird die Funktion beendet.
Rückenlehne senken 	Taste, um die Rückenlehne abzusenken: Halten Sie diese Taste gedrückt, um die Rückenlehne langsam abzusenken. Wenn Sie die Taste wieder loslassen, wird die Funktion beendet.

7.6 Einstellungen

(Bitte verwenden Sie diese Funktion erst nach dem Einschalten des Geräts [siehe Seite 19].)

Tippen Sie auf die Taste  in der Menüleiste auf der linken Seite des Bildschirms, um auf die Einstellungen zuzugreifen. Dort werden das Modell, die Softwareversion, die Seriennummer und die Version der Firmware angezeigt. Das Einstellungsmenü beinhaltet auch die Spracheinstellungen.

1. Modell, Softwareversion, Seriennummer des Produkts und Firmware zeigen die Informationen zum aktuellen Gerät an.
2. Bluetooth (Wiedergabe über Bluetooth-Lautsprecher)
Nach dem Koppeln und Verbinden der Bluetooth-Quelle mit der Bluetooth-Funktion (wie Mobiltelefon, MID-Tablet etc.) des Massagesessels wird die Musik drahtlos an das Wiedergabesystem des Massagesessels übertragen.
 - a. Greifen Sie auf das Hauptmenü Ihres Smartgeräts (z.B. Mobiltelefon) zu. Öffnen Sie die Einstellungen und wählen Sie die Option Bluetooth aus. Aktivieren Sie das Bluetooth und suchen Sie nach Geräten in Ihrer Umgebung.
 - b. Das Smart-Gerät sucht nach dem entsprechenden Bluetooth-Name - Skyliner III-XXXX ("X" steht für eine individuelle Nummer). Verbinden Sie Ihr Gerät mit dem Sessel.
 - c. Starten Sie nun auf Ihrem Gerät die gewünschte Musik.

7.6 Einstellungen

3. Sprachsteuerung

- a. Sagen Sie in der Nähe der linken Armlehne „Hi Alice“ oder „Hey Alice“, um den Sprachassistenten zu aktivieren, alternativ können Sie auch die Sprachtaste  an der linken Armlehne drücken. Der Sprachassistent antwortet „I am here“ (Ich bin hier), um zu signalisieren, dass er zuhört.
- b. Sprechen Sie den Befehl nach dem Aktivieren des Sprachassistenten bitte innerhalb von 6 Sekunden, damit die Funktionssteuerung des Massagesessels reagiert. Nachdem der Sprachassistent auf den Befehl geantwortet hat, können Sie einen weiteren Befehl erteilen. Der Abstand zwischen zwei aufeinanderfolgenden Befehlen darf nicht mehr als 6 Sekunden betragen, sonst muss der Sprachassistent erneut aktiviert werden.



7.6 Einstellungen

Sprachsteuerung		
Sage „Hi Alice“ oder „Hey Alice“ Antwort: I am here. Die Kommunikation mit dem Sprachassistenten erfolgt nur auf Englisch.		
	Befehl	Antwort
1.	Massage on (Massage ein)	Ok, massage on (Ok, Massage einschalten)
2.	Massage close (Massage beenden)	Ok, massage close (Ok, Massage beenden)
3.	Total Relax (Relax)	Ok, Total Relax (Ok, Relax)
4.	Energy Boost (Energie)	Ok, Energy Boost (Ok, Energie)
5.	Sweet Dream (Süße Träume)	Ok, Sweet Dream (Ok, Süße Träume)
6.	Neck and Shoulder (Nacken & Schulter)	Ok, Neck and Shoulder (Ok, Nacken & Schulter)
7.	Lunch Break (Auszeit)	Ok, Lunch Break (Ok, Auszeit)
8.	Thai Massage	Ok, Thai Massage
9.	Open Air pressure (Luftdruck öffnen)	Ok, open the air pressure (Ok, Luftdruck öffnen)
10.	Close air pressure (Luftdruck beenden)	Ok, close the aire pressure (Ok, Luftdruck beenden)
11.	Up the seat position (Sitzposition anheben)	Ok, up the seat position (Ok, Sitzposition anheben)
12.	Down the seat position (Sitzposition absenken)	Ok, down the seat position (Ok, Sitzposition absenken)
13.	Change the other mode (Zu anderem Modus wechseln)	Ok, change the other mode (Ok, zu anderem Modus wechseln)
14.	Go little down (Etwas nach unten)	Ok, go little down (Ok, etwas nach unten)
15.	Go little up (Etwas nach oben)	Ok, go little up (Ok, etwas nach oben)

Hinweis: Die Befehle 14 und 15 können nur nach Befehl 13 verwendet werden.

7.6 Einstellungen

4. Energiesparmodus

Energiesparmodus anschalten: Im Energiesparmodus können die Schnellasten der Armlehne und die Sprachsteuerungsfunktion nicht verwendet werden, sie müssen im eingeschalteten Zustand verwendet werden.

Energiesparmodus ausschalten: Die Schnellasten der Armlehne und die Sprachsteuerungsfunktion können auch im Standby-Modus verwendet werden.



5. Sprachauswahl

Die Voreinstellung ist englisch. Zur Auswahl stehen die Sprachen: Englisch, Deutsch, Ungarisch, Polnisch, Französisch, Russisch und Spanisch.



7.7 Gesundheitsscan

(Bitte verwenden Sie diese Funktion erst nach dem Einschalten des Geräts [siehe Seite 19].)

1. Starten des Gesundheitsscans

- a. Klicken Sie auf die Taste Gesundheits-Scan  in der Menüleiste auf der linken Seite des Bildschirms. Um die Gesundheitsprüfung zu starten, drücken Sie **Start** und legen Sie dann vorsichtig den Zeigefinger oder den Mittelfinger auf den Sensor. Nach einigen Sekunden werden die Echtzeitdaten der Herzfrequenz, des Blutsauerstoffs und der Mikrozirkulation angezeigt, während das Gerät den Abschluss des Prüfungsprozesses abwartet.



b. Fortschrittsanzeige des Gesundheitsscans



7.7 Gesundheitsscan

2. Empfohlenes Programm

Wenn die normale Erkennung abgeschlossen ist, werden die Herzfrequenz, der Blutsauerstoff und der Ermüdungsgrad angezeigt. Der Blutsauerstoff liegt normalerweise in einem Bereich zwischen 95 % und 99 %. Die Ermüdungsgrade umfassen gut, leicht, mäßig und schwer. Basierend auf Ihrem Ermüdungsgrad wird Ihnen ein automatisches Programm empfohlen. Wählen Sie „Ja“, um mit dem empfohlenen Programm zu beginnen, und „Nein“, um zum Massagezustand vor der Gesundheitserkennung zurückzukehren.



3. Es werden keine gültigen Daten erkannt

Wenn keine gültigen Daten erkannt werden, hat der Nutzer die Möglichkeit die Prüfung zu wiederholen. Wählen Sie „Erneut testen“, um den Scan zu wiederholen, und „Beenden“, um die Vorgang zu beenden und zum Status vor der Prüfung zurückzukehren.



7.7 Gesundheitsscan

4. Beenden des Gesundheitsscans

Drücken Sie während der Zustandserkennung die Taste **Verlassen** um die Erkennung zu beenden und in den Massagelizustand vor der Erkennung zurückzukehren.



7.8 Benutzerdefiniert

(Bitte verwenden Sie diese Funktion erst nach dem Einschalten des Geräts [siehe Seite 19].)

Klicken Sie auf die Taste Benutzerdefiniert  in der Menüleiste auf der linken Seite des Bildschirms. Dort haben Sie die Möglichkeit Benutzerdefinierte Massagen zu erstellen und danach abzurufen. Zum Abrufen drücken Sie entweder „Benutzerdefiniert 1“ oder „Benutzerdefiniert 2“.





Klicken Sie auf die Taste „Benutzer 1 erstellen“ oder „Benutzer 2 erstellen“, um das Menü für die Benutzerdefinierung aufzurufen. Wählen Sie dann die bevorzugte Massagetechnik aus. Stellen Sie anschließend aus den gegebenen Funktionen Ihre Massage zusammen und klicken Sie dann auf speichern. Nachdem die Einstellungen erfolgreich gespeichert wurden, ist das benutzerdefinierte Programm sofort verfügbar und kann für die nächste Massage verwendet werden. Dazu klicken Sie auf das gespeicherte benutzerdefinierte Programm.





7.9 Andere Funktionen

(Bitte verwenden Sie diese Funktion erst nach dem Einschalten des Geräts [siehe Seite 19].)

Wählen Sie auf dem Display unter „Home“  die Taste „Gürtelwärmer“ , um die Heizfunktion vom Gürtelwärmer (eine Graphenheizung) ein- oder auszuschalten. Nach dem Einschalten der Heizfunktion wird für 3 Minuten Wärme abgegeben.



Wählen Sie auf dem Display unter „Home“  die Taste „Rückenwärmer“ , um die Jadeheizung ein- oder auszuschalten. Nach dem Einschalten der Heizfunktion wird für 3 Minuten Wärme erzeugt.





7.9 Andere Funktionen

Wählen Sie auf dem Display unter „Home“  die Taste „O2-Ion“ , um die O2-Ion-Funktion ein- oder auszuschalten.





Klicken Sie auf der „Home“  Seite die Taste „Roller“ , um die Fußmassagefunktion mit drei einstellbaren Geschwindigkeiten ein- oder auszuschalten.





Taste	Beschreibung
   Level 1 Level 2 Level 3	Drücken Sie diese Taste, um die Funktion der Sohlenrolle zu aktivieren oder zu deaktivieren. Mit mehrfachen Drücken der zyklisch programmierten Taste wechseln Sie zwischen den Geschwindigkeitsstufen 1, 2, 3 und aus.

7.9 Andere Funktionen

Wählen Sie auf dem Display im „Home“  die Taste „Bein“ , um die Wadenmassage ein- oder auszu-
schalten. Auf der Innenseite der Wade befindet sich eine Massagefunktion mit Reibung, auf der Außenseite eine
Airbag-Massagefunktion, die die Steifheit der Wadenmuskulatur oder Verspannungen, die durch langes Stehen
verursacht werden, lindern kann.



Wählen Sie auf dem Display im „Home“  die Taste „Sprachsteuerung“ , um den Sprachassistenten zu
aktivieren.



7.9 Andere Funktionen

Wählen Sie auf dem Display im Bereich „Home“  die Taste „Schulter“ **Schulter** und drücken Sie im Menü die Pfeiltasten nach oben und unten, um die Schulterposition in insgesamt 11 Stufen manuell anzupassen.







Drücken Sie auf dem Display im Bereich „Home“  die Taste „Fußgröße“ **Fußgröße** um die entsprechende Schuhgröße und das Massageerlebnis zu optimieren.



7.9 Andere Funktionen

Wählen Sie auf dem Display im Bereich „Home“  die Taste „Massagezeiteinstellung“  **00:30**. Drücken Sie die Plus- und Minus-Pfeiltaste im Pop-Up-Menü, um die Massagezeit zu verlängern oder zu verkürzen. Die Zeit wird in 5 Minuten Schritten verkürzt oder verlängert. Die maximale Laufzeit beträgt 40 Minuten.





Wählen Sie auf dem Display im Bereich „Home“  die Taste „Sanft“ , „Moderat“  oder „Stark“  aus, um die entsprechende Massageintensität zu erhalten.



7.10 Speichern



(Bitte verwenden Sie diese Funktion erst nach dem Einschalten des Geräts [siehe Seite 19].)

Klicken Sie auf die Taste „Speicher“  in der Menüleiste auf der linken Seite des Bildschirms, um auf den Speichern der Massagefunktion zuzugreifen. Dieser bietet zwei Kategorien: Speicherung und Abrufen der Massagefunktion. Die Massage kann abgespeichert werden unter „Speicher I“, „Speicher II“ oder „Speicher III“. Abrufen können Sie die gespeicherte Massage unter „Verwendung I“, „Verwendung II“ und „Verwendung III“

Taste	Beschreibung
	Speichern: Speichern des aktuell laufenden Massageprogramms, einschließlich Automatikprogramm, Massagetechnik, Luftmodus und Intensität, Position und Winkel der Bein- und Rückenlehneneinheit sowie anderer Massagefunktionen.
	Abrufen: Abrufen des zuvor gespeicherten Massageprogramms, einschließlich sämtlicher Einstellungen.



7.11 Massage beenden

Drücken Sie während der Massage die Taste  der Fernbedienung oder die Taste  der rechten Armlehne, um das Gerät auszuschalten. Alle Massagefunktionen werden beendet und der Sessel wird auf seine Startposition zurückgesetzt. Es werden außerdem alle Massagefunktionen automatisch ausgeschaltet, wenn die Massagedauer abgelaufen ist, wobei die Rückenlehne und die Beinstütze nicht in die Startposition zurückgesetzt werden.

Trennen Sie die Stromversorgung des gesamten Gerätes, wie in den Abbildungen dargestellt.

Schalten Sie den Hauptschalter aus (Position „0“).

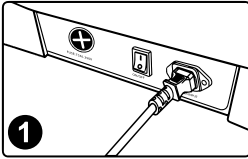

Ziehen Sie den Stecker heraus.

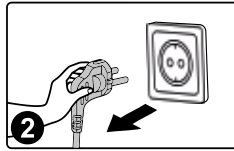

Trennen Sie das Kabel vom Gerät.

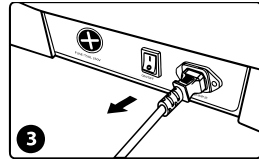

8.1 Reinigung und Wartung

Reinigung von Kunstleder- und Kunststoffteilen

Wischen Sie das Leder mit einem weichen, trockenen Tuch ab.

- Verwenden Sie keine Chemikalien wie Verdüner, Benzin, Alkohol usw., um das Gerät zu reinigen.
- Bei der Verwendung handelsüblicher Lederpflegemittel (Tücher) beachten Sie bitte die Gebrauchsanweisung
- Wenn die Oberfläche besonders stark verschmutzt ist, wischen Sie es wie folgt ab:
 - Tauchen Sie ein weiches Tuch in heißes Wasser mit 3% bis 5% neutralen Reinigungsmittel, dann wringen Sie es gründlich aus.
 - Wischen Sie mit einem feuchten weichen Tuch nach.
 - Lassen Sie das Material an der Luft trocknen.
- Bei hartnäckigen Verschmutzungen tauchen Sie bitte einen handelsüblichen Melaminschwamm in ein neutrales Reinigungsmittel und wischen Sie die Oberfläche damit ab.
- Verwenden Sie zum trocknen der Oberfläche keinen Haartrockner.
- Seien Sie vorsichtig, wenn Sie das Gerät mit Denim- und farbigen Stoffen abwischen, da die Farbe auf die Oberfläche des Kunstleders abfärben kann.
- Lassen Sie diese Materialien nicht über einen längeren Zeitraum mit Kunststoff in Berührung kommen, da dies zu Verfärbungen führen kann.
- Kunstleder kann sich verfärben. Wenn Sie Haarfärbemittel verwenden, decken Sie die Kontaktstellen bitte mit einem Handtuch ab.

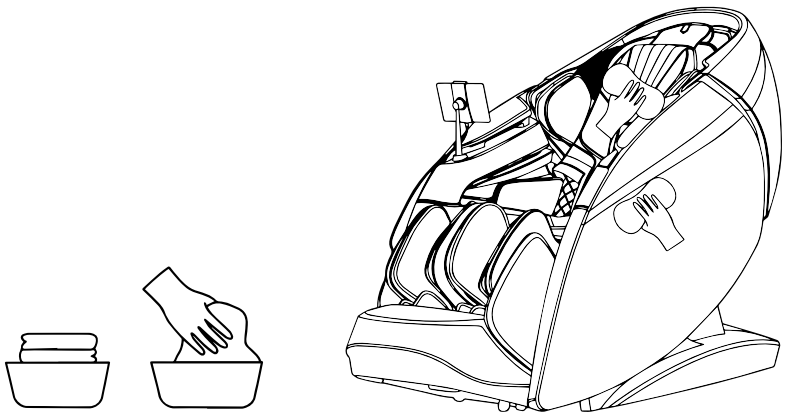

8.2 Fehlerbehebung

Störung	Wenn der Wadenmechanismus oder die Rückenlehne eine bestimmte Position erreicht, ändert sich die Position nicht mehr, wenn Sie die gewünschte Einstellungstaste drücken.
Lösung	Aufgrund des Produktaufbaus und der ergonomischen Anforderungen verfügt dieses Produkt über eine Sicherheitsbegrenzung der Positionseinstellung. Gleichzeitig ertönt ein akustisches Signal, wenn die Grenze erreicht ist.

Störung	Die Funktion arbeitet nicht oder einige Funktionen arbeiten nicht, nachdem das Gerät eingeschaltet wurde.
Lösung	Nach dem Einschalten des Geräts durch Drücken der Einschalttaste, muss manuell ein automatisches Massageprogramm oder ein anderer Betriebszustand gewählt werden. Wird keine Auswahl getätigt, schaltet sich das Gerät nach 20 Minuten automatisch ab. Wenn der manuelle Betriebsmodus ausgewählt wird, können die nicht ausgewählten Funktionen deaktiviert werden und der Betriebsmodus muss manuell eingestellt werden.





Störung	Das Gerät macht ein Geräusch wie reibendes Leder, wenn es seine Stellung ändert.
Lösung	Für dieses Produkt wird hochwertiges abriebfestes Kunstleder verwendet, das den Anforderungen des Umweltschutzes entspricht. Aufgrund der besonderen Eigenschaften von Ledermaterialien kommt es beim Reiben durch Bewegung an der entsprechenden Stelle zu leichten Geräuschentwicklungen. Das ist eine normale Erscheinung. Hinweis: Wenn Sie bei laufendem Betrieb ein Geräusch hören, das wie das Reißen von Stoff oder Leder klingt, stellen Sie den Betrieb sofort ein und kontaktieren Sie einen Fachmann.

Störung	Der Massagegrad reicht nicht bis zu den Schultern oder dem Nacken.
Lösung	Sofern Sie den Körperscan vor der Massage übersprungen haben (vgl. 7.1 Massagesessel bedienen) müssen Sie die Schulterposition manuell im Hauptmenü einstellen. Sollte dies nicht ausreichen und der Kopf berührt das Kopfpolster nicht oder der Rücken die Lehnen nicht, kann die Schulterposition niedriger sein, als die tatsächliche Position bei der Körpermerkung. Setzen Sie sich in die tiefste Position des Sitzes, lehnen Sie den Kopf auf die Kopfstütze und beginnen Sie von vorne.

Störung	Das Gerät ist beschädigt. Das Netzteil oder der Netzstecker ist ungewöhnlich heiß.
Lösung	Verwenden Sie das Gerät nicht weiter und kappen Sie die Stromzufuhr. Um Unfälle zu vermeiden, wenden Sie sich bitte an ein autorisiertes Service-Center.

Bei Fragen oder Zweifeln zu diesem Produkt, wenden Sie sich bitte an das zuständige Servicepersonal.

Technische Details

Model:	Skyliner III
Maße:	Aufrecht: 85,5 x 177 x 130 cm Liegend: 85,5 x 190 x 90,5 cm
Gewicht:	186,5 kg
Spannung:	220-240 V ~ 50/60 Hz
Nennleistung:	220 W
Safety Design:	Class I
Laufzeit:	30 Minuten
braintronics®:	21 Minuten
Zertifikate:	    

9. Besonderheiten



ROLLEN

Das Rollen ist eine angenehme Abwechslung zwischen Spannung und Lösung der Muskulatur und wirkt daher besonders beruhigend und entspannend. Diese Technik wird häufig zum Abschluss der Massage, zur Entspannung der Muskulatur und zur Erholung angewendet.



KNETEN

Haut und Muskulatur werden entweder zwischen Daumen und Zeigefinger oder mit beiden Händen gefasst und geknetet. Diese Massagetechnik wird vor allem zum Lösen von Verspannungen verwendet.



LUFTDRUCK

Auf- und abschwellige Airbags bewirken eine pumpende Bewegung, welche natürliche Muskelreflexe erzeugt. Besonders wohltuend auch im Waden- und Fußbereich.



CARBON WÄRME

Durch die tiefenwirksame Carbon Infrarotwärme werden die Blutgefäße erweitert, die Durchblutung steigt und der Muskeltonus reduziert sich. Darüber hinaus übt sie eine äußerst beruhigende Wirkung auf die Nervenzellen aus, welche für die Meldung von Schmerz an das Gehirn verantwortlich sind.



JADE WÄRME

Jade gehört zu den natürlichen Wärmespeicher und -leitern. Zielgerecht integriert in die Massageköpfe spendet sie Tiefenwärme und wirkt entspannend.



GÜRTEL WÄRME

Der einzigartige Gürtel Wärmer mit innovativer Graphenheizung, erwärmt nicht nur die Schultern, sondern auch den Rücken, die Taille und den Bauchbereich. Die verbaute Graphenheizung kann die Kälte vertreiben und den Schmerz lindern.



KNETEN & KLOPFEN (DUAL ACTION)

Hier werden die Techniken des Knetens und Klopfens kombiniert, um gleichzeitig Verspannungen zu lösen und die Durchblutung zu fördern.



KLOPFEN

Mit der Handkante, der flachen Hand oder der Faust werden kurze, klopfende Bewegungen ausgeführt. Dadurch wird die Durchblutung gefördert und die angespannte Muskulatur gelockert. Wird das Klopfen auf Höhe der Lunge durchgeführt, kann die Schleimlösung in der Lunge verbessert werden.



FUSSROLLER

Fußmassage kann stimulierend auf die Nervenenden sowie betroffene Organe im Körper wirken. Die Muskulatur wird entspannt und das körperliche Wohlbefinden verstärkt.



PLATZSPAREND

Für die Liegepositionen fährt der Massageessel zuerst nach vorne und benötigt daher einen sehr geringen Wandabstand. Platzsparend und komfortabel!



I-OPEN FLEXIBLE RAIL

Beim Runterfahren des Massageessels in die Liegeposition wird der Winkel der Führungsschiene vergrößert. Dadurch wird ein bequemer Liegegefühl erreicht, die Wirbelsäule entlastet und das Massageerlebnis intensiviert.



SCHWERELOS POSITION

ZERO-G

Eine für Astronauten entwickelte „Schwerelos Position“ zur optimalen Körperentlastung und Gewichtsverteilung.



AUTOMATIK

Speziell entwickelte Ganzkörper-Automatikprogramme bieten eine breite Palette unterschiedlicher Massagetechniken an. Hierbei lässt sich wahlweise die Wärme-Funktion zuschalten.



SPEICHER

Mit der intelligenten Speicherfunktion erinnert sich Ihr Massageessel genau an Ihre Lieblingsmassage und startet direkt ohne den Scanvorgang.



RÜCKENBEREICH

Ein individuell auf jede Größe anwendbarer Massagebereich.

9. Besonderheiten



ARTHROSE TRAKTION

Bei der Traktion handelt es sich um sanften Streckdruck. Dieser wirkt stimulierend auf die Knorpel, so dass der Flüssigkeitstransport angeregt, Nährstoffe besser aufgenommen und Einschränkungen bei Arthrose gemindert werden.



EINSTELLBARE FUSSTÜZE

Die Fußstütze kann verlängert werden und passt sich somit jeder Körpergröße individuell an.



EINSTELLBARES KISSEN

Bei Bedarf kann das doppelte Kissen angebracht werden, um die Nacken- und Schultermassageintensität zu verringern.



LIEGEPOSITION

Rückenlehne und Fußstütze lassen sich verstellen, um die persönliche Wohlfühlposition zu finden.



BRAINTRONICS®

Die Braintronics® Technologie synchronisiert mittels Audiostimulation die Gehirnwellen. In Kombination mit einem speziell entwickelten Massageprogramm entspannt der stressgeplagte Körper. Ganz gleich, ob Sie entspannen, träumen oder lernen wollen – alles ist möglich.



SCHULTERBEREICH EINSTELLEN

Die Massageköpfe im Schulterbereich können hoch oder hinunter bewegt werden.



LUFTINTENSITÄT

Die Intensität der Airbag-Massage ist einstellbar.



LUFTBEREICH

Eine Airbag-Massage für den ganzen Körper – verschiedene Bereiche sind einzeln steuerbar



STRECKMASSAGE RÜCKEN

Die gezielte Streckmassage aktiviert den Körper und hat eine belebende Wirkung auf den gesamten Organismus.



4D MASSAGE

Mit der weiterentwickelten 4D LTrack-Massage kann eine breitere und tiefere rhythmische Massage durchgeführt werden, so kommt man in den Genuss einer realistisch imitierten Handmassage.



2 MASSAGEROBOTER

Zwei Massagemechanismen arbeiten unabhängig voneinander.



SHIATSU

Shiatsu (Fingerdruck) ist eine in Japan entwickelte Form der Körpertherapie. Die Massagetechnik besteht aus sanften, rhythmischen, tiefer wirkenden Dehnungen und Rotationen. Shiatsu hat das Ziel einzelne Punkte am Körper zu stimulieren und die Muskulatur zu mobilisieren.



SCHULTERGRIF

Gezielte Knetmassage im Schulter- und Nackenbereich – genial bei punktuellen Verspannungen in dieser Körperzone.



TAILLENSTRECKUNG

Airbags im unteren Bereich des Rückens sorgen für eine sanfte Streckung der Taille und des Beckens. Wirkt ideal Verspannungen entgegen.



PUNKT

Die Massageköpfe können punktuell massieren.



GESCHWINDIGKEIT

Die Massage-Geschwindigkeit ist einstellbar.



WEITE

Der Abstand zwischen beiden Massageköpfen ist einstellbar (eng, mittel und weit).

9. Besonderheiten



MUSIK

Zusätzlich entspannen und genießen mit der Musikfunktion.



BLUETOOTH

Eine kabellose Verbindung zu Ihrem Smartphone oder Tablet sichert Ihnen ein erleichtertes Musikerlebnis.



AKUPRESSURPUNKTE

Entscheidende Akupressurpunkte werden massiert.



REFLEXZONEN

Fußreflexzonenmassage regeneriert die Fußmuskulatur und wirkt harmonisierend auf eine Vielzahl von Körperorganen.



MASSAGEHÄNDE GEFÜHL

Speziell entwickelte Massageköpfe imitieren eine professionelle Handmassage. Mit einem maximalen Streckwinkel von 41 Grad und einer Massagetiefe bis zu 6,5cm ist diese Massage demnach vergleichbar effektiv und wirkt im Hals-, Brust- und Lendenwirbel-Bereich.



O2 IONIZER

Die Umgebungsluft wird von Schadstoffen befreit und neutralisiert. So kann während der Massage gereinigter Sauerstoff geatmet werden.



USB-LADER

Der integrierte USB-Anschluss versorgt während der Massage z.B. ein Smartphone mit Strom.



SCHNELLSTART

Die Schnellstart-Bedienung an der Armlehne garantiert eine praktische Steuerung der wichtigsten Funktionen.



SPRACHSTEUERUNG

Der Massagesessel kann per Sprachsteuerung bedient werden.



KABELLOSES LADEN

Funktion für kabelloses Aufladen von NFC-Mobiltelefonen.



DOPPELSENSORISCHER KÖRPERSCAN

Der Massagesessel führt einen Körperscan durch, um die wichtigsten Bereiche des gesamten Rückenbereichs zu erfassen und so den optimalen Druck während der Massage zu gewährleisten. Die Scan-Technologie erkennt die Position Ihrer Schultern, diese kann bei Bedarf nach dem Scanvorgang noch korrigiert werden.



BLUETOOTH AMPHITHEATER SOUND LAUTSPRECHER

Der Massagesessel ist mit der Bluetooth-Technologie und einem Amphitheater-Soundsystem ausgestattet, welches die Umgebungsgeräusche reduziert und das Klangerlebnis bereichert. Auf diese Weise können während Ihrer Massage z.B. Musik oder eine Meditationsanwendung genossen werden. Wir empfehlen die Bluetooth-Lautsprecher vor der Musikwiedergabe mit der geringsten Lautstärke zu starten und dann schrittweise auf das gewünschte Niveau hochzufahren.



FLACHE LCD-TOUCHSCREEN FERNBEDIENUNG

Über den Touchscreen lässt sich die gewünschte Massage komfortabel einstellen. Mithilfe der Schaltflächen können Sie durch das Menü navigieren, um entweder Nacken/Schulter, unterer Rücken, Auto, Manuell, Advance oder Luftmassage zu wählen. Bei Bedarf, kann die Massagezeit mit einer Zeitspanne von 5 Minuten, beginnend mit 5 Minuten bis zu 30 Minuten, eingestellt werden.



GESUNDHEITS ERKENNUNG

Ein eingebauter Pulsoximeter erfasst wichtige Daten, wie die Herzfrequenz, den Blutsauerstoffgehalt, die Mikrozirkulation und den Ermüdungsgrad. Anhand dieser Daten wird das passende Massageprogramm individuell ermittelt. So bekommen Sie eine Massage die Ihren spezifischen Bedürfnissen angepasst ist.

10.1 EU-Konformitätserklärung

Entspricht den europäischen Richtlinien EMC 2014/30/EU, LVD 2014/35/EU und RoHs.

10.2 Gewährleistungsbestimmungen

Der Händler gewährt auf das umseitig beschriebene Produkt eine gesetzlich vorgeschriebene Gewährleistungszeit. Die Gewährleistung gilt ab dem Kaufdatum. Das Kaufdatum ist mit dem Kaufbeleg nachzuweisen. Der Händler wird die innerhalb Deutschlands erfassten Produkte, bei denen Fehler festgestellt wurden, kostenlos reparieren bzw. ersetzen. Hiervon nicht betroffen sind Verschleißteile wie z.B. Stoffabdeckungen. Voraussetzung dafür ist die Einsendung des fehlerhaften Gerätes mit Kaufbeleg vor Ablauf der Gewährleistungszeit.

Der Gewährleistungsanspruch entfällt, sofern nach Feststellung eines Fehlers, dieser z.B. durch äußere Einwirkung oder als Folge von Reparatur oder Änderung, die nicht vom Hersteller oder einem autorisierten Vertragshändler vorgenommen wurde, aufgetreten ist. Die Gewährleistung vom Händler beschränkt sich auf Reparatur bzw. Austausch des Produktes. Im Rahmen dieser Gewährleistung übernimmt der Hersteller bzw. Verkäufer keine weitergehende Haftung und ist nicht verantwortlich für Schäden, die durch die Missachtung der Bedienungsanleitung und /oder missbräuchliche Anwendung des Produktes entstanden sind.

Stellt sich bei Überprüfung des Produktes durch den Hersteller heraus, dass das Gewährleistungsverlangen einen nicht von der Gewährleistung erfassten Fehler betrifft oder dass die Gewährleistungsfrist abgelaufen ist, sind die Kosten der Überprüfung und Reparatur vom Kunden zu tragen.

Rechtlicher Hinweis: Sämtliche Inhalte sind keine Heilaussagen. Die Diagnose und Therapie von Erkrankungen und anderen körperlichen Störungen erfordert die Behandlung durch Ärzte/Arztinnen, Heilpraktiker oder Therapeuten. Die Angaben sind ausschließlich informativ und sollen nicht als Ersatz für eine ärztliche Behandlung genutzt werden. Jeder Benutzer ist angehalten, durch sorgfältige Prüfung und gegebenenfalls nach Konsultation eines Spezialisten festzustellen, ob die Anwendungen im konkreten Fall förderlich sind. Jede Anwendung oder Therapie erfolgt auf eigene Gefahr des Benutzers. Wir distanzieren uns von jeglichen Heilaussagen oder Versprechen.

Casada International GmbH
Obermeiers Feld 3
33104 Paderborn, Germany
info@casada.com
www.casada.com

Copyright Bilder und Texte unterstehen dem Copyright von CASADA International GmbH und dürfen ohne ausdrückliche Bestätigung nicht weiter verwendet werden.

Copyright © 2022 CASADA International GmbH.

Alle Rechte vorbehalten.

A1.3-SK3-DE0723



CASADA[®]
HEALTHCARE

since
2000

< timetorelax

Since the company was founded back in the year 2000, the name CASADA has become synonymous with high-quality products in the wellness and fitness sector.

Today, CASADA devices are available worldwide. Continuous development, unmistakable design and a strict focus on improving quality of life are just as much characteristic of CASADA products as reliable and top-class quality.

Congratulations!

By purchasing this massage chair, you have demonstrated health awareness.

In order for you to enjoy the benefits of this device for a long time, we would like to ask you, to read and follow the safety instructions carefully.

We wish you much pleasure with your personal **Skyliner III**.

Table of contents

1. Safety Instructions.....	62
2. Contraindications.....	63
3. Placement of the Massage Chair.....	64
4. Set-up and Assembly.....	66
5. Structure of the chair.....	68
5.1 Elements on the massage chair.....	68
5.2 Functions of the massage chair.....	69
5.3 Belt heater.....	70
5.4 Structure of the remote control.....	72
5.5 Structure of the quick control panel.....	74
6. Before use.....	75
7. Operating instructions.....	77
7.1 Operate massage chair.....	77
7.2 Pause function.....	79
7.3 Automatic programs.....	79
7.4 Remote Control.....	84
7.5 Adjusting the Chair.....	95
7.6 Settings.....	97
7.7 Health detection.....	101
7.8 User Defined.....	104
7.9 Other functions.....	105
7.10 Memory.....	110
7.11 Ending massage.....	111
8. Maintenance.....	112
8.1 Cleaning and maintenance.....	112
8.2 Troubleshooting.....	113
9. Specials.....	114
10. Legal.....	117
10.1 EU declaration of conformity.....	117
10.2 Warranty conditions.....	117

1. Safety Instructions



Please read the following instructions carefully before using your massage chair to ensure that it functions properly and with optimal efficiency. Please keep these operating instructions for further use!

- The massage chair conforms to recognised technical principles and the latest safety regulations.
- The massage chair is equipped with heated sections. Persons who are sensitive to heat should take care when using the product. (ICE 60335-2-32)
- The massage chair does not require maintenance. Any potential repairs may only be carried out by authorised experts.
- Improper use and unauthorised repairs are not permitted for safety reasons and will lead to loss of the warranty.
- In order to avoid injury, please do not stick your fingers between the massage rollers.
- Never touch the mains plug with wet hands.
- Do not allow the massage chair to come into contact with water, high temperatures or direct sunlight.
- Do not use the massage chair in an environment with high humidity levels, such as in the bathroom.
- Do not use the massage chair in an area with insufficient space or in an area where ventilation is covered and a supply of fresh air is not guaranteed.
- To avoid the danger of short-circuits, disconnect the massage chair from the power supply if it is not in use for a long period of time.
- Do not use any damaged cables, plugs or loose sockets.
- If cables/plugs are damaged, they must be replaced by the manufacturer, a service representative or qualified personnel.
- In the case of malfunction, immediately disconnect the product from the mains.
- The company disclaims any liability for damage if the product is used inappropriately or incorrectly.
- Do not exceed the daily recommended massage duration of 30 minutes in order to avoid excessive strain on your muscles and nerves.
- To avoid damaging the massage chair, never use pointed or sharp objects.
- In order to reduce the danger of short circuits or fire, it is essential to use only sockets that fit the plug and to ensure that the plug is fully inserted into the socket.
- Disconnect the massage chair from the power supply after use and before cleaning.
- Do not allow children under 14 to clean or maintain the product without supervision.
- If an unexpected power failure occurs during use, immediately set the switch to the OFF position and disconnect the plug in order to avoid damage to the massage chair.
- Do not use the massage chair if the electric cables are wet or damaged.
- Children under the age of 14, people with disabilities and frail people must be supervised at all times when in the vicinity of the massage chair or when using the massage chair.
- Do not use the massage chair immediately after consuming a meal or when under the influence of alcohol.
- Only use the product for the purpose described in the operating instructions.
- Please only use accessories provided by the supplier.
- To prevent damage, please do not stand, sit or bounce on the footrest.
- To avoid damage or injury, do not try to sit on the armrests or backrest.
- Please clean your massage chair regularly and prevent foreign bodies from penetrating the crevices of the massage chair.
- Please do not pull directly on the mains cable.
- When adjusting the position of the footrest or the backrest, please ensure that there are no other objects underneath, in particular no children.
- The product is only intended for domestic use.
- If the flexible power cable becomes damaged, another flexible cable designated for the same purpose must be used or a suitable replacement cable must be purchased from the manufacturer or their service point.

2. Contraindications

If you are unsure whether you should use the massage chair, be sure to consult your doctor.

- Use of the massage chair is prohibited during pregnancy or if any of the following complaints are present in the massage area: recent injuries, thrombotic diseases, any kinds of inflammations and swellings or cancer. If you are undergoing treatment for illnesses or conditions, it is recommended that you consult a doctor before getting a massage.
- Persons with physical, cognitive or mental impairments or persons lacking experience and knowledge should only use this chair under the supervision and guidance of persons responsible for their safety.
- In order to avoid any discomfort or danger when using the massage chair, we would ask the following people to consult a doctor before using the product:
 - Bedridden persons
 - Persons receiving medical treatment
 - Patients with back pain and persons with spinal problems / curvature of the spine
 - Persons with pacemakers
- If you experience pain during the massage, stop using the product immediately.
- If you injure yourself while using the chair, seek immediate medical treatment.
- Please do not massage any reddened, swollen or inflamed areas of the skin.
- This massage chair is intended to be used only for home wellness massages and is not a medical massage unit. It therefore cannot be used as a substitute for specialist medical treatment.
- We recommended that you use the massage chair for 30 minutes on a daily basis. Individual areas of the body should be massaged for at most 15 minutes at a time, as excessive massaging can otherwise be counter-productive.
- This product is not suitable for children under the age of 14.
- Children under the age of 14 must be supervised. Ensure that children do not play with the massage chair.

Braintronics® contraindications

- Psychoses (e.g. Schizophrenia, bipolar disorder, endogenous depression)
- Personality disorders
- Epilepsy and similar seizure disorders
- Heart conditions
- Diseases of the central nervous system
- Thrombosis
- Endogenous depression
- ADHD (under-active)
- Recent heart attack or stroke
- Mental disability
- Addictions such as to drugs or alcohol or dependency on medication
- Regular intake of psychotropic drugs
- Pregnancy

NOTE: For ethical and legal reasons, braintronics® should not be used on children and young people without the explicit permission of the legal representatives. Persons for whom meditation may conflict with religious beliefs should refrain from using the product.

3. Placement of the Massage Chair

Placement

Make sure that there is at least 10 cm of space behind the chair so that the chair can be tilted.

Protect the chair from excessive room temperatures. Position it to avoid direct sunlight and to ensure sufficient distance from heating devices. To protect the floor from damage, we recommend an appropriate underlay (e.g., a mat).

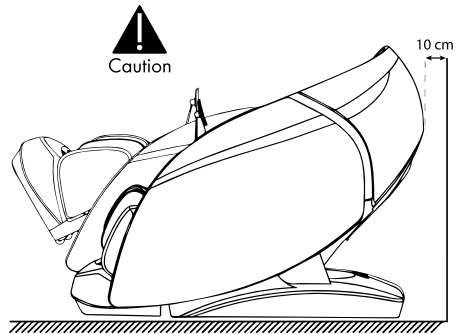

Raising the Chair

To avoid injuries, it is necessary to have help when lifting and moving the chair.

1. Please lift the massage chair when moving it on sensitive surfaces such as wooden floors.
2. When the chair is lifted and moved to the intended position, take care to protect your hands and feet from being crushed. Do not let go of the chair until it is standing level. To avoid damage to the floor, we recommend placing protective mats or the like on the floor.

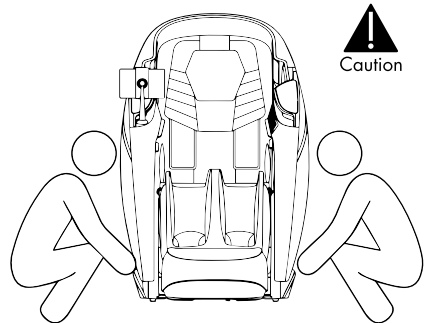

3. Placement of the Massage Chair

Repositioning the Massage Chair

Use the castors on the back to move the massage chair. Move the chair by tilting it backwards by about 45° (see illustration).



Note: Excessive force will cause the chair to tip over and be damaged.

1. Before moving the chair, please lower it and switch off the power supply after reaching the basic position.
2. Please move the chair only when it is empty (people, pets or objects must not remain on the chair).
3. Do not push the chair over any obstacles higher than 2 mm or gaps wider than 5 mm.
4. When moving this product using the rollers, a single continuous movement is not possible; if the distance is more than 50 metres, please move the product slowly and smoothly to prevent damage.

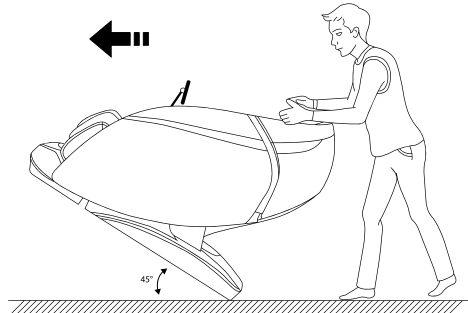

Removing and Attaching the Head Cushion and Backrest

The kneading intensity of the massage in the area of the neck and shoulders can be alleviated by using the pillow. We recommend that you use the cushion.

The back cushion and the backrest (1), as well as the head cushion and the backrest cushion (2) are connected with a zip.

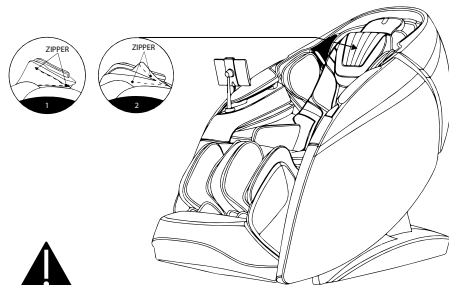

4. Set-up and Assembly

Installing the Armrest

1. Switch on the unit and lower the backrest using the remote control.
2. Plug the wiring harness connector and the air line into the side of the steel frame and into the corresponding connectors of the armrest (Figure 1).
3. Lift the armrest with the air line and cable plugged in and hang the hooks on both sides of the steel frame (Figure 2).

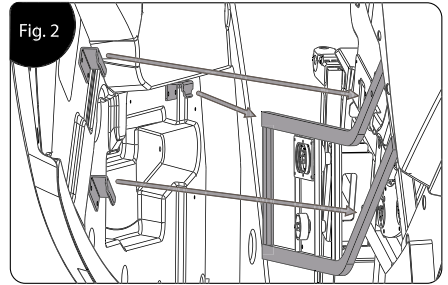
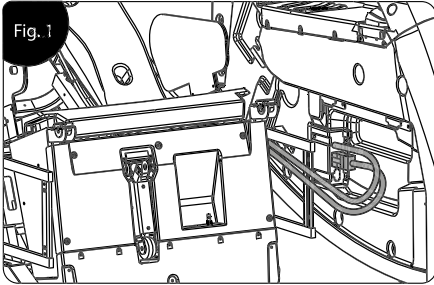

4. Insert the rollers at the rear end of the armrest into the attachment (Figure 3) and move the armrest backwards and downwards. Then push the armrest backwards and finally fasten it with two M5 screws (Figure 4).

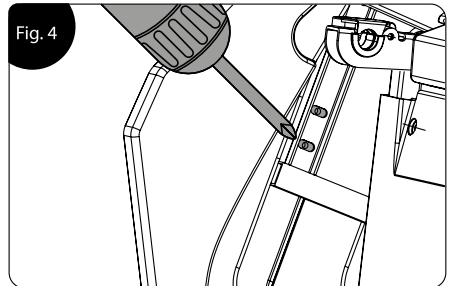
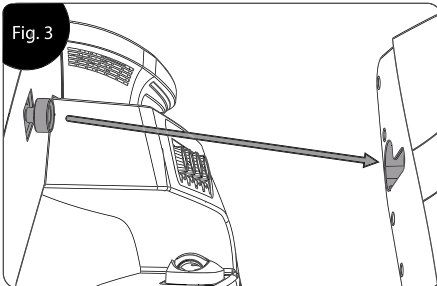

4. Set-up and Assembly

Starting the Calf Mechanism

1. Plug the cable and the air line of the calf mechanism into the respective connector on the front of the steel frame (Figure 1).
2. After connecting, open the cover of the bracket on both sides of the steel frame (Figure 2).
3. Lift the calf mechanism and put it into the holder. Close the cover and affix it with two M4 screws (Figure 3).

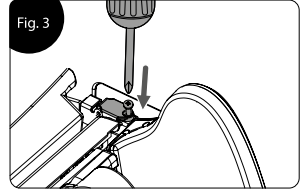
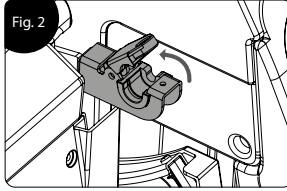
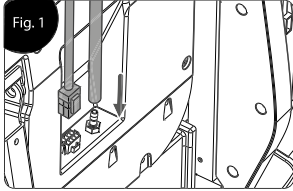

Installing the Touch Screen Bracket

1. Align the bracket on the mounting device, the right armrest, and affix it with an M5 screw (Figure 1).
2. Put the cover cap in place and press it down firmly (Figure 2).
3. After assembly, carefully wiggle the bracket to check that it is firmly installed. The bracket is now fully assembled (Figure 3).

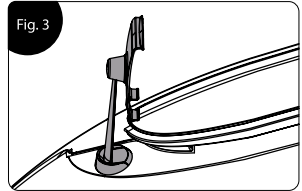
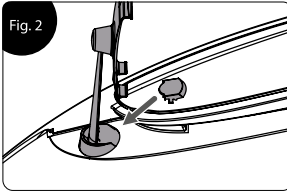
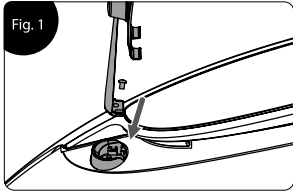

5.1 Elements on the massage chair

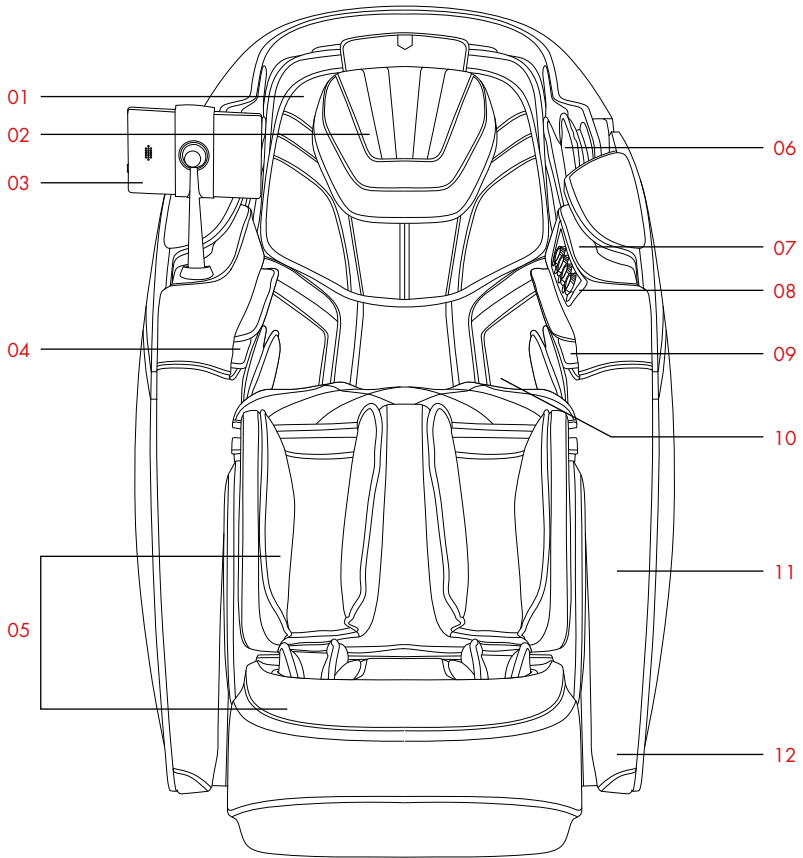

- | | | | |
|----|----------------------|-----|-----------------------------------|
| 1. | Large cushion | 7. | Illumination |
| 2. | Small cushion | 8. | Quick control panel |
| 3. | Remote control | 9. | Health scanner |
| 4. | Arm air cushion | 10. | Shoulder mechanism / back cushion |
| 5. | Foot section | 11. | Side panel |
| 6. | Shoulder air cushion | 12. | Illumination |

5.2 Functions of the massage chair

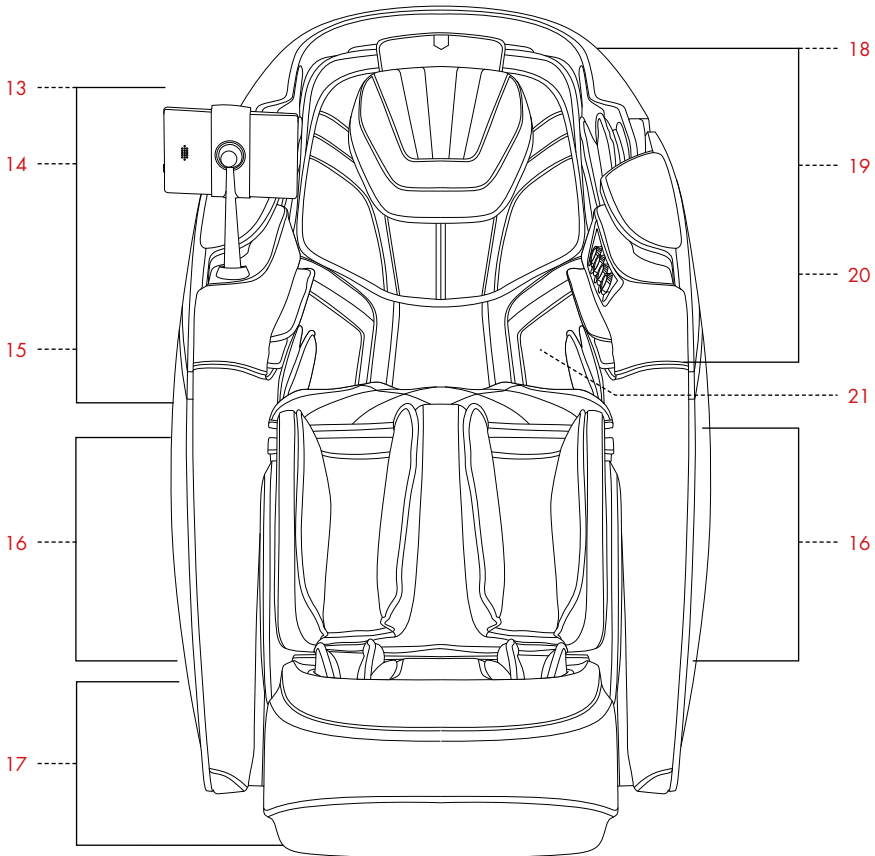

- | | |
|-------------------------|---|
| 13. Shoulders | 18. Head |
| • Air cushion massage | • Speakers |
| 14. Arm (right) | 19. Arm (left) |
| • Remote control | • NFC inductive charging station |
| • Voice control | • USB charging socket |
| • Air cushion massage | • Air cushion massage |
| 15. Hands | • Ion air supply |
| • Air cushion massage | 20. Head and neck, to buttocks |
| 16. Legs | • Dual core mechanism |
| • Air cushion massage | • Heat massage |
| • Kneading function | 21. Shoulder, back, waist, abdominal area |
| • Calf movement massage | • Heat function |
| 17. Soles | |
| • Roller massage | |

5.3 Belt heater

Using the belt heater

- The chair is equipped with a unique wrap with innovative graphene heating, which not only warms the shoulders, but also the back, waist and abdominal area. The user can apply the wrap as needed. When placed over the shoulder, it warms the acupuncture points of Bingfeng, Tianzong, Yunmen and Qihu. In addition, the heat effectively alleviates ailments such as scapulohumeral perithritis and cough.
- When the wrap is placed around the abdomen and back, the graphene heating warms the body and relieves pain. In addition, channel flow is warmed and blood congestion on the back and abdomen is eliminated. Irregular menstruation and dysmenorrhoea improves, and pain in the lower back and kidney area is relieved. Internal organs are warmed, thereby eliminating intestinal chill with good effects for people with Qi deficiency or spleen or stomach weakness.

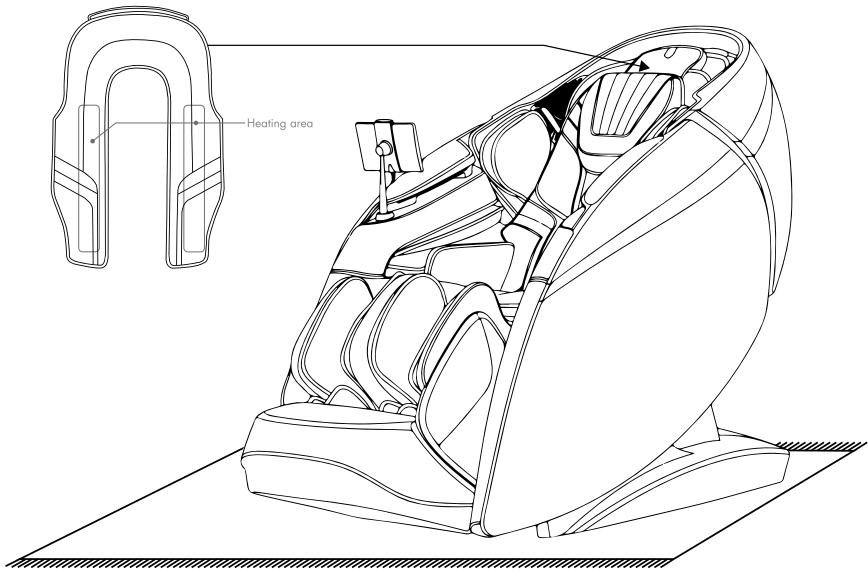

5.3 Belt heater

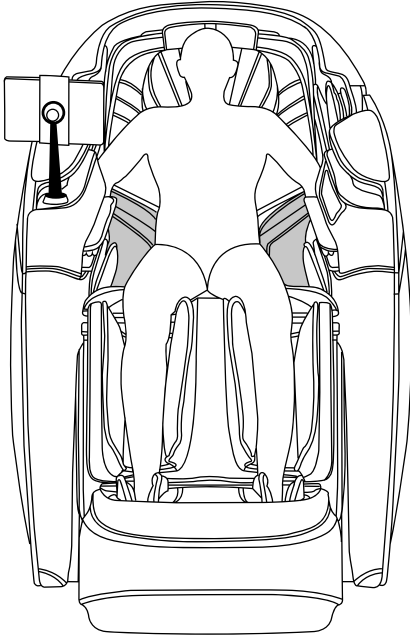

Illustration showing use for back and waist.

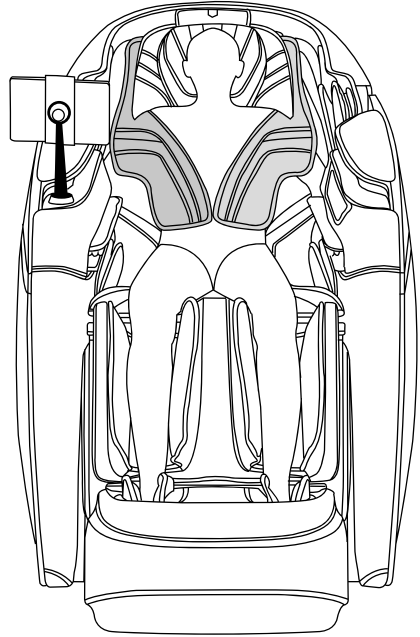

Illustration showing use for shoulder and abdomen.

5.4 Structure of the remote control



1. On-/ Off-Button
2. Pause or continue the massage
3. Activates or deactivates the belt heat
4. Activates or deactivates the heating function in the center of the body
5. Activates or deactivates the O2 ion function
6. Activates or deactivates the foot rollers
7. Activates or deactivates calf knead function
8. Activates or deactivates the voice control function
9. Adjusting the massage intensity
10. Turns the massage chair on or off
11. Adjusting the air pressure for the lower body
12. Selection of the desired massage area
(Only possible in manual mode)
13. Adjusting the foot size
14. Adjusting the shoulder position

5.4 Structure of the remote control



15. Display of the current status of the massage chair
16. Selection of automatic massage programs
17. Selection of manually adjustable functions
18. Adjusting the position of the seat and the angle of the sitting posture
19. Settings
20. Selection key for the massage techniques
21. Increase or decrease the air pressure intensity on the upper body
22. Status display
23. Selection of the compression massage area
24. Selection of the length of the massage program
25. Adjusting the massage speed
26. Adjusting the 4D intensity
27. Health detection
28. User defined menu
29. Custom memory

5.5 Structure of the quick control panel

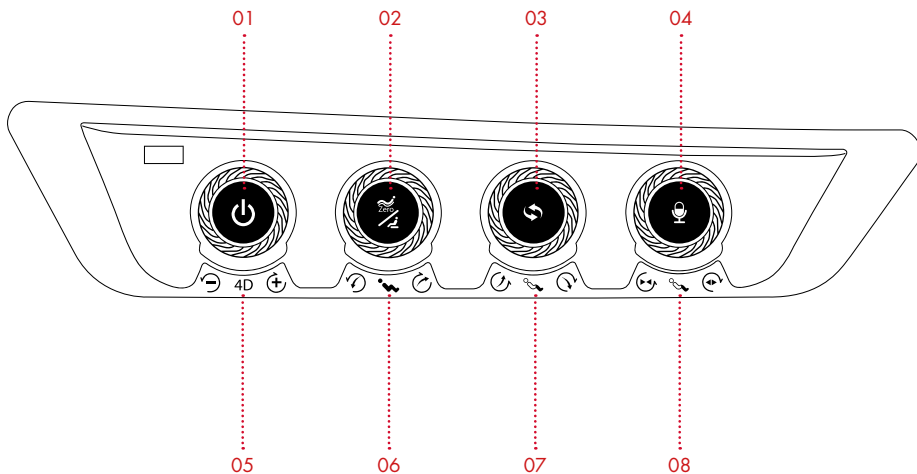

1. On/ Off button

Press the button for three seconds to start or switch off the massage chair. Press the button briefly to pause the chair or to switch it to stand-by.

2. Zero Gravity button

Press this button to be moved to the zero gravity position. Zero gravity can be set to two levels. Press and hold the button for two seconds to be returned to the starting position.

3. Automatik mode button

Press this button to switch between the different programmes.

4. Voice command button

Press this button to activate the voice assistant.

5. 4D intensity knob

Turn the knob to either slowly increase or decrease the 4D intensity.

6. Backrest up/ down control

Turn the knob to either slowly raise or lower the backrests. The legrest rises slowly, and then the footrest is automatically adjusted.

7. Legrest up/ down control

Turn the knob to either slowly raise or lower the legrest. The footrest is automatically adjusted when the knob is no longer being operated.

8. Footrest length regulator

Turn the knob to slowly extend or shorten the footrest. The mechanism stops as soon as the controller is no longer being actuated.

6. Before use

Checking Surroundings

Make sure that there are no people, pets or objects in the area of the chair.

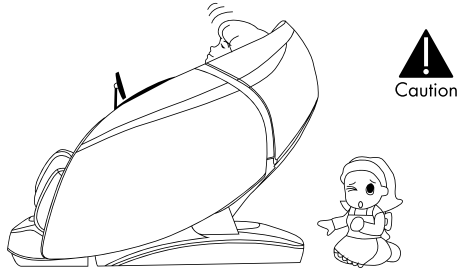

Check gaps

Before the massage, make sure that no foreign objects are caught on the legs, feet, etc.

Make sure that your hands, feet and head do not get into the area between the lower leg mechanism and the main part or between the armrest and the capsule.

Under no circumstances should your hands, feet or head get under the fabric or leather cover in the massage area.

6. Before use

Connect power supply



Caution

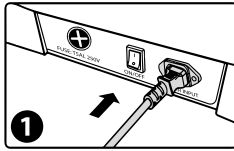

Connect the power cable.

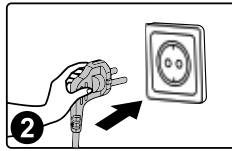

Insert the plug into the socket.

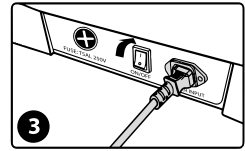

Switch on the main switch (position „I“)







Caution

- Please check the power cable and plug for damage before use.
- Please use a power source that is in accordance with the operating requirements of this product.
- It is strictly forbidden to use a voltage other than the nominal operating voltage of this product.
- It is strictly prohibited to use power conversion devices to supply power to this product without authorisation.

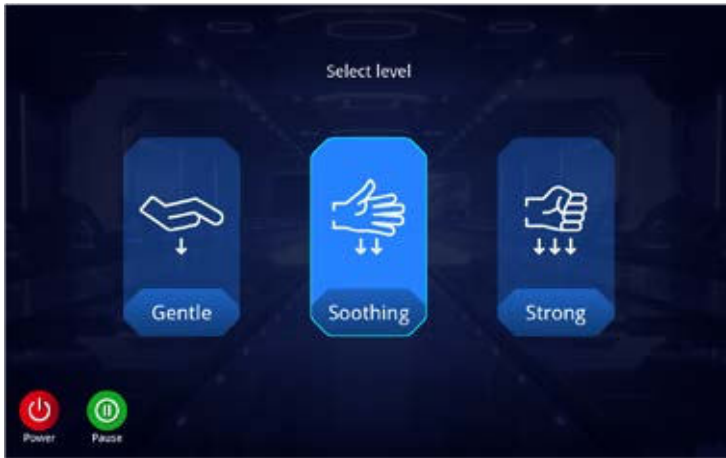
7.1 Operate massage chair

1. Press the On/Off button on the side of the remote control  or long press the On/Off button on the armrest for the system to start.



2. After starting the system, select the massage intensity by pressing the "Gentle" , "Soothing" , "Strong"  buttons on the remote control. This switches on the programme, and the massage chair changes to the lying position. If no selection is made within five minutes, the chair will automatically switch off.



3. For the massage programmes, select the automatic programme (see 7.3) and the massage chair will be moved to the zero gravity position. Wait until the setting process is finished. Press the Skip button , to skip a step and go directly to the next level.

7.1 Operate massage chair

- 4. The chair now scans your body shape. Wait until your body shape check has been fully scanned. You can also press the Skip button **Skip** or skip the test and start the massage directly.

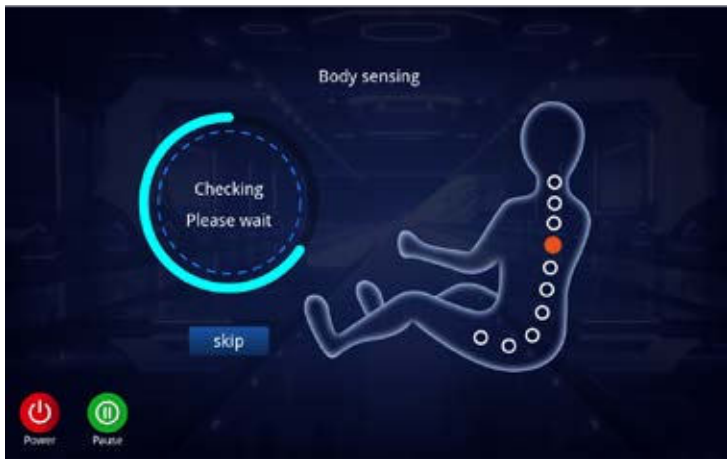

After scanning your body shape, the remote control will give an acoustic signal. The signal alerts you that you can now fine-tune the shoulder position. When the massage roller is in the right position for you, press the OK button **OK**, to start the massage. If the position is not correct, use the Up button **▲** or the Down button **▼**, to manually correct the position of the massage and press the OK button **OK** to confirm your selection and start the massage. If no buttons are pushed within 20 seconds, the rollers will move to the starting position and the massage will start.



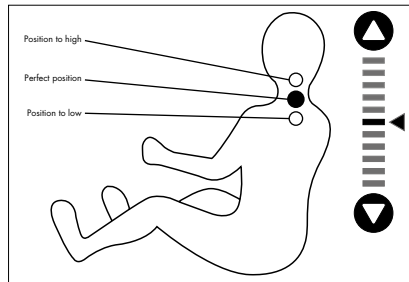

7.1 Operate massage chair



7.2 Pause function

(Please use this function only after switching on the chair [see page 77].)

After switching on the massage chair, press the Pause button  to pause the massage process. Press the Pause button  again to resume the programme. Please note: In pause mode, all functions except shutdown are disabled.

7.3 Automatic programs

(Please use this function only after switching on the chair [see page 77].)

Selecting the Automatic programs

1. Select the Auto button  in the left menu bar.
2. Select the desired automatic massage programme and click to start the massage.



You can choose from 20 automatic programmes.

7.3 Automatic programs

AI Intelligent - Programs	
Function	Description
Total Relax	The upper mechanical core is used to massage the neck, shoulders and Fengchi acupoint by kneading. This is followed by tapping and shiatsu to massage the whole body. The lower mechanical core is used to massage the waist and hips by kneading and tapping. The two mechanical cores coordinate to help relax the muscles of the entire body and relieve fatigue.
Stress Release	Massages the neck, shoulders and Dazhui acupuncture point mainly by kneading to relieve systemic pressure.
Full Airbag	Applies compression massage to the whole body, together with the sole roller and calf kneading massage.
Chinese Massage	Using the massage technique of Traditional Chinese Medicine, 4D massage is applied to the back and waist. Thus, the blood circulation of the back and waist is stimulated, the meridians are soothed and blockages in the back and waist are released by the massage.
Thai Massage	This massage dominates with the help of compression massage on legs, hands, shoulders and hips. During the movement, the 3D massage hand holds with pressure against the waist to cause the Thai stretching. Note: The stretching is divided into three levels. For a gentle stretch, select the lowest level. For a strong stretch, select the strongest level.

7.3 Automatic programs

Relaxing and activating - Programs	
Function	Description
Meridian Treatment	Massage of the shoulders, neck, back and waist using kneading, tapping and shiatsu techniques to treat the meridians.
Neck & Shoulder	Massages the neck and shoulders mainly with kneading and stretching techniques and the upper back with a medical massage. Jianjing acupuncture points are pressed to relieve cervical spondylosis and relax the muscles of the neck and shoulders.
Waist Care	Massages the waist by kneading, kneading&tapping and tapping. This is followed by a 4D massage at the waist.
Waist & buttock Shape	Massages the buttocks through kneading and a medical massage. This is followed by a deep massage for the buttocks and perineum through tapping and kneading. To relax the hip muscles, raise your hip.
Leg & foot Relieve	Massages the shoulders and waist mainly by kneading, tapping and kneading&tapping. Applies a soothing compression massage to the calves and feet.

7.3 Automatic programs

Exclusiv for Family - Programs	
Function	Description
Power	Massage the shoulders, neck, back and waist mainly by kneading, tapping and kneading&tapping. This relieves fatigue, promotes blood circulation and reduces stress through deep massage. The massage intensity is moderate, making it suitable for men.
Keep fit	Massages the shoulders, neck, waist and hips through kneading and shiatsu techniques. By massaging the whole body, it causes the body and mind to relax. Enjoy treatment worthy of a queen. This is particularly suitable for women, as the massage intensity is very gentle.
Senior	Applies a gentle massage to the whole body in addition to the sole roller and calf kneading massage.
Office Regimen	Massages the shoulders, neck and waist with the massage techniques of kneading, tapping and kneading&tapping. Deep massage is used to relieve shoulder and neck pain, relieve sore muscles in the lumbar region and maintain the lumbar spine. It is especially for office workers and for people who sit a lot.
Health Recharge	Deep massage of the whole body using kneading, tapping and shiatsu techniques to promote blood circulation throughout the body and prevent blood clots. It is especially for people who do not get much exercise. The massage intensity is moderately gentle.

7.3 Automatic programs



Overall Relaxation - Programs	
Function	Description
Energy Boost	Deep massage of the whole body using kneading, tapping and shiatsu techniques to awaken the vitality of the human body and stimulate energy.
Lunch Break	Massages the back and waist using kneading and tapping techniques while pressing the Shenyu acupoint. This massage aims to improve the quality of your lunch break so that you can start the afternoon with a new burst of energy.
Sweet Dream	Massages the shoulders, neck, back and waist through kneading and a medical massage technique. The Fengchi and Shenyu acupuncture points are pressed to improve sleep quality and promote sleep. It is especially for people who suffer from sleep disorders.
Brain Refresh	Massages the shoulders, neck, back and waist through kneading, 4D kneading and Shiatsu techniques. A high degree of physical and mental harmony is achieved through deep massage. It is especially for people who are mentally exhausted and overworked. The intensity of the massage is gentle.
Rejuvenate	Massages the back and waist, mainly with massage techniques such as tapping and kneading&knocking. This promotes blood circulation, eliminates local muscle pain, accelerates the elimination of lactic acid and regenerates human vitality.

7.4 Remote Control





(Please use this function only after switching on the chair [see page 77].)

Program selection







Select the  button on the left menu bar to enter the selection menu. You can choose from the following settings: Massagetechnique, Massage Area, 4D intensity, Position, Massage Width und Massage Speed.

- There are a total of 11 options in the massage technique menu: Stopp, Knead, Tap I, Tap II, Knead & Tap, Shiatsu I, Shiatsu II, Grap, 4D I, 4D II, 4D III, 4D IV. (Please note: To display more massage techniques, press the arrow buttons  or  on the remote control)





Function	Setting the massage rollers	
4D I 	Speed and strength	<ul style="list-style-type: none"> • Speed can be set at five levels. • Width can be set at five levels. • Intensity can be set at five levels.
4D II 	Speed and strength	
4D III 	Speed, width and strength	
4D IV 	Speed, width and strength	

7.4 Remote control

Function	Setting the Massage Rollers	
Stop		Press this button for massaging without a technique.
Knead		Speed and strength can be set.
Tap I		Speed, width and strength can be set.
Tap II		Speed, width and strength can be set.
Knead & Tap		Speed, width and strength can be set.
Shiatsu I		Speed, width and strength can be set.
Shiatsu II		Speed, width and strength can be set.
Grasp		Speed and strength can be set.

- Speed can be set at five levels.
- Width can be set at five levels.
- Intensity can be set at five levels.

Please note: You can also press the Massage Technique button  on the "Home" screen  where you can select the desired massage technique from the pop-up menu. (This function is a shortcut for changing massage techniques on the current "Home" screen of the remote control programmes.)





7.4 Remote control

- The massage area menu offers you five areas as options: Point-by-Point, Partial, Full, Upper (back) and Lower (back). Select the desired area for the massage.



Button	Description
	Fixed point massage
	Local forwards and backwards massage in a partial area.
	Full forwards and backwards massage.
	Forwards and backwards massage of the upper back.
	Forwards and backwards massage of the lower back.

Please note: You can also click on the massage area button  on the "Home" screen  to select the corresponding massage area in the pop-up menu. (This function is a shortcut for switching the massage areas on the current "Home" screen of the remote control programme.)

7.4 Remote control



3. You can set the 4D intensity in the menu. Setting levels 1-5 are available, with 1 being the lowest and 5 the strongest. The higher the 4D intensity is set, the further the massage roller protrudes and the stronger the massage. Select the Plus **+** button or Minus button **-**, to adjust the 4D intensity.



7.4 Remote control

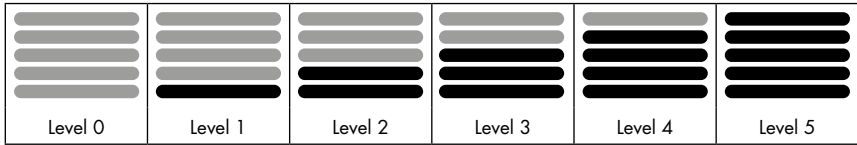

Button	Description
+	Press this button to increase the 4D intensity in levels 1 to 5.
-	Press this key to decrease the 4D intensity in levels 1 to 5.

Please note: You can also set the 4D intensity with the Plus button **4D+** or the Minus button **4D-** on the "Home"  screen. (This function is a shortcut for setting the 4D intensity on the current "Home" screen of the remote control programme.)

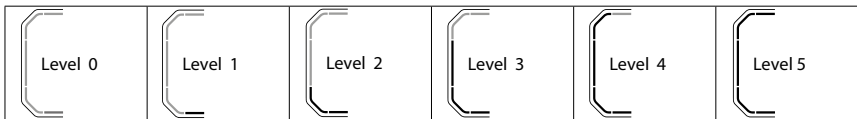

Button	Description
4D+	Press this button to increase the 4D intensity in levels 1 to 5.
4D-	Press this button to decrease the 4D intensity in levels 1 to 5.

7.4 Remote control

- To set the massage robot, select the arrow pointing upwards ▲ or the downward pointing arrow ▼, to fine-tune the massage hand up or down.



- Select the message widths as shown in the illustration below.



(1) The width can only be set when the user activates the remote control mode when selecting the massage technique or massage area.

(2) The massage width can be set from level 1 to 5, where 1 is the narrowest and 5 is the widest setting. Please select one of the following massage techniques: Tap I, Tap II, Shiatsu I, Shiatsu II, 4D III and 4D IV.

7.4 Remote control

Level 0	Level 1	Level 2	Level 3	Level 4	Level 5

Button	Description
	Press this button to increase the massage width in steps 1 to 5.
	Press this button to decrease the massage width in steps 1 to 5.

6. Select the massage speed as shown in the illustration below.



(1) The speed can only be set if no automatic massage programme is running at the same time.

(2) The massage speed can be set from level 1 to 5, where 1 is the slowest and 5 is the fastest setting. The speed cannot be adjusted if the massage process has been stopped.

Level 0	Level 1	Level 2	Level 3	Level 4	Level 5

Button	Description
	Press this button to increase the massage speed in levels 1 to 5.
	Press this key to decrease the massage speed in levels 1 to 5.

Please note: You can also use the massage speed + **SPEED+** or massage speed - **SPEED-** on the "Home" screen to set the massage speed.

7.4 Remote control



Button	Description
SPEED+	Press this button to increase the massage speed in steps 1 to 5.
SPEED-	Press this button to decrease the massage speed in steps 1 to 5.

7.4 Remote control

- Go to the Manual menu to select the Air mode as shown in the following figure. The air mode includes full back, upper back or lower back. There is also a hand roller massage function on the inside of the arm that automatically turns on when the full body air massage is selected.



Button	Description
	Press this button to activate or deactivate the <i>complete back</i> air massage.
	Press this button to activate or deactivate the <i>upper back</i> air massage.
	Press this button to activate or deactivate the <i>lower back</i> air massage.

Air massage display		
Complete body air pressure	Upper body air pressure	Lower body air pressure

7.4 Remote control

Please note: You can also press the air massage button  on the "Home" screen  and select the desired air massage area from the pop-up menu. (This function is a quick key to the air massage on the current "Home" page of the remote control).



8. To set the air intensity, the air massage must be switched on. There are a total of 5 levels, with 1 being the lowest and 5 the highest level.



7.4 Remote control



Button	Description
	Press this key to increase the compression intensity between 1 to 5.
	Press this key to decrease the compression intensity between 1 to 5.

Please note: You can select the Upper Body Air Massage + button **Upper Air +** or Lower Body Air Massage - **Upper Air -** on the "Home" Screen or set the upper body compression intensity; the settings can also be set in the same manner with the Lower Body **Lower Air +** **Lower Air -**. There are 5 levels of compression intensity.

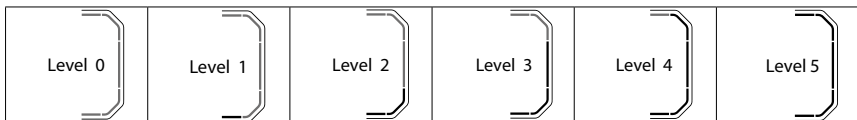

Button	Description
Lower Air + Upper Air +	Press this button to increase the compression intensity between 1 and 5.
Lower Air - Upper Air -	Press this button to decrease the compression intensity between 1 and 5.



7.5 Adjusting the Chair

(Please use this function only after switching on the chair [see page 77].)



Click on the Angle button  in the menu bar on the left side of the screen to enter the settings menu where you can adjust the angle of the chair. Adjustments include extending the legrest, extending the footrest, raising the legrest, raising the joint, raising the backrest, zero gravity I and II and other setting functions.



1. Setting zero gravity



Button	Description
Zero Gravity I 	Zero Gravity I button: automatically setting the legrest and backrest position to Zero Gravity I position.
Zero Gravity II 	Zero Gravity II button: automatically setting the legrest and backrest position to Zero Gravity II position.

2. Lengthening or shortening the footrest



Button	Description
Shortening footrest 	Button for shortening the footrest: To manually set the footrest, press and hold this button to slowly move the footrest upwards and shorten the footrest. Release the button when you are finished with the manual setting process.
Lengthening footrest 	Button for lengthening the footrest: To manually set the footrest, press and hold this button to slowly move the footrest downwards and lengthen the footrest. Release the button when you are finished with the manual setting process.

7.5 Adjusting the Chair



3. Lengthening or shortening the legrest

Button	Description
Shortening legrest 	Button for shortening the legrest: Shorten the legrest using the remote control. Press and hold this button to slowly move the legrest upwards. Release the button to stop.
Lengthening legrest 	Button for lengthening the legrest: Lengthen the legrest using the remote control. Press and hold this button to slowly move the legrest downwards. Release the button to stop.



4. Raising and lowering the legrest

Button	Description
Raising legrest 	Raising the legrest: Press and hold this button to slowly raise the legrest. Release the button to stop the movement. When the legrest has been fully raised, the footrest is automatically adjusted by the chair.
Lowering legrest 	Lowering the legrest: Press and hold this button to slowly lower the legrest. Release the button to stop the movement. When the legrest has been fully lowered, the footrest is automatically adjusted by the chair.

5. Setting the angle

Button	Description
Raising chair 	Raising the chair: Press and hold this button to slowly raise the chair angle and release the button to stop the movement of the backrest upwards movement or the legrest downwards. When the desired angle has been reached, the footrest is automatically adjusted.
Lowering chair 	Lowering the chair: Press and hold this button to slowly lower the joint while the legrest is slowly raised. Release the button to stop the movement of the backrest downwards or the legrest upwards. When the desired angle has been reached, the footrest is automatically adjusted.

6. Setting the back angle

Button	Description
Raising backrest 	Button for raising the backrest: Press and hold this button to slowly raise the backrest. Releasing the button again stops the function.
Lowering backrest 	Button for lowering the backrest: Press and hold this button to slowly lower the backrest. Releasing the button again stops the function.

7.6 Settings

(Please use this function only after switching on the chair [see page 77].)

Tap the  button in the menu bar on the left side of the screen to access the settings. This is where the model, software version, serial number and firmware version are displayed. The interface also includes the language settings.

1. The Current Unit information shows the model, software version and the serial number of the product and firmware.
2. Bluetooth (playback via Bluetooth speakers)
Once the sound source (such as a mobile phone, MID tablet, etc.) has been paired with the Bluetooth function of the massage chair, the music will be transmitted wirelessly to the playback system of the massage chair.
 - a. Access the main menu of your smart device (e.g., mobile phone). Open Settings and select the Bluetooth option. Activate the Bluetooth and search for devices in your vicinity.
 - b. The smart device will search for the corresponding Bluetooth name - Skyliner III-XXXX ("X" stands for an individual number). Connect your device to the chair.
 - c. Now start the desired music on your device.

7.6 Settings

3. Voice control

- a. Say “Hi Alice” or “Hey Alice” near the left armrest to activate the voice assistant, or alternatively press the voice button  on the left armrest. The voice assistant will respond “I am here” to indicate that it is listening.
- b. After activating the voice assistant, please speak the command within 6 seconds for the massage chair’s function control will react. Once the voice assistant has responded to the command, you can issue another command. The interval between two consecutive commands must not exceed 6 seconds, or else the voice assistant will need to be activated again.

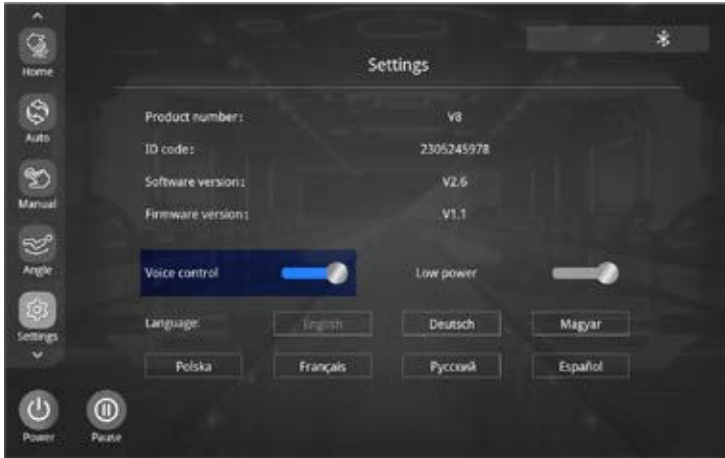

7.6 Settings

Voice control		
Say "Hi Alice" or "Hey Alice" Answer: I am here. Communication with the voice assistant is in English only.		
	Command	Response
1.	Massage on	Ok, massage on
2.	Massage close	Ok, massage close
3.	Total Relax	Ok, Total Relax
4.	Energy Boost	Ok, Energy Boost
5.	Sweet Dream	Ok, Sweet Dream
6.	Neck and Shoulder	Ok, Neck and Shoulder
7.	Lunch Break	Ok, Lunch Break
8.	Thai Massage	Ok, Thai Massage
9.	Open Air pressure	Ok, open the air pressure
10.	Close air pressure	Ok, close the aire pressure
11.	Up the seat position	Ok, up the seat position
12.	Down the seat position	Ok, down the seat position
13.	Change the other mode	Ok, change the other mode
14.	Go little down	Ok, go little down
15.	Go little up	Ok, go little up

Please note: Commands 14 and 15 can only be used after Command 13.

7.6 Settings

4. Energy-saving mode

Energy-saving mode on: The armrest quick buttons and voice control functions cannot be used in energy-saving mode; they must be used when switched on. Energy-saving mode off: The quick buttons on the armrest and the voice control function can also be used in standby mode.

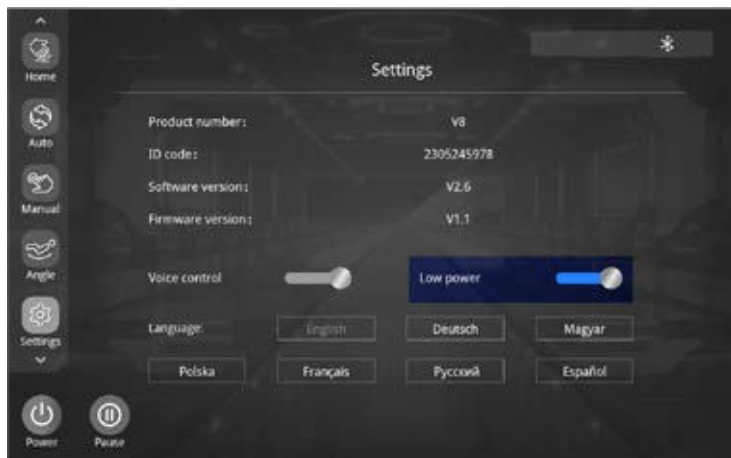

5. Language selection

The standard language is English. The following languages can be selected: English, German, Hungarian, Polish, French, Russian and Spanish.

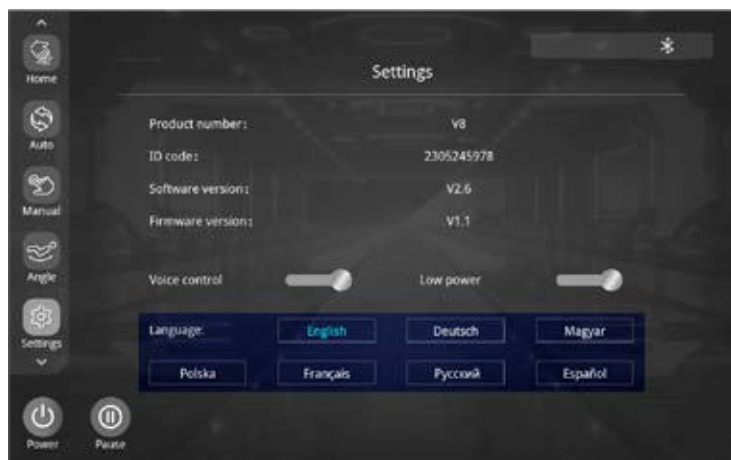

7.7 Health detection

(Please use this function only after switching on the chair [see page 77].)

1. Starting the Health detection

- a. Click on the Health button  in the menu bar on the left side of the screen. To start the health detection, press **Start** and then gently place your index finger or middle finger on the sensor. After a few seconds, the real-time data of heart rate, blood oxygen and microcirculation are displayed while the unit waits for the check process to finish.



b. Health scan progress display



7.7 Health detection

2. Recommended Program

When the normal check is complete, heart rate, blood oxygen and fatigue level are displayed. Blood oxygen is normally in a range between 95% and 99%. Fatigue levels include good, light, moderate and heavy. Based on your fatigue level, an automatic programme is recommended. Select "Yes" to start the recommended programme and "No" to return to the massage mode running before the health check.



3. No valid data is recognised

If no valid data is detected, you have the option to repeat the check. Select "Retest" to start again and "Exit" to stop the check and return to the mode running before the check.

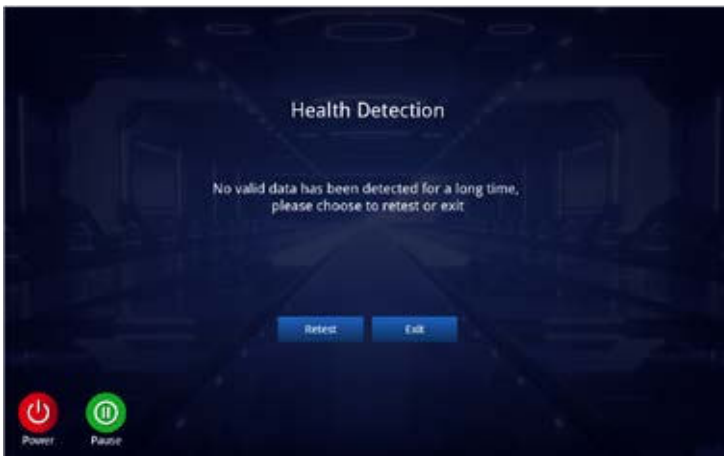

7.7 Health detection

4. Ending the Health Scan

During the health scan, press the **Exit** button to stop the check process and return to the massage mode running before the check.



7.8 User Defined

(Please use this function only after switching on the chair [see page 77].)

Click on the User-Defined button  in the menu bar on the left side of the screen. There you select either “Customise 1” or “Customise 2” for the massage. (This is only possible if the corresponding user definition has been set and saved beforehand.)

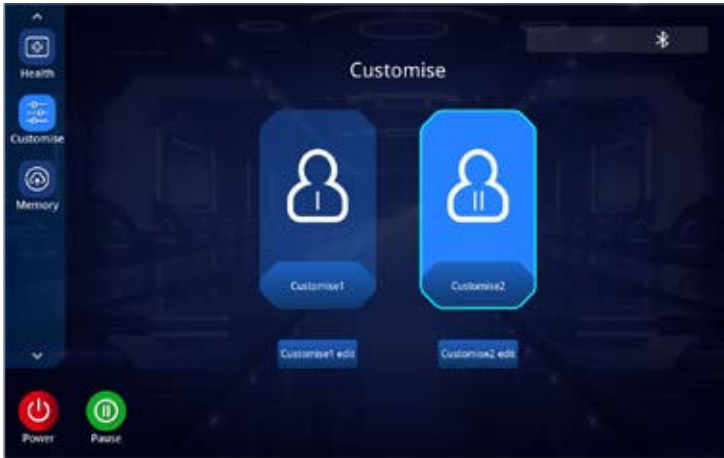



Click either the “Customise 1 edit” or “Customise 2 edit” button to access the User Definition menu. Then select the preferred massage technique. Next, define your massage from the given functions and click on Save. Once the settings have been saved, the custom programme will be available right away and can be used for the next massage. To do this, click on the saved user-defined programme.





7.9 Other functions

(Please use this function only after switching on the chair [see page 77].)



On the display under “Home” , select the “Belt heater” button , to switch the heating function of the wrap (graphene heating) on or off. After switching on the heating function, heat will be emitted for 3 minutes.



On the display under “Home” , select the “Core Warmth” button , to switch the mechanical heating function (jade heating) on or off. After switching on the heating function, heat will be generated for 3 minutes.





7.9 Other functions

On the display under “Home”  select the “O2 Ion” button , to switch the O2 ion heating function on or off.





On the “Home” screen , click on the “Roller” button , to switch the foot massage function on or off with three adjustable speeds.





Button	Description
   Level 1 Level 2 Level 3	Press this button to activate or deactivate the sole roller function. Press the cyclically programmed button multiple times to switch between speed levels 1, 2, 3 and off.

7.9 Other functions



On the display under “Home”  , select the “Calf” button  , to switch the calf massage function on or off. There is a friction massage function for the inside of the calf and an air cushion massage function for the outside, which can relieve stiffness in the calf muscles or tension caused by standing for long periods of time.





On the display under “Home”  , select the “Voice Control” button  to activate the voice assistant.



7.9 Other function



On the display under “Home” , select the “Shoulder” button  and press the up and down arrow buttons in the pop-up menu to adjust the shoulder position to a total of 11 levels.







On the “Home” screen display , press the “Foot Size” button  to optimize the appropriate shoe size and massage experience.



7.9 Other functions

On the "Home" screen display , select the "Massage Time Setting" button . Press the plus and minus arrow button in the pop-up menu to lengthen or shorten the massage time. The time is always shortened or lengthened in 5 minute steps. The longest running time is 40 minutes.





On the "Home" screen display , select the "Soft" , „Soothing"  or „Strong"  button to obtain the desired massage intensity.



7.10 Memory



(Please use this function only after switching on the chair [see page 77].)

Click on the "Memory" button  in the menu bar on the left side of the screen to access the massage function memories. There are two categories: saving and recall of the massage function. The massage can be saved under "Save I", "Save II" or "Save III". You can call up the saved message under "Use I", "Use II" and "Use III".

Button	Description
	Saving: Save the currently running massage programme, including automatic programme, massage technique, air mode and intensity, position and angle of the leg and backrest unit and other massage functions.
	Recall: Recall the previously saved massage program, including all settings.



7.11 Ending massage

During the massage, press the button  on the remote control or the button  on the right armrest to switch off the unit. All massage functions are ended, and the chair is reset to its starting position. All massage functions are automatically switched off when the massage time has elapsed; the backrest and legrest are not returned to the starting position.

Disconnect the power supply to the entire machine as shown in the illustrations.

Turn the main switch off
(position "0")

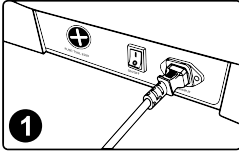

Disconnect the power supply unit.

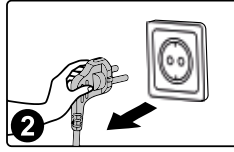

Pull the power cable out
of the socket.

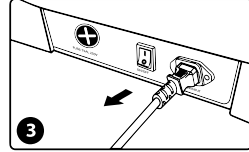

8.1 Cleaning and maintenance

Cleaning synthetic leather and plastic parts

Wipe the synthetic leather with a soft, dry cloth.

- Do not use chemicals such as thinner, petrol, alcohol, etc. to clean the unit.
- When using commercially available leather care products (cloths), please adhere to the instructions for use.
- If the synthetic leather is especially dirty, wipe it as follows:
 - Dip a soft cloth in water or hot water with 3% to 5% neutral detergent, and then wring it out thoroughly.
 - Afterwards, wipe with a damp soft cloth.
 - Allow the material to air dry.
- For stubborn stains, please dip a commercially available melamine sponge in a neutral cleaning agent and wipe the surface with it.
- Do not use a hair dryer to dry the surface.
- Be careful when wiping the unit with denim and coloured fabrics, as the dye may rub off onto the surface of the synthetic leather.
- Do not allow these materials to come into contact with plastic for a prolonged period of time, as this may cause discolouration.
- Synthetic leather may become discoloured. If you use hair dye, please cover the chair with a towel where your hair might touch it.

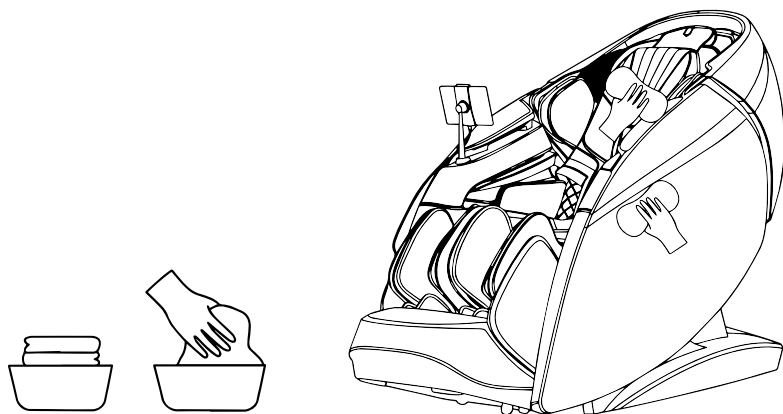

8.2 Troubleshooting

Malfunction	When the calf mechanism or the backrest reaches a certain position, the chair will no longer change the position when you press the desired setting button.
Solution	Due to the product design and ergonomic requirements, this product has safety limits for the position settings. An acoustic signal will sound when the limit is reached.

Malfunction	One or more functions do not work after the unit has been switched on.
Solution	After switching on the unit by pressing the power button, an automatic massage programme or another operating mode needs to be selected manually. If no selection is made, the unit will switch off automatically after 20 minutes. If manual operating mode is selected, the functions that are not selected can be deactivated and the operating mode will have to be set manually.





Malfunction	The unit makes a sound like rubbing leather when it changes position.
Solution	High-quality abrasion-resistant leather that meets environmental protection requirements is used for this product. Due to the special properties of leather materials, there is a slight noise caused by rubbing from movement in the corresponding area. This is normal. Please note: If you hear a noise that sounds like fabric or leather tearing when the machine is running, stop the operation immediately and contact a technician.

Malfunction	The massaging action does not reach the shoulders or neck.
Solution	If you have skipped the body scan before the massage (see 7.1 Operating the massage chair), you must set the shoulder position manually in the main menu. If this is not sufficient and the head does not touch the headrest or the back does not touch the loins, the shoulder position may be lower than the actual position during the body scan. Sit in the lowest position of the seat, lean your head on the headrest and start from the beginning.

Malfunction	The unit is damaged. The power supply unit or the mains plug is unusually hot.
Solution	Stop using the unit and disconnect the power supply. To avoid accidents, please contact an authorised service centre.

If you have any questions or concerns about this product, please contact the service personnel.

Technical details

Model:	Skyliner III
Dimensions:	Upright: 85,5 x 177 x 130 cm Reclining: 85,5 x 190 x 90,5 cm
Weight:	186,5 kg
Voltage:	220-240 V ~ 50/60 Hz
Rated output:	220 W
Safety design:	Class I
Running time:	30 Minuten
braintronics®:	21 Minuten
Certificates:	    

9. Specials



ROLLING

Pleasant alternation between relaxation and releasing the muscles – also perfectly suited for a final massage, for relaxation and recovery of the muscles.



KNEADING

Skin and muscles are either clasped and kneaded between the thumb and the index finger or with both hands. This massage technique is used in particular to ease tension.



AIR COMPRESSION

Rising and receding airbags have a pumping motion which produces natural muscle reflexes. This is particularly beneficial in the calf and foot area.



CARBON HEATING

Deeply penetrating Carbon infrared heat, blood vessels expand, the blood flow increases and the muscle tone is reduced. In addition, it carries out a highly beneficial effect on nerve cells, which are responsible for reporting pain to the brain.



JADE HEAT

Jade is a natural store and conductor of heat. These high-quality jade stones, purposefully integrated in the massage heads dispense deep warmth and a relaxing effect.



BELT HEATER

The unique belt heater with innovative graph heating, warms not only the shoulders, but also the back, waist and abdominal area. The built-in graph heat can reduce coldness and relieves pain.



KNEAD & TAP (DUAL ACTION)

The techniques of kneading and tapping are combined in order to relieve tension and stimulate blood circulation at the same time.



TAPPING

Short, tapping movements are performed with the edge of the hand, the palm or the fist. This promotes blood circulation in the skin and softens tense muscles. If tapping is performed at lung height, this can improve the release of mucus in the lung.



SOLE ROLLER

The foot massage stimulates the nerve endings and certain organs of the body, which also relaxes the muscles.



I-OPEN FLEXIBLE RAIL

While lowering the massage chair into the lying position, the angle of the guide rail will be increased. This creates a more comfortable lying feeling, relieves the spine and intensifies the massage experience.



ZERO SPACE

For the lying-position the massage chair moves forward and therefore requires very little distance to the wall behind. Space saving and comfortable!



ZERO GRAVITY

You put yourself in the position of an astronaut – that “weightless feeling”.



AUTOMATIC

Specifically developed automatic programmes for the whole body, which offer a big range of different massage techniques. Additionally you can also turn on the heating function, if you'd like.



MEMORY

Using the intelligent memory function the massage chair remembers your favourite massage exactly and begins immediately without a scan.



BACK AREA

An individual applicable to any size massage area.



ARTHROSE TRACTION

Arthrosis Traction consists of gentle stretching pressure. It has a stimulating effect on the cartilages, which enhances the transport of bodily fluids, nutrients absorption and can alleviate symptoms of arthrosis.



ADJUSTABLE FOOTREST

The footrest can be extended, this way it is adaptable to different body sizes.

9. Specials



ADJUSTABLE PILLOW

If necessary, the double cushion can be placed to reduce the neck and shoulder massage intensity.



RECLINING POSITION

The adjustability of the backrest and footrest contributes to personal well-being of the body position.



BRAINTRONICS®

Braintronics® technology synchronises your brainwaves through audio stimulation. Combined with a specially developed massage programme your stress-ridden body will be able to relax. No matter whether you'd like to relax, dream or learn – anything's possible.



ADJUST SHOULDER

The massage heads can be moved upward or downward to a suitable position in the shoulder area.



AIR INTENSITY

Adjustable airbag massage intensity.



AIR AREA

Whole body airbag massage. Different areas are individually selectable



BACK STRETCH ROLLING

Targeted stretch massages activate the body and have an invigorating effect on the whole body.



4D MASSAGE

The 4D L-Track massage has been improved to provide a wider, deeper and more rhythmic massage than conventional massage rollers. This 4D massage is the most realistic like-from-hand massage in on the market.



2 MASSAGEROBOTS

Two massaging mechanisms working separately of each other.



SHIATSU

Shiatsu (finger press) is a form of body therapy originating in Japan. The massage technique consists of soft, rhythmic, far-reaching stretches and rotations. The aim of Shiatsu is to simulate individual parts of the body and to mobilise the muscles.



SHOULDER GRASP

Targeted kneading massage in the shoulder/neck area – ideal for easing tension and pain in this area.



WAIST STRETCH

Airbags in the lower area of the back ensure gentle stretching of the pelvis. Effectively counteracts tensions.



SPOT

The massage heads can massage a particular spot.



SPEED

Massage speed is adjustable.



WIDTH

The distance between the both massage heads can be set (narrow, medium and wide).



MUSIC

Further relaxation and fun with the music function.



BLUETOOTH

A wireless connection to your smartphone or tablet ensures a facilitated music experience.



ACUPRESSURE POINTS

Key acupressure points are massaged.



REFLEXOLOGY

Reflexology regenerates foot muscles and has a harmonizing effect on almost all organs inside your body.

9. Specials



HUMAN HANDS FEELING

Specially designed massage heads imitate the hand motion of a professional masseur. The maximum stretch space is 6,5 cm, and the maximum stretch angle is 41 degrees, so the mechanical hands can do effective massage to human cervical vertebra thoracic vertebra and lumbar vertebra.



O2 IONIZER

Polluted air around you will be neutralized and you will breathe purified oxygen during your massage.



USB - CHARGER

While you relax, the integrated USB port can supply, for example, your phone with power.



QUICKSTART

With one touch the quick start buttons in your armrest allow you to control the most important functions.



DUAL SENSOR BODY SCAN

The massage chair performs a body scan to capture the main areas of the neck and back to ensure optimal pressure throughout the massage. The scan technology detects the height of your shoulders, that can be modified after the scan, if required.



BLUETOOTH AMPHITHEATRE SOUND SPEAKER

The massage chair is equipped with Bluetooth technology and an amphitheatre sound system that reduces ambient noise and boosts your sound experience. In this way you can enjoy your massage even with your favourite meditation application or your favourite music. We recommend starting the Bluetooth speakers with the lowest volume before playing music and then gradually increasing them to your desired level.



SLIM LCD TOUCH SCREEN REMOTE CONTROL

Using the touch screen, you can select your desired massage comfortably and adjust all other settings. You can navigate through the menu by clicking the buttons to select Neck/Shoulder, Lower Back, Auto, Manual, Advance or Air Massage. Optionally, you can set the massage time to a period of 5 minutes, starting from 5 minutes up to 30 minutes.



VOICE CONTROL

Use the voice control to activate selected functions.



WIRELESS CHARGER

Wireless charging function for NFC-smartphones.



HEALTH DETECTION

A built-in pulse oximeter records important data such as heart rate, blood oxygen content, microcirculation and fatigue level. Based on this data, the appropriate massage program is determined individually. So you get a massage that is adapted to your specific needs.

10.1 EU declaration of conformity

Complies with European Directives EMC 2014/30/EU, LVD 2014/35/EU and RoHs.

10.2 Warranty conditions

The retailer guarantees a statutory period of warranty for the product described on the reverse. The warranty is valid from the date of purchase. The purchase date must be documented with proof of purchase. The retailer will repair or replace defective products registered within Germany free of charge. This does not include parts subject to wear, such as fabric covers. The defective device must be sent in with proof of purchase before the warranty period expires.

The warranty is void if a defect occurs that is due to outside influences or as a result of a repair or modification not performed by the manufacturer or an authorised dealer, for example. The retailer warranty is limited to product repair or replacement. Under this warranty, the manufacturer or the retailer has no further liability and is not responsible for damages due to failure to observe the instructions for use and/or improper use of the product.

If, after examining the product, the manufacturer determines that the warranty claim is not for a defect covered by the warranty or that the warranty period has expired, the customer will be responsible for the costs of the inspection and repair.

Legal notice: None of the contents involve any therapeutic claims. The diagnosis of and therapy for illnesses and other physical disorders requires treatment by a doctor, alternative practitioner or therapist. Statements made here are informative only and must not be used as a substitute for medical treatment. Every user is instructed to carefully assess their situation and, where necessary, consult a doctor to determine whether using the product will be beneficial in their own unique case. Every use or therapy is undertaken at the user's own risk. We dissociate ourselves from any therapeutic claims or commitments.

Casada International GmbH
Obermeiers Feld 3
33104 Paderborn, Germany
info@casada.com
www.casada.com

Copyright Pictures and texts are subject to the copyright of CASADA International GmbH and may not be used further without express confirmation.

Copyright © 2022 CASADA International GmbH.

All rights reserved.

A1.3-SK3-GB0723



CASADA
HEALTHCARE

since
2000

< timetorelax

Depuis la création de l'entreprise CASADA en 2000, ce nom est reconnu pour ses produits de grande qualité dans le domaine du bien-être et du fitness.

Aujourd'hui, les appareils CASADA sont disponibles dans le monde entier. Un développement continu à la pointe de l'innovation, un design unique et un seul objectif d'amélioration de la qualité de vie, forment les caractéristiques des produits CASADA, au même titre que leur fiabilité et leur qualité exceptionnelle.

Félicitations!

By purchasing this massage chair, you have demonstrated health awareness.

In order for you to enjoy the benefits of this device for a long time, we would like to ask you, to read and follow the safety instructions carefully.

We wish you much pleasure with your personal **Skyliner III**.

Sommaire

1. Consignes de sécurité.....	120
2. Contre-indications	121
3. Placement du fauteuil massant	122
4. Structure et montage.....	124
5. Structure du fauteuil.....	126
5.1 Éléments sur le fauteuil massant.....	126
5.2 Functions of the massage chair.....	127
5.3 Ceinture de chaleur	128
5.4 Structure de la télécommande	130
5.5 Structure du panneau de commande rapide.....	132
6. Avant l'utilisation.....	133
7. Mode d'emploi	135
7.1 Utilisation du fauteuil massant	135
7.2 Fonction Pause	137
7.3 Programmes automatiques	137
7.4 Remote Control	142
7.5 Réglage du siège.....	153
7.6 Paramètres	155
7.7 Scanner de santé	159
7.8 Définition de l'utilisateur	162
7.9 Autres fonctions	163
7.10 Mémoire	168
7.11 Terminer le massage	169
8. Maintenance	170
8.1 Nettoyage et entretien.....	170
8.2 Résolution des problèmes	171
9. Specials.....	172
10. Légal	175
10.1 Déclaration de conformité EU.....	175
10.2 Conditions de garantie.....	175

1. Consignes de sécurité



Avant de mettre en route votre fauteuil massant, veuillez lire très attentivement les instructions suivantes afin de garantir une utilisation optimale du produit et d'obtenir ainsi les meilleurs résultats possibles. Veuillez conserver soigneusement ce manuel d'utilisation !

- Ce fauteuil massant est conforme aux standards techniques et aux normes de sécurité actuels.
- Le fauteuil massant dispose de parties chauffantes. Les personnes qui sont sensibles au chaud devraient désactiver cette fonction. (ICE 60335-2-32)
- Le fauteuil massant ne demande aucun entretien particulier. Seul un personnel qualifié est autorisé à effectuer d'éventuelles réparations.
- Pour des raisons de sécurité, une utilisation inappropriée de l'appareil, ainsi que des réparations non conformes, sont interdites et entraînent la nullité de la garantie.
- Afin d'éviter tout accident, ne glissez jamais vos doigts entre les rouleaux de massage.
- Ne jamais toucher la fiche d'alimentation avec les mains mouillées.
- Évitez de mettre le fauteuil massant en contact avec de l'eau ainsi que de l'exposer à des températures élevées ou directement aux rayons du soleil.
- Ne pas utiliser le fauteuil massant dans un environnement avec un taux d'humidité élevé tel qu'une salle de bain.
- Veuillez ne pas utiliser le fauteuil massant s'il se trouve dans une position où les ventilateurs sont bloqués et qu'une entrée d'air frais ne peut donc pas être assurée.
- Si vous restez longtemps sans utiliser le fauteuil massant, débranchez le fauteuil de massage de l'alimentation secteur.
- Ne pas utiliser de fiches ou câbles endommagés, ou de douilles desserrées.
- Si la fiche ou le câble sont endommagés, ils doivent être remplacés par le fabricant, un agent du service clientèle ou un personnel qualifié.
- En cas de dysfonctionnement, veuillez éteindre et débrancher immédiatement l'appareil de l'alimentation électrique.
- Nous déclinons toute responsabilité en cas de dommages provoqués par une utilisation inappropriée ou incorrecte.
- Pour éviter toute fatigue excessive au niveau des muscles et des nerfs, il est recommandé de ne pas dépasser les 30 minutes de massage quotidiennes recommandées.
- Afin d'éviter tout dommage à votre fauteuil massant, ne jamais utiliser d'objets pointus ou tranchants.
- Afin d'éviter tout danger de court-circuit ou d'incendie, vous devez impérativement placer la fiche d'alimentation dans une prise adéquate et sécurisée, ainsi que vérifier que la fiche est bien insérée dans la prise.
- Débranchez absolument votre fauteuil massant de l'alimentation électrique après utilisation, et avant de le nettoyer.
- Le nettoyage et l'entretien ne doivent pas être confiés à des enfants de moins de 14 ans sans surveillance.
- En cas de panne de courant inopinée lorsque vous utilisez l'appareil, veuillez positionner l'interrupteur sur OFF et débrancher l'appareil, afin d'éviter tout dommage au fauteuil massant.
- Ne pas faire fonctionner le fauteuil massant avec des câbles électriques endommagés ou humides.
- Lorsque des enfants de moins de 14 ans, des personnes souffrant d'un handicap ou des personnes plus fragiles se trouvent près du fauteuil massant ou l'utilisent, il est absolument nécessaire de les surveiller.
- Ne pas utiliser le fauteuil massant directement après un repas ou sous l'influence de l'alcool.
- Veuillez vous limiter aux conditions d'utilisation décrites dans le manuel.
- Veuillez utiliser uniquement des accessoires du fournisseur.
- Veuillez ne pas vous mettre debout, vous asseoir ou sauter sur le repose-pied afin d'éviter tout dommage.
- Afin d'éviter d'endommager le fauteuil ou de vous blesser, veuillez ne pas vous asseoir sur les accoudoirs ou le dossier.
- Veuillez nettoyer votre fauteuil massant régulièrement afin d'éviter le développement de corps étrangers dans les fentes de l'appareil.
- Évitez de tirer sur le câble d'alimentation de votre fauteuil massant.
- Lorsque vous réglez votre repose-pied ou votre dossier, vérifiez qu'il n'y ait rien en dessous, surtout pas d'enfant.
- Le produit est exclusivement destiné à une utilisation privée.
- En cas de dommage au niveau du câble d'alimentation flexible, vous devez utiliser un câble flexible prévu à cet effet, faire appel au fabricant ou vous rendre à l'un des points de maintenance afin de procéder au remplacement du câble électrique flexible prévu à cet effet.

2. Contre-indications

Si vous n'êtes pas sûr de pouvoir utiliser le fauteuil massant, nous vous recommandons vivement de consulter votre médecin.

- Tout massage est contre-indiqué chez la femme enceinte, ainsi que chez les personnes présentant les troubles mentionnés ci-dessous : blessures récentes, troubles thrombotiques, inflammations et gonflements de toutes sortes, ainsi que les cancers. Si vous suivez un traitement contre des troubles et/ou des douleurs quelconques, il est recommandé d'en parler avec votre médecin traitant avant d'utiliser l'appareil.
- Les personnes qui souffrent de troubles physiques, perceptifs, ou psychologiques, ou encore les personnes en manque d'expérience et de connaissances – peuvent utiliser le fauteuil massant uniquement sous surveillance de la personne responsable de leur sécurité.
- Afin d'éviter tout désagrément et risque liés à l'utilisation du fauteuil massant, nous invitons les personnes suivantes à consulter leur médecin avant d'utiliser l'appareil :
 - Les personnes alitées
 - Les personnes qui suivent un traitement médical
 - Les personnes qui souffrent de maux de dos, de problèmes ou de malformations de la colonne vertébrale
 - Les personnes portant un stimulateur cardiaque
- En cas de sensation douloureuse durant le massage, veuillez arrêter immédiatement d'utiliser l'appareil.
- En cas de blessures causées lors de l'utilisation de l'appareil, veuillez vous rendre immédiatement chez le médecin.
- Ne pas masser des zones cutanées enflées, rougies, ou irritées.
- Ce fauteuil massant sert uniquement d'outil de massage bien-être à la maison, il ne s'agit pas d'un produit médical et il ne peut donc pas remplacer un traitement médical.
- Nous vous conseillons une utilisation quotidienne d'une durée de 30 minutes. Limitez-vous à 15 minutes maximum sur une même zone de votre corps, sinon le massage pourrait avoir l'effet contraire de celui souhaité.
- Ce produit ne convient pas aux enfants de moins de 14 ans.
- Ne laissez pas les enfants de moins de 14 ans sans surveillance. Veillez à ce que les enfants ne jouent pas avec le fauteuil massant.

Contre-indications braintronic®

- Psychoses (par ex. schizophrénie, trouble bipolaire, dépression endogène)
- Troubles de la personnalité
- Épilepsie et crises similaires
- Maladies cardiaques
- Maladies du système nerveux central
- Thrombose
- Dépression endogène
- TDA (déficit de l'attention)
- Infarctus du myocarde ou AVC récent
- Handicap mental
- Addiction aux drogues, à l'alcool et dépendance aux médicaments
- Prise régulière de psychotropes
- Grossesse

REMARQUE : pour des raisons éthiques et juridiques, braintronic® ne doit pas être utilisé par les enfants et adolescents sans autorisation expresse de leur représentant légal. Les personnes susceptibles de ressentir un malaise en raison d'un traitement médical doivent renoncer à utiliser l'appareil.

3. Placement du fauteuil massant

Placement

Assurez-vous qu'il existe au moins 10 cm de distance entre le mur et l'appareil, afin que le fauteuil puisse entièrement passer en position allongée.

Protégez le fauteuil des températures ambiantes élevées. Le placer de manière à éviter une exposition directe au soleil et à assurer suffisamment d'espace avec les dispositifs chauffants. Afin de protéger le sol de tout dommage, nous vous conseillons un revêtement adapté (par ex. un tapis).

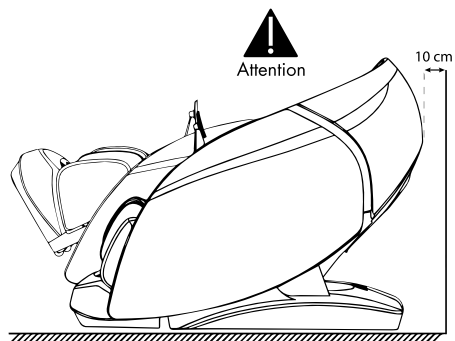

Soulever le fauteuil

Pour éviter de se blesser, il est nécessaire de travailler en équipe pour soulever et déplacer le fauteuil.

1. Veuillez soulever le fauteuil de massage lorsque vous le déplacez sur des surfaces fragiles, comme un parquet en bois.
2. Lorsque le fauteuil est soulevé et déplacé dans la position voulue, veillez à protéger vos pieds et vos mains du risque de coincement. Relâchez uniquement le fauteuil lorsqu'il se trouve à l'horizontale. Afin d'éviter d'endommager le sol, nous vous recommandons de poser sur le sol des tapis de protection ou surface similaire.

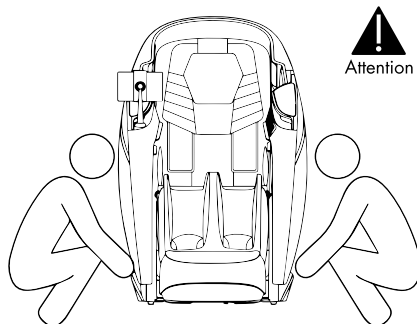

3. Placement du fauteuil massant

Déplacer le fauteuil massant

Utilisez les roues situées à l'arrière afin de déplacer le fauteuil de massage. Déplacez le fauteuil en le basculant vers l'arrière d'environ 45° (voir illustration).



Remarque : exercer une force excessive entraîne le basculement du fauteuil, qui peut éventuellement être endommagé.

1. Avant de déplacer le fauteuil, remplacez-le dans sa position initiale puis coupez l'alimentation électrique.
2. Veuillez uniquement déplacer le fauteuil lorsque aucune personne ou aucun objet ne s'y trouve.
3. Ne faites pas passer le fauteuil au-dessus d'obstacles plus hauts que 2 mm ou de fentes supérieures à 5 mm.
4. Si vous déplacez le fauteuil à l'aide de ses roues, il n'est pas possible de le déplacer en continu ; si la distance de déplacement est supérieure à 50 mètres, veuillez déplacer le fauteuil de façon lente et uniforme, afin d'éviter des dommages.

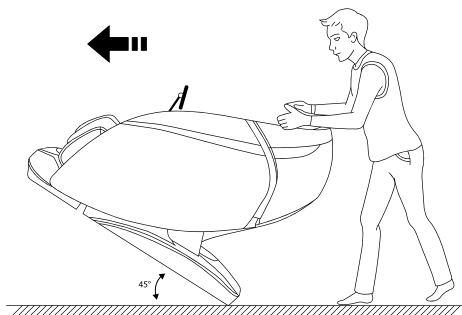

Retirer et placer l'appui-tête et le dossier

L'utilisation du coussin réduit l'intensité du massage par pétrissage au niveau de la nuque et des épaules. Nous vous conseillons d'utiliser les parties rembourrées.

Le rembourrage dorsal et le dossier (1), ainsi que l'appui-tête et le rembourrage du dossier (2) sont pourvus d'une fermeture zippée.

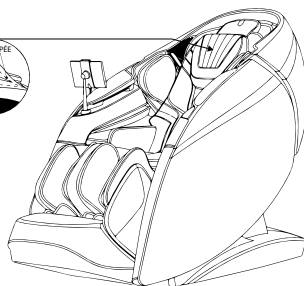

4. Structure et montage

Installation de l'accoudoir

1. Allumez l'appareil et inclinez le dossier vers l'arrière en vous aidant de la télécommande.
2. Branchez le connecteur du faisceau de câbles du côté de l'armature en acier ainsi que dans les raccords correspondants de l'accoudoir (illustration 1).
3. Soulevez l'accoudoir avec la conduite d'air branchée et le câble, et fixez les crochets des deux côtés de l'armature métallique (illustration 2).

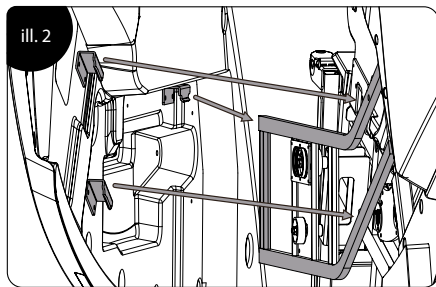
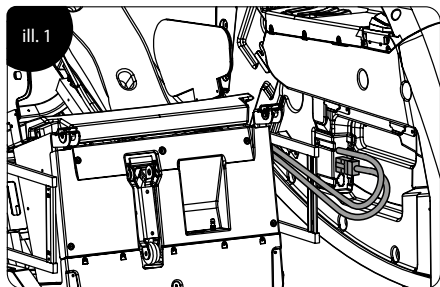

4. À l'extrémité arrière de l'accoudoir, branchez les rouleaux dans la fixation (illustration 3) et déplacez l'accoudoir vers l'arrière et vers le bas. Appuyez ensuite l'accoudoir vers l'arrière, puis le fixer avec deux vis M5 (illustration 4)

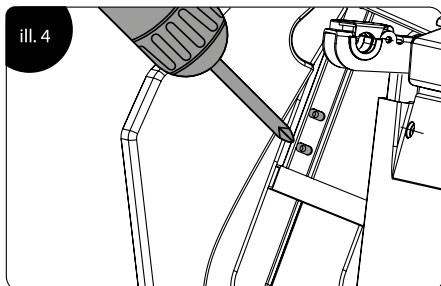
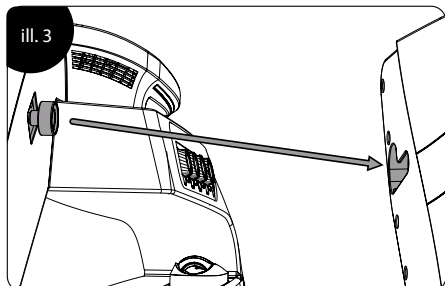

4. Structure et montage

Mise en service du mécanisme pour les mollets

1. Branchez le câble et la conduite d'air du mécanisme pour les mollets dans chaque raccord respectif à l'avant de l'armature métallique (illustration 1).
2. Après raccordement, ouvrez le couvercle du support des deux côtés de l'armature métallique (illustration 2).
3. Soulevez le mécanisme pour les mollets et le branchez dans le support. Refermez le couvercle puis le fixer avec deux vis M4 (illustration 3).

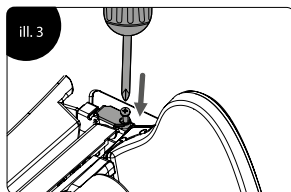
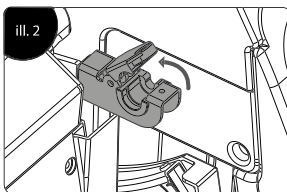
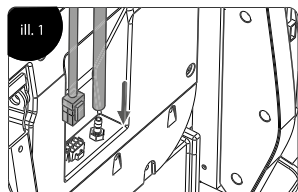

Installation du support de l'écran tactile

1. Orientez le support selon le dispositif de montage de l'accoudoir droit et le fixer avec une vis M5 (illustration 1).
2. Placez le capuchon et appuyez dessus fermement (illustration 2).
3. Après le montage, faites prudemment vaciller le support, afin de vérifier la stabilité de son installation. Le support est maintenant complètement monté (illustration 3).

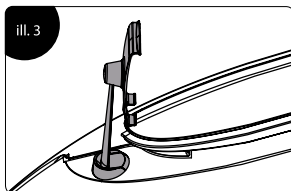
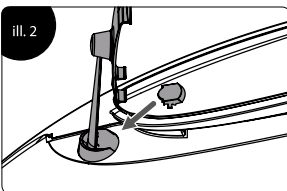
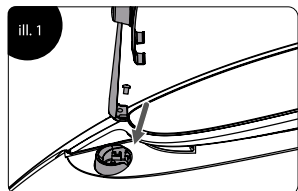

5.1 Éléments sur le fauteuil massant

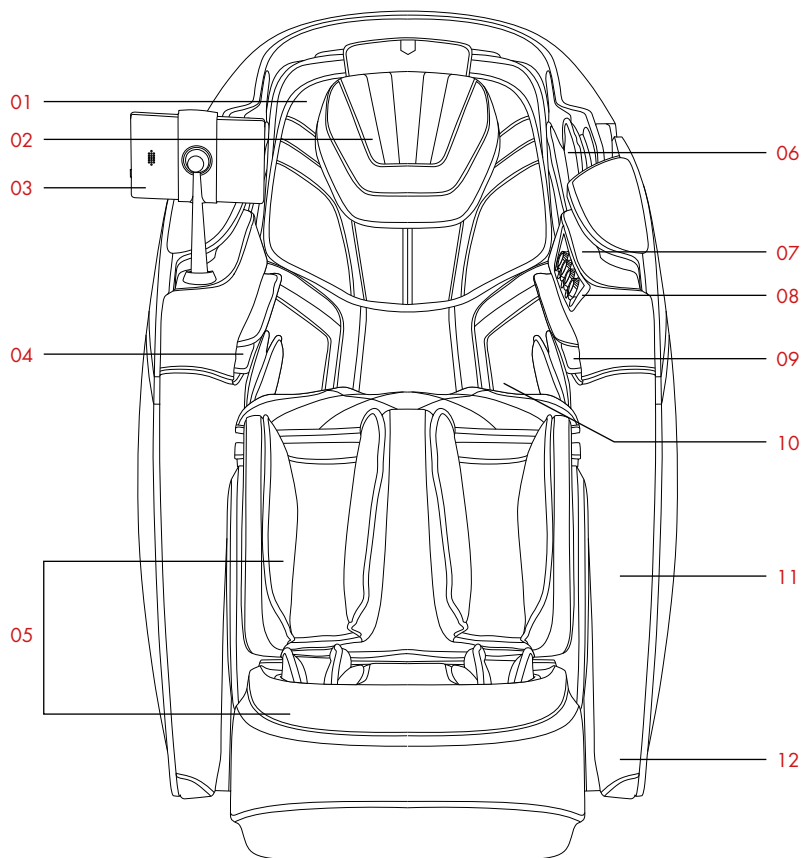

- | | | | |
|----|----------------------|-----|--|
| 1. | Grand coussin | 7. | Éclairage |
| 2. | Coussin de tête | 8. | Panneau de commande rapide |
| 3. | Télécommande | 9. | Scanner de santé |
| 4. | Coussin d'air bras | 10. | Mécanisme des épaules / Coussin dorsal |
| 5. | Repose-pied | 11. | Revêtement latéral |
| 6. | Coussin d'air épaule | 12. | Éclairage |

5.2 Functions of the massage chair

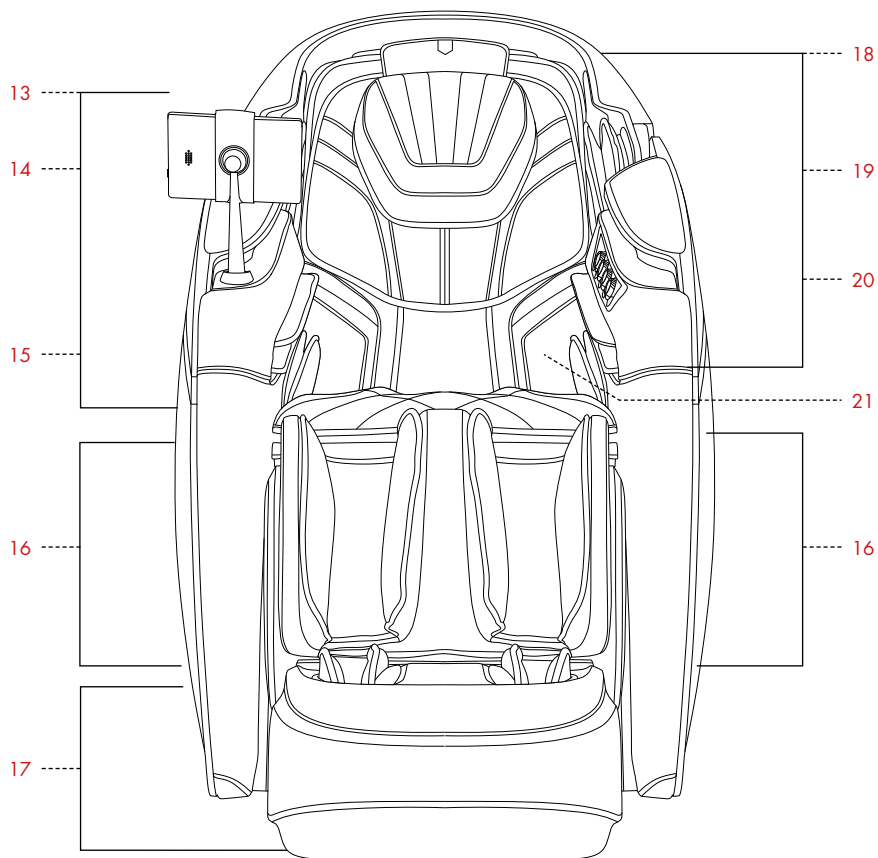

- | | |
|-------------------------------------|--|
| 13. Épaules | 18. Tête |
| • Massage par coussin d'air | • Haut-parleurs |
| 14. Bras (droit) | 19. Bras (gauche) |
| • Télécommande | • Port USB |
| • Commande vocale | • Massage par coussin d'air |
| • Massage par coussin d'air | • Alimentation d'air par ions |
| 15. Mains | 20. Tête et nuque jusqu'au fessier |
| • Massage par coussin d'air | • Mécanisme Dual Core |
| 16. Jambes | • Option chauffante |
| • Massage par coussin d'air | 21. Épaules, dos, taille, zone du ventre |
| • Fonction pétrissage | • Option chauffante |
| • Massage des mollets par mouvement | |
| 17. Plante des pieds | |
| • Massage par roulement | |

5.3 Ceinture de chaleur

Utilisation de la ceinture de chaleur

- Le fauteuil est équipé d'une ceinture de chaleur unique comprenant un système de chauffage innovant au graphène qui ne chauffe pas seulement les épaules, mais également le dos, la taille et la zone du ventre. La ceinture de chaleur peut être utilisée selon vos besoins. Positionnée sur les épaules, elle chauffe les points d'acupuncture Bingfend, Tianzong, Yunmen et Qihu. La chaleur permet en outre de soulager efficacement des douleurs de type périarthrite scapulo-humérale et toux.
- Lorsque la ceinture de chaleur est placée autour du ventre et du dos, le chauffage au graphène permet de diffuser la chaleur, réduisant ainsi les douleurs. Cela permet également de chauffer les canaux et d'éliminer les zones congestionnées dans le dos et le ventre. Les menstruations irrégulières et dysménorrhées peuvent donc être améliorées, et les douleurs ressenties dans le bas du dos et au niveau des reins soulagées.

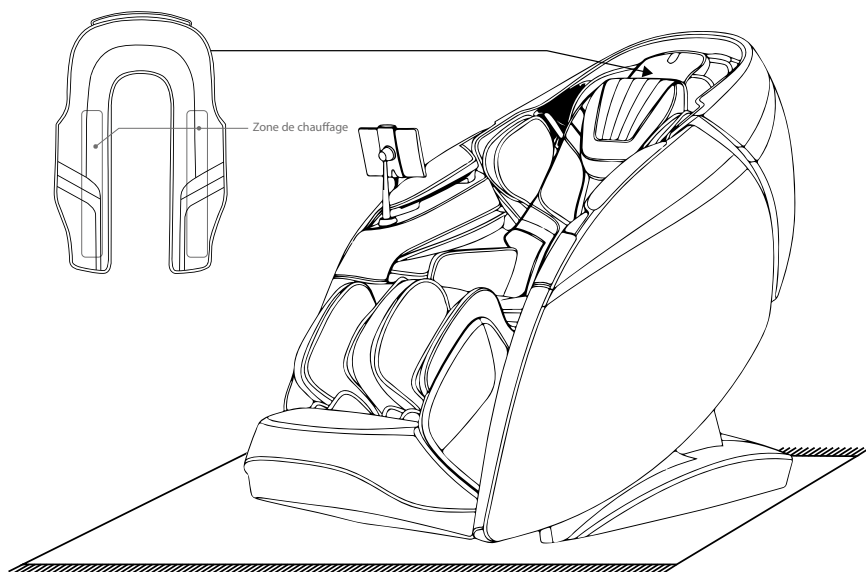

5.3 Ceinture de chaleur

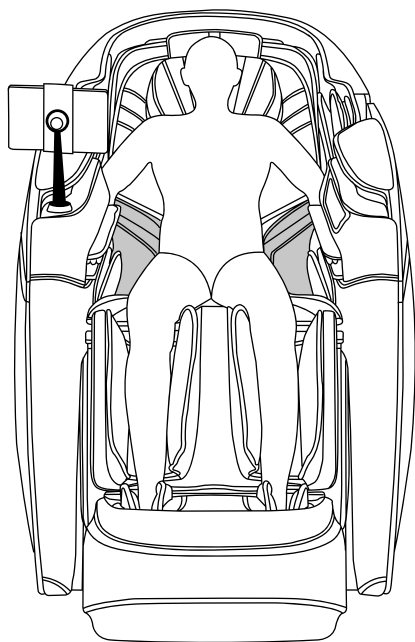

Représentation de l'utilisation dans le dos et la taille.

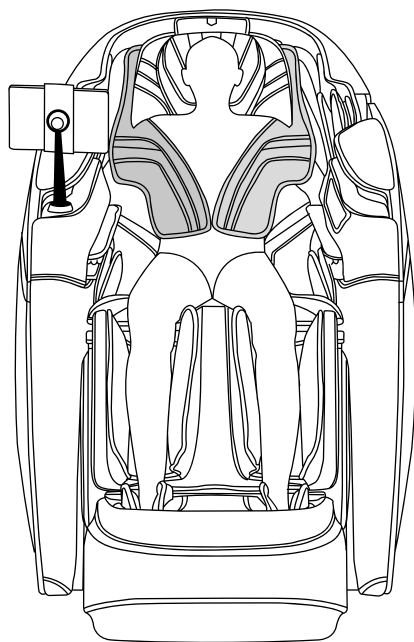

Représentation de l'utilisation au niveau des épaules et du ventre.

5.4 Structure de la télécommande



1. Bouton Marche/Arrêt
2. Pause ou reprise du massage
3. Activation ou désactivation de la ceinture de chaleur
4. Activation ou désactivation de la fonction chauffe au centre du corps
5. Activation ou désactivation de la fonction ion O2
6. Activation ou désactivation des rouleaux pour pieds
7. Activation ou désactivation de la fonction pétrissage des mollets
8. Activation ou désactivation de la fonction commande vocale
9. Ajustement de l'intensité du massage
10. Allume ou éteint le fauteuil de massage
11. Ajustement de la pression d'air pour le bas du corps
12. Sélection de la zone à masser
(uniquement en mode Manuel)
13. Ajustement de la pointure
14. Ajustement de la position des épaules

5.4 Structure of the remote control



15. Affichage du statut actuel du fauteuil de massage
16. Sélection des programmes de massage automatiques
17. Sélection des fonctions manuellement réglables
18. Réglage de la position assise et de l'angle de la position assise
19. Paramètres
20. Touche de sélection pour les techniques de massage
21. Augmentation ou réduction de l'intensité de pression d'air en haut du corps
22. Affichage du statut
23. Sélection de la zone de massage à compresser
24. Sélection de la longueur du programme de massage
25. Réglage de la vitesse du massage
26. Réglage de l'intensité 4D
27. Détection de la santé
28. Menu défini par l'utilisateur
29. Mémoire définie par l'utilisateur

5.5 Structure du panneau de commande rapide

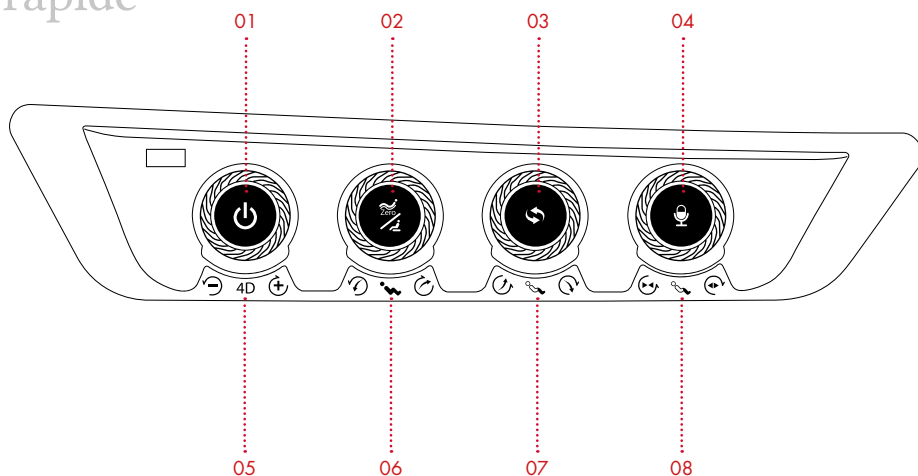

1. Touche Marche/Arrêt

Appuyez sur la touche trois secondes pour démarrer ou arrêter le fauteuil de massage. Appuyez brièvement sur la touche pour mettre en pause le fauteuil ou pour passer en mode Veille.

2. Touche Zero Gravity

Appuyez sur cette touche pour passer en position d'apesanteur. L'apesanteur peut être réglée sur deux niveaux. Maintenez la touche appuyée durant 2 secondes afin de retourner en position initiale.

3. Touche de mode Automatique

Actionnez la touche afin de basculer entre les différents programmes.

4. Touche de commande vocale

Appuyez sur la touche pour activer l'assistant vocal.

5. Curseur de réglage de l'intensité 4D

Tournez le curseur pour augmenter ou réduire lentement l'intensité 4D.

6. Curseur de réglage Haut/Bas du dossier

Tournez le curseur pour lever ou baisser lentement le dossier. Le repose-jambe se soulève lentement, le repose-pied s'ajuste alors automatiquement.

7. Curseur de réglage Haut/Bas du repose-jambe

Tournez le curseur pour lever ou baisser lentement le repose-jambe. Le repose-pied s'ajuste automatiquement lorsque le curseur de réglage n'est plus actionné.

8. Curseur de réglage Longueur du repose-pied

Tournez le curseur pour sortir ou raccourcir lentement le repose-pied. Le mécanisme s'arrête dès que le curseur de réglage n'est plus actionné.

6. Avant l'utilisation

Contrôler l'environnement

Assurez-vous qu'aucune personne, aucun animal ou aucun objet ne se trouve dans la zone du fauteuil.

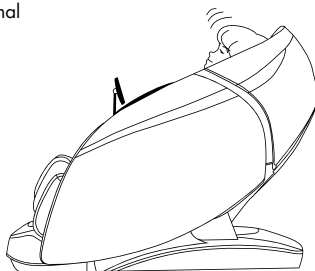

Contrôler l'espace

Avant le massage, assurez-vous qu'aucun corps étranger ne s'est accroché aux jambes, pieds, etc.

Veillez à ce que les mains, les pieds et la tête ne se trouvent pas dans la zone située entre le mécanisme inférieur des jambes et la partie principale, ou entre l'accoudoir et la capsule.

En aucune circonstance, les mains, les pieds ou la tête ne doivent se trouver sous le revêtement en tissu ou en cuir dans la zone de massage.

6. Avant l'utilisation

Brancher l'alimentation électrique



Attention

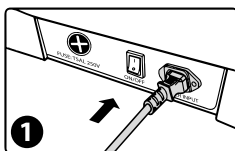

1
Branchez le
câble d'alimentation.

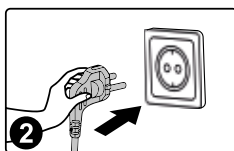

2
Branchez la fiche secteur
dans la prise de courant.

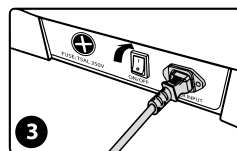

3
Allumez l'interrupteur princi-
pal (Position « I »).





Attention

- Avant l'utilisation, veuillez contrôler le câble d'alimentation et la fiche secteur afin de contrôler d'éventuels dommages.
- Veuillez utiliser une source de courant correspondant aux exigences opérationnelles de ce produit.
- Il est strictement interdit d'utiliser une autre tension de service nominale que celle prescrite pour ce produit.
- Il est fermement interdit d'utiliser, sans autorisation, des appareils de conversion électrique pour alimenter ce produit.

7.1 Utilisation du fauteuil massant

1. Appuyez sur la touche Marche/Arrêt sur le côté de la télécommande  ou maintenez pressée la touche Marche/Arrêt sur l'accoudoir, afin de démarrer le système.



2. Après démarrage du système, sélectionnez l'intensité du massage en appuyant sur les touches « Doux » , « Apaisant »  ou « Fort »  sur la télécommande. Le programme s'active ensuite, et le fauteuil de massage passe en position allongée. Si aucune sélection n'est effectuée durant cinq minutes, le fauteuil s'éteint automatiquement.



3. Pour les programmes de massage, sélectionnez le programme automatique (cf. point 7.3) et le fauteuil de massage passe en position d'apesanteur. Attendez la fin du réglage. Appuyez sur la touche Passer **Sauter**, afin de sauter une étape et d'accéder directement au prochain niveau.

7.1 Utilisation du fauteuil massant

- Le fauteuil scanne à présent la forme de votre corps. Attendez la fin de la détection de la forme du corps. Vous pouvez également appuyer sur la touche Passer **Sauter**, afin de contourner cette vérification et de commencer directement le massage.



Une fois le scanner de la forme du corps terminé, la télécommande émet un signal sonore. Le signal vous indique que vous pouvez désormais ajuster avec précision la position des épaules. Lorsque le rouleau de massage a atteint la position que vous souhaitez, appuyez sur la touche Ok **OK** afin de commencer le massage. Si la position ne convient pas, utilisez la touche Haut ▲ ou la touche Bas ▼, afin de corriger manuellement la position des rouleaux de massage, et appuyez sur la touche OK **OK** pour confirmer votre sélection et commencer le massage. Si aucune commande n'est effectuée dans les 20 secondes, les rouleaux retournent en position initiale et le massage commence.



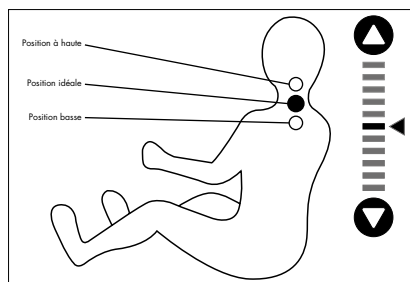

7.1 Utilisation du fauteuil massant



7.2 Fonction Pause

(Veuillez utiliser cette fonction uniquement après la mise en marche de l'appareil [voir page 135].)

Après la mise en marche du fauteuil de massage, appuyez sur la touche Pause  afin de mettre en pause le processus de massage. Appuyez de nouveau sur la touche Pause , afin de poursuivre le programme. Remarque : en mode Pause, toutes les fonctions sont désactivées, à l'exception de l'arrêt.

7.3 Programmes automatiques

(Veuillez utiliser cette fonction uniquement après la mise en marche de l'appareil [voir page 135].)

Sélection du programme automatique

1. Sélectionnez la touche Auto  dans la barre du menu à gauche.
2. Sélectionnez le programme de massage automatique souhaité et cliquez pour commencer le massage
Vous disposez d'une sélection de 20 programmes automatiques.



7.3 Programmes automatiques

Programmes intelligents IA	
Fonction	Description
Relaxation totale	Le robot de massage supérieur est utilisé pour masser par pétrissage la nuque, les épaules et le point d'acupuncture Feng Chi. Le robot applique ensuite des mouvements de tapotement puis de shiatsu, afin de masser l'ensemble du corps. Le robot de massage inférieur est utilisé pour masser la taille et les hanches par des mouvements de pétrissage et de tapotement. Les deux robots de massage se coordonnent pour détendre l'ensemble de la musculature du corps et réduire sa fatigue.
Se libérer du stress	Masse la nuque, les épaules et le point d'acupuncture da zhui principalement par pétrissage, afin de réduire la pression du système.
Airbag complet	Utilise le massage de compression sur l'ensemble du corps, avec le rouleau des semelles et le massage par pétrissage des mollets.
Massage chinois	En appliquant la technique de massage de la médecine traditionnelle chinoise, le massage 4D est utilisé sur le dos et la taille. Cela stimule la circulation sanguine du dos et de la taille, apaise les méridiens et élimine les blocages du dos et de la taille grâce au massage.
Massage Thai	En utilisant un massage de compression, ce massage cible les jambes, les mains, les épaules et les hanches. Durant le mouvement, la main de massage 3D exerce une pression contre la taille, afin d'entraîner des étirements thaïs. Remarque : l'étirement est divisé en trois parties. Pour une tension faible, choisissez le niveau minimal. Pour une tension élevée, choisissez le niveau maximal.

7.3 Programmes automatiques

Programmes de détente et d'activation	
Fonction	Description
Traitement méridien	Masse les épaules, la nuque, le dos et la taille par pétrissage, tapotement et techniques de shiatsu, afin de traiter les méridiens.
Cou et épaules	Masse la nuque et les épaules en employant surtout des techniques de pétrissage et a ainsi que la partie supérieure du dos avec un massage. On appuie sur les points d'acupuncture jian jing, afin de soulager la spondylose cervicale et de détendre les muscles de la nuque et des épaules.
Soin de la taille	Masse la taille par pétrissage, pétrissage et tapotement, et tapotement. Pour terminer, un massage 4D est réalisé au niveau de la taille.
Taille et fesses	Masse le fessier par pétrissage puis massage. Ensuite, un mouvement de tapotement et pétrissage masse en profondeur le fessier et le périnée. Pour détendre les muscles des hanches, levez les hanches.
Soulager les jambes et les pieds	Masse les épaules et la taille, principalement par pétrissage et tapotement. Applique un massage de compression bien-être aux mollets et aux pieds.

7.3 Programmes automatiques

Programmes exclusifs pour la famille	
Fonction	Description
Supérieur	Masse les épaules, la nuque, le dos et la taille, principalement par pétrissage, tapotement, pétrissage et tapotement. Cela soulage la fatigue, stimule la circulation sanguine et réduit le stress grâce au massage en profondeur. L'intensité du massage est modérée et convient donc particulièrement aux hommes.
Protéger les pieds	Masse les épaules, la nuque, la taille et les hanches par pétrissage et techniques de shiatsu. Le massage de l'ensemble du corps apaise le corps et l'esprit. Savourez ce moment digne d'une reine. Convient particulièrement aux femmes, car l'intensité du massage est très douce.
Sénior	Stimule tout le corps par un massage doux, tout en appliquant un rouleau au niveau des semelles et un massage des mollets par pétrissage.
Spécial bureau	Masse les épaules, le cou et la taille avec les techniques de massage par pétrissage, tapotement, pétrissage et tapotement. Un massage en profondeur est utilisé pour soulager les douleurs aux épaules et à la nuque, apaiser les courbatures de la colonne lombaire et stabiliser celle-ci. Convient aux personnes qui travaillent en bureau et toutes celles en position assise prolongée.
Récupération	Massage en profondeur de l'ensemble du corps par pétrissage, tapotement et techniques de shiatsu, afin de stimuler la circulation sanguine dans tout le corps et éviter les caillots sanguins. Convient aux personnes qui ne se déplacent pas beaucoup. L'intensité du massage est moyennement douce.

7.3 Programmes automatiques

Programmes de détente et d'activation	
Fonction	Description
Booster l'énergie	Masse les épaules, la nuque, le dos et la taille par pétrissage, tapotement et techniques de shiatsu, afin de traiter les méridiens.
Pause déjeuner	Masse la nuque et les épaules en employant surtout des techniques de pétrissage et d'assouplissement ainsi que la partie supérieure du dos avec un massage. On appuie sur les points d'acupuncture jian jing, afin de soulager la spondylose cervicale et de détendre les muscles de la nuque et des épaules.
Doux rêves	Masse la taille par pétrissage, pétrissage et tapotement, et tapotement. Pour terminer, un massage 4D est réalisé au niveau de la taille.
Revigorer l'esprit	Masse le fessier par pétrissage puis massage. Ensuite, un mouvement de tapotement et pétrissage masse en profondeur le fessier et le périnée. Pour détendre les muscles des hanches, levez les hanches.
Rajeunissement	Masse les épaules et la taille, principalement par pétrissage et tapotement. Applique un massage de compression bien-être aux mollets et aux pieds.

7.4 Remote Control





(Veuillez utiliser cette fonction uniquement après la mise en marche de l'appareil [voir page 135].)

Sélection du programme







Sélectionnez la touche  dans la barre du menu gauche, afin d'accéder au menu de sélection. Vous disposez des paramètres suivants : technique de massage, zone, intensité 4D, position, largeur de massage et vitesse de massage.



1. Dans le menu des techniques de massage, vous disposez au total de 11 options : Stop, Pétrir, Battement I, Battement II, Prise, Shiatsu I, Shiatsu II, saisie des épaules, 4D I, 4D II, 4D III, 4D IV. (Remarque : Pour afficher d'autres techniques de massage, appuyez sur les touches de flèche < ou > sur la télécommande.)



Fonction	Réglage des rouleaux de massage	
4D I 	Vitesse et puissance	<ul style="list-style-type: none"> • Vitesse réglable en cinq étapes. • Largeur réglable en cinq étapes. • Intensité réglable en cinq étapes.
4D II 	Vitesse et puissance	
4D III 	Vitesse, largeur et puissance	
4D IV 	Vitesse, largeur et puissance	

7.4 Télécommande

Fonction		Réglage des rouleaux de massage	
Stop		Pressez cette touche pour masser sans technique.	
Pétrir		Vitesse et puissance peuvent être réglées.	<ul style="list-style-type: none"> • Vitesse réglable en cinq étapes. • Largeur réglable en cinq étapes. • Intensité réglable en cinq étapes.
Battement I		Vitesse, largeur et puissance peuvent être réglées.	
Battement II		Vitesse, largeur et puissance peuvent être réglées.	
Pétrir et tapoter		Vitesse, largeur et puissance peuvent être réglées.	
Shiatsu I		Vitesse, largeur et puissance peuvent être réglées.	
Shiatsu II		Vitesse, largeur et puissance peuvent être réglées.	
Prise		Vitesse et puissance peuvent être réglées.	





Remarque : Vous pouvez également appuyer sur la touche de technique de massage  sur l'écran dans la zone « Maison » , de là vous pouvez sélectionner la technique de massage souhaitée à partir du menu pop-up. (Cette fonction est un raccourci pour basculer vers les techniques de massage sur la page « Maison » actuelle des programmes de la télécommande)



7.4 Télécommande

2. Le menu de zone du massage vous permet de choisir cinq options de zone : ponctuelle, partielle, complète, supérieure (dos), inférieure (dos). Sélectionnez la zone souhaitée pour le massage.



Touche	Description
	Massage ponctuel
	Massage local en avant et en arrière sur une zone partielle.
	Massage intégral en avant et en arrière.
	Massage en avant et en arrière de la zone supérieure du dos.
	Massage en avant et en arrière de la zone inférieure du dos.

Remarque : Vous pouvez également cliquer sur la touche de zone du massage **Zone** sur la page « Maison » , afin de sélectionner la zone de massage correspondante dans le menu pop-up. (Cette fonction est un raccourci

7.4 Télécommande



3. Vous pouvez paramétrer l'intensité 4D dans le menu. Vous avez le choix entre les niveaux 1-5, 1 étant le plus bas et 5 le plus élevé. Plus l'intensité 4D est élevée, plus les robots de massage sont actifs et plus le massage est puissant. Sélectionnez la touche Plus **+** ou la touche Moins **-**, afin d'ajuster l'intensité 4D.



7.4 Télécommande

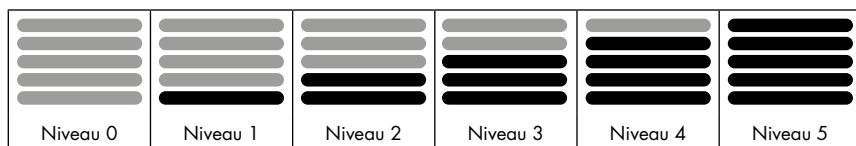

Touche	Description
+	Appuyez sur cette touche pour augmenter l'intensité 4D des niveaux 1 à 5.
-	Appuyez sur cette touche pour réduire l'intensité 4D des niveaux 1 à 5.

Remarque : vous pouvez également régler l'intensité 4D avec la touche Plus **4D+** ou la touche Moins **4D-** sur l'écran « Maison »  (Cette fonction est un raccourci pour régler l'intensité 4D sur la page « Accueil » actuelle du programme de la télécommande)



Touche	Description
4D+	Appuyez sur cette touche pour augmenter l'intensité 4D des niveaux 1 à 5.
4D-	Appuyez sur cette touche pour réduire l'intensité 4D des niveaux 1 à 5.

7.4 Télécommande

4. Pour régler le robot de massage, sélectionnez la flèche orientée vers le haut ▲ ou la flèche pointant vers le bas ▼, afin d'ajuster précisément la main de massage vers le haut ou vers le bas.



5. Sélectionnez les largeurs de massage comme représenté ci-dessous sur l'illustration.



(1) La largeur peut être uniquement réglée lorsque l'utilisateur active le mode Télécommande lors de la sélection de la technique de massage ou de la zone de massage.

(2) La largeur de massage peut être paramétrée du niveau 1 à 5, 1 étant la plus fine et 5 la plus étendue. Veuillez sélectionner l'une des techniques de massage suivantes : Tap I, tap II, shiatsu I, shiatsu II, 4D III et 4D IV.

7.4 Télécommande

Niveau 0	Niveau 1	Niveau 2	Niveau 3	Niveau 4	Niveau 5

Touche	Description
	Appuyez sur cette touche pour augmenter la largeur du massage des niveaux 1 à 5.
	Appuyez sur cette touche pour réduire la largeur du massage des niveaux 1 à 5.

6. Sélectionnez la vitesse de massage comme représenté ci-dessous sur l'illustration.



1) La vitesse peut être uniquement réglée lorsque qu'aucun programme de massage automatique n'est en cours.

(2) La vitesse de massage peut être paramétrée du niveau 1 à 5, 1 étant la plus lente et 5 la plus rapide. La vitesse ne peut pas être réglée, lorsque le processus de massage a été interrompu.

Niveau 0	Niveau 1	Niveau 2	Niveau 3	Niveau 4	Niveau 5

Touche	Description
	Appuyez sur cette touche pour augmenter la vitesse du massage des niveaux 1 à 5.
	Appuyez sur cette touche pour réduire la vitesse du massage des niveaux 1 à 5.

Remarque : vous pouvez également utiliser les touches Vitesse de massage + ou Vitesse de massage - sur la page « Maison » afin de régler la vitesse.

7.4 Télécommande

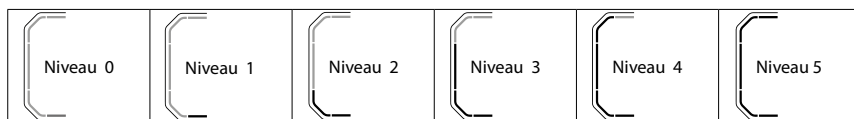

Touche	Description
Vitesse +	Appuyez sur cette touche pour augmenter la vitesse du massage des niveaux 1 à 5.
Vitesse -	Appuyez sur cette touche pour réduire la vitesse du massage des niveaux 1 à 5.

7.4 Télécommande



7. Allez dans le menu manuel afin de sélectionner le mode Air, comme indiqué sur l'illustration suivante. Le mode Air inclut l'ensemble du dos, le haut du dos ou le bas du dos. Il existe également une fonction de massage avec rouleau manuel sur l'intérieur du bras, qui s'active automatiquement quand le massage d'air de tout le corps a été sélectionné.



Touche	Description
	Appuyez sur cette touche pour activer ou désactiver le massage d'air de <i>tout le dos</i> .
	Appuyez sur cette touche pour activer ou désactiver le massage d'air du <i>haut du corps</i> .
	Appuyez sur cette touche pour activer ou désactiver le massage d'air du <i>bas du corps</i> .

Affichage du massage d'air		
Massage d'air de tout le corps	Massage d'air du haut du corps	Massage d'air du bas du corps

7.4 Télécommande

Remarque : sur la page « Maison » , vous pouvez également appuyer sur la touche pour le massage d'air  et sélectionner la zone souhaitée pour le massage d'air dans le menu pop-up. (Cette fonction est une touche de raccourci vers le massage d'air sur la page « Accueil » actuelle de la télécommande)



8. Pour régler l'intensité de l'air, le massage d'air doit être activé. Il existe 5 niveaux au total, 1 étant le plus bas et 5 le plus élevé. Le massage doit être activé. Il y a un total de 5 niveaux, avec 1 étant le plus bas et 5 le plus haut niveau.



7.4 Télécommande

■ ■ ■ ■ ■ ■ ■ ■	■ ■ ■ ■ ■ ■ ■ ■	■ ■ ■ ■ ■ ■ ■ ■	■ ■ ■ ■ ■ ■ ■ ■	■ ■ ■ ■ ■ ■ ■ ■	■ ■ ■ ■ ■ ■ ■ ■
Niveau 0	Niveau 1	Niveau 2	Niveau 3	Niveau 4	Niveau 5

Touche	Description
	Appuyez sur cette touche pour augmenter l'intensité de compression entre 1 et 5.
	Appuyez sur cette touche pour réduire l'intensité de compression entre 1 et 5.

Remarque : Vous pouvez sélectionner la touche Massage d'air haut du corps + **Air + en haut** ou la touche Massage d'air haut du corps - **Air - en haut** sur la page « Maison » afin de régler l'intensité de compression du haut du corps ; les paramètres peuvent également être effectués avec les touches du bas du corps **Air + en bas** **Air - en bas**. L'intensité de la compression peut être réglée sur 5 niveaux.



Niveau 0	Niveau 1	Niveau 2	Niveau 3	Niveau 4	Niveau 5
----------	----------	----------	----------	----------	----------

Touche	Description
Air + en bas Air + en haut	Appuyez sur cette touche pour augmenter l'intensité de compression entre 1 et 5.
Air - en bas Air - en haut	Appuyez sur cette touche pour réduire l'intensité de compression entre 1 et 5.



7.5 Réglage du siège

(Veuillez utiliser cette fonction uniquement après la mise en marche de l'appareil [voir page 135].)



Cliquez sur la touche Angle  dans la barre de menu du côté gauche de l'écran, afin d'accéder au menu des paramètres, où vous pouvez ajuster l'angle du fauteuil. On y retrouve la sortie du repose-jambe, la sortie du repose-pied, le soulèvement de l'articulation, le soulèvement du dossier, Apesanteur I et II ainsi que d'autres fonctions de réglage.



1. Réglage de Zero Gravity



Touche	Description
Zero Gravity I 	Touche d'apesanteur I : réglage automatique de la position du repose-jambe et du dossier en position Apesanteur I.
Zero Gravity II 	Touche d'apesanteur II : réglage automatique de la position du repose-jambe et du dossier en position Apesanteur II.

2. Rallonger ou raccourcir le repose-pied



Touche	Description
Shortening footrest 	Touche pour raccourcir le repose-pied : maintenez cette touche pour le réglage manuel du repose-pied, afin de déplacer lentement le repose-pied vers le haut et de réduire le repose-pied. Relâchez la touche lorsque vous avez terminé le réglage manuel.
Lengthening footrest 	Touche pour rallonger le repose-pied : maintenez cette touche pour le réglage manuel du repose-pied, afin de déplacer lentement le repose-pied vers le bas et de rallonger le repose-pied. Relâchez la touche lorsque vous avez terminé le réglage manuel.

7.5 Réglage du siège



3. Rallonger et raccourcir le repose-jambe

Touche	Description
Raccourcir le repose-jambe 	Touche pour raccourcir le repose-jambe : réglez la réduction du repose-jambe avec la télécommande. Maintenez cette touche appuyée pour déplacer lentement le repose-jambe vers le haut. Relâchez la touche pour arrêter.
Rallonger le repose-jambe 	Touche pour rallonger le repose-jambe : réglez le rallongement du repose-jambe avec la télécommande. Maintenez cette touche appuyée pour déplacer lentement le repose-jambe vers le bas. Relâchez la touche pour arrêter.



4. Lever et baisser le repose-jambe

Touche	Description
Lever le repose-jambe 	Lever le repose-jambe : maintenez cette touche appuyée pour lever lentement le repose-jambe et relâchez la touche pour arrêter le déplacement. Lorsque le repose-jambe est entièrement relevé, le repose-pied se règle automatiquement par rapport au siège.
Baisser le repose-jambe 	Baisser le repose-jambe : maintenez cette touche appuyée pour baisser lentement le repose-jambe et relâchez la touche pour arrêter le déplacement. Lorsque le repose-jambe est entièrement baissé, le repose-pied se règle automatiquement par rapport au siège.

5. Réglage de l'angle

Touche	Description
Lever le fauteuil 	Lever le fauteuil : maintenez cette touche appuyée pour lever lentement l'angle du fauteuil et relâchez la touche pour arrêter le déplacement du dossier vers le haut et celui du repose-jambe vers le bas. Lorsque l'angle souhaité est atteint, le repose-pied se règle automatiquement.
Baisser le fauteuil 	Baisser le fauteuil : maintenez cette touche appuyée pour baisser lentement l'articulation, tandis que le repose-jambe se lève lentement. Relâchez la touche pour interrompre le mouvement du dossier vers le bas ou du repose-jambe vers le haut. Lorsque l'angle souhaité est atteint, le repose-pied se règle automatiquement.

6. Réglage de l'angle du dossier

Touche	Description
Lever le dossier 	Touche pour lever le dossier : maintenez cette touche appuyée pour lever lentement le dossier. En relâchant la touche, la fonction prend fin.
Baisser le dossier 	Touche pour baisser le dossier : maintenez cette touche appuyée pour baisser lentement le dossier. En relâchant la touche, la fonction prend fin.

7.6 Paramètres

(Veuillez utiliser cette fonction uniquement après la mise en marche de l'appareil [voir page 135].)

Appuyez sur la touche  directement dans la barre du menu à gauche de l'écran, afin d'accéder aux paramètres. On peut y lire le modèle, la version du logiciel, le numéro de série et la version du firmware. Le menu des paramètres contient également les paramètres de langue

1. Le modèle, la version du logiciel, le numéro de série du produit et le firmware sont des informations sur l'appareil actuel.
2. Bluetooth (diffusion via des haut-parleurs Bluetooth)
Après couplage et connexion de la source Bluetooth avec la fonction Bluetooth (comme le téléphone mobile, la tablette MID etc.) du fauteuil de massage, la musique est diffusée sans fin sur le système de lecture du fauteuil de massage.
 - a. Accédez au menu principal de votre appareil intelligent (par ex. téléphone mobile). Ouvrez les paramètres et sélectionnez l'option Bluetooth. Activez le Bluetooth et recherchez des appareils dans votre environnement.
 - b. L'appareil intelligent recherche le nom Bluetooth correspondant - Skyliner III-XXXX (« X » étant un numéro individuel). Connectez votre appareil au fauteuil.
 - c. Démarrez maintenant la musique de votre choix sur votre appareil.

7.6 Paramètres

3. Commande vocale

- a. À proximité de l'accoudoir gauche, dites « Hi Alice » ou « Hey Alice », afin d'activer l'assistant vocal ; vous pouvez autrement appuyer sur la touche vocale  e l'accoudoir gauche. L'assistant vocal répond « I am here » (Je suis là), pour signaler qu'il écoute.
- b. Énoncez la commande dans les 6 secondes suivant l'activation de l'assistant vocal, afin de faire réagir la commande des fonctions du fauteuil de massage. Quand l'assistant vocal a répondu à la commande, vous pouvez énoncer une autre commande. Ne pas attendre plus de 6 secondes entre deux commandes successives ; l'assistant vocal devra autrement être réactivé.

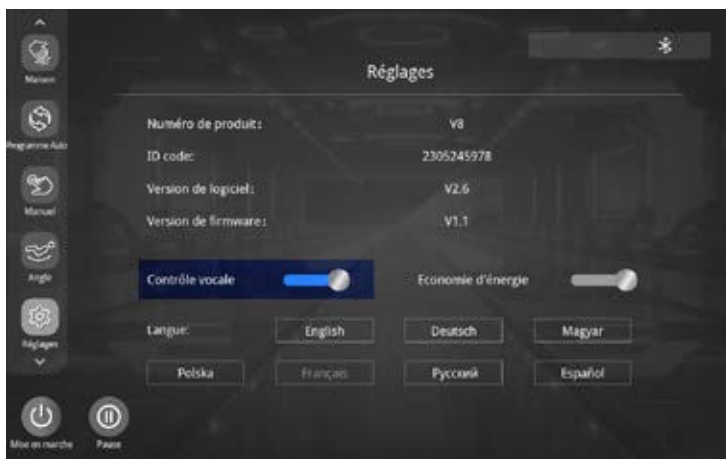

7.6 Paramètres

Commande vocale		
Dire « Hi Alice » ou « Hey Alice » Réponse : I am here. La communication avec l'assistance vocale reste en anglais.		
	Command	Response
1.	Massage on (Activer le massage)	Ok, massage on (Ok, activer le massage)
2.	Massage close (Arrêter le massage)	Ok, massage close (Ok, arrêter le massage)
3.	Total Relax (Relaxation)	Ok, Total Relax (Ok, Relaxation)
4.	Energy Boost (Énergie)	Ok, Energy Boost (Ok, Énergie)
5.	Sweet Dream (Doux rêves)	Ok, Sweet Dream (Ok, Doux rêves)
6.	Neck and Shoulder (Nuque et épaules)	Ok, Neck and Shoulder (Ok, nuque et épaules)
7.	Lunch Break (Temps de pause)	Ok, Lunch Break (Ok, Temps de pause)
8.	Thai Massage (Massage thaï)	Ok, Thai Massage (Massage thaï)
9.	Open Air pressure (Ouvrir la pression d'air)	Ok, open the air pressure (Ok, ouvrir la pression d'air)
10.	Close air pressure (Éteindre la pression d'air)	Ok, close the air pressure (Ok, éteindre la pression d'air)
11.	Up the seat position (Lever la position de l'assise)	Ok, up the seat position (Ok, lever la position de l'assise)
12.	Down the seat position (Baisser la position de l'assise)	Ok, down the seat position (Ok, baisser la position de l'assise)
13.	Change the other mode (Basculer vers l'autre mode)	Ok, change the other mode (Ok, basculer vers l'autre mode)
14.	Go little down (Légèrement vers le bas)	Ok, go little down (Ok, légèrement vers le bas)
15.	Go little up (Légèrement vers le haut)	Ok, go little up (Ok, légèrement vers le haut)

Remarque : les commandes 14 et 15 peuvent uniquement être utilisées avec l'ordre 13.

7.6 Paramètres

4. Mode économique d'énergie

Activer le mode économique d'énergie : en mode économique d'énergie, les touches rapides de l'accouider et la fonction de commande vocale ne peuvent pas être utilisées, elles doivent être utilisées en état de marche.
Désactiver le mode économique d'énergie : les touches rapides de l'accouider et la fonction de commande vocale peuvent également être utilisées en mode Veille.

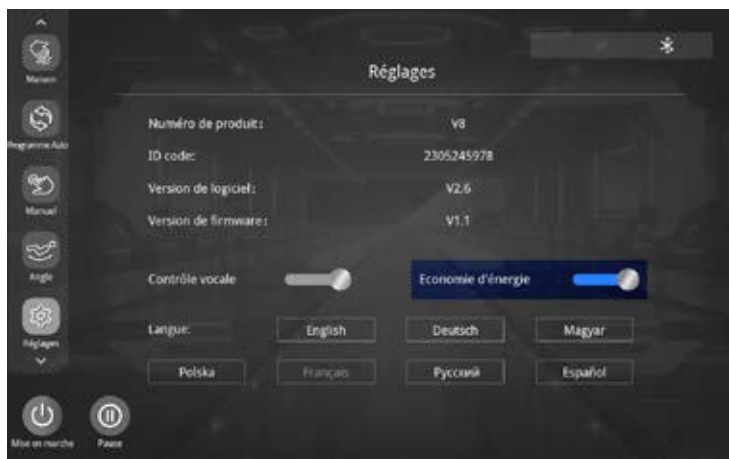

5. Sélection de la langue

L'anglais est préréglé. Vous disposez des langues suivantes : anglais, allemand, hongrois, polonais, français, russe et espagnol.



7.7 Scanner de santé

(Veuillez utiliser cette fonction uniquement après la mise en marche de l'appareil [voir page 135].)

1. Démarrer le scanner de santé

- Cliquez sur la touche du scanner de santé  dans la barre du menu à gauche de l'écran. Afin de démarrer l'examen de santé, appuyez sur **Départ** et placez délicatement l'index ou le majeur sur le capteur. Après quelques secondes s'affichent les données en temps réel de la fréquence cardiaque, de l'oxygène dans le sang et de la microcirculation, tandis que l'appareil attend la fin de l'examen.



- Barre de progression du scanner de santé



7.7 Scanner de santé

2. Programme recommandé

Lorsque la détection normale est terminée, s'affichent alors la fréquence cardiaque, l'oxygène dans le sang et le degré de fatigue. L'oxygène dans le sang se situe normalement dans une plage comprise entre 95 % et 99 %. Les degrés de fatigue s'expriment en niveaux bon, léger, modéré et élevé. Selon votre degré de fatigue, un programme automatique vous est recommandé. Sélectionnez « Oui » afin de commencer le programme recommandé, et « Non » pour revenir au statut de massage précédant l'examen de santé.



3. Aucune donnée valide n'est détectée

Lorsque aucune donnée valide n'est détectée, l'utilisateur a la possibilité de recommencer l'examen. Sélectionnez « Détection de santé » pour répéter le scannage et « Sortir » pour terminer le processus et revenir au statut précédant l'examen



7.7 Scanner de santé

4. Terminer le scanner de santé

Durant la détection de l'état, appuyez sur la touche **Sortir** pour terminer la détection et revenir au statut de massage précédent la détection.



7.8 Définition de l'utilisateur

(Veuillez utiliser cette fonction uniquement après la mise en marche de l'appareil [voir page 135].)

Cliquez sur la touche Définition de l'utilisateur  dans la barre du menu à gauche de l'écran. Ici, vous pouvez créer des messages selon l'utilisateur pour y accéder ensuite. Pour y accéder, appuyer soit sur « Personnalisation 1 » ou « Personnalisation 2 ».

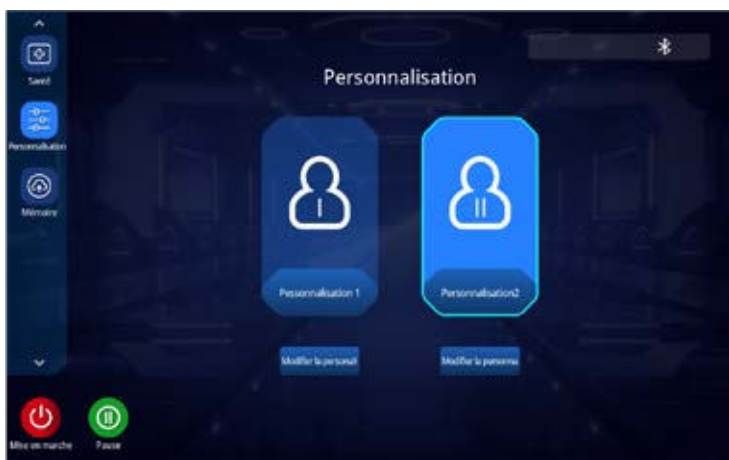



Cliquez sur la touche « Modifier la personal 1 » ou « Modifier la personal 2 » pour consulter le menu Définition de l'utilisateur. Sélectionnez ensuite la technique de massage préférée. Composez ensuite votre massage en fonction des fonctions indiquées, puis cliquez sur Sauvegarder. Une fois que les paramètres sont bien sauvegardés, le programme défini par l'utilisateur est immédiatement disponible et peut être utilisé pour le prochain massage. Pour ce faire, cliquez sur la sauvegarde du programme défini pour l'utilisateur.





7.9 Autres fonctions

(Veuillez utiliser cette fonction uniquement après la mise en marche de l'appareil [voir page 135].)



Sur l'écran sous « Maison » , sélectionnez la touche « Chauffage de la taille »  to switch the heating function of the wrap (graphene heating) on or off. After switching on the heating function, heat will be emitted la chaleur se diffuse pendant 3 minutes.



Sur l'écran sous « Maison » , sélectionnez la touche « Chauffage central »  afin d'activer ou de désactiver la chauffe des pierres de jade. Après activation de la fonction de chauffe, la chaleur se diffuse pendant 3 minutes.





7.9 Autres fonctions

Sur l'écran sous « Maison » , sélectionnez la touche « Ion O2 »  afin d'activer ou de désactiver la fonction d'ion O2.





Sur la page « Maison » , cliquez sur la touche « Rouleau »  pour activer ou désactiver la fonction de massage des pieds avec trois réglages de vitesse.





Touche	Description
  	Appuyez sur cette touche pour activer ou désactiver la fonction du rouleau de semelle. En appuyant plusieurs fois sur la touche de programmation du cycle, vous basculez entre les niveaux et réglez 1, 2, 3 et Désactivé.
Niveau 1 Niveau 2 Niveau 3	

7.9 Autres fonctions

Sur l'écran dans « Maison » , sélectionnez la touche « Mollets » , afin d'activer ou de désactiver le massage des mollets. À l'intérieur du mollet se trouve une fonction de massage par frottement, et à l'extérieur une fonction de massage par coussin d'air, qui peut soulager les raideurs ou tensions du muscle du mollet provoquées par une position debout prolongée.





Dans « Maison » , sélectionnez sur l'écran la touche « Contrôle vocale » , afin d'activer l'assistant vocal.



7.9 Autres fonctions



Sélectionnez sur l'écran dans l'espace « Maison »  la touche « Epaulés »  et appuyez dans le menu sur les touches de flèche vers le haut et vers le bas, afin d'ajuster la position des épaules sur 11 niveaux au total.







Sur l'écran dans l'espace « Maison » , appuyez sur la touche « Code du pieds » , afin d'ajuster le mécanisme à la taille de la chaussure et d'optimiser les résultats du massage.



7.9 Autres fonctions

Dans l'espace « Maison » , sélectionnez sur l'écran la touche « Réglage du temps de massage »  **00:30**. Appuyez sur la touche de flèche Plus et Moins dans le menu pop-up afin de rallonger ou de réduire le temps de massage. Le temps se raccourcit ou se prolonge par palier de 5 minutes. Le temps de fonctionnement maximal est de 40 minutes.





Dans l'espace « Maison » , sélectionnez sur l'écran la touche « Doux » , « Apaisant »  ou « Fort »  afin d'obtenir l'intensité de massage correspondante.



7.10 Mémoire



(Veuillez utiliser cette fonction uniquement après la mise en marche de l'appareil [voir page 135].)

Cliquez sur la touche « Mémoire »  dans la barre du menu à gauche de l'écran, afin d'accéder à la sauvegarde de la fonction de massage. Vous y trouvez deux catégories : Sauvegarde et Consultation de la fonction de massage. Le massage peut être sauvegardé sous « Sauvegarde I », « Sauvegarde II » ou « Sauvegarde III ». Vous pouvez accéder au massage sauvegardé sous « Utilisation I », « Utilisation II » et « Utilisation III ».

Touche	Description
	Sauvegarder : sauvegarde du programme de massage actuel, y compris programme automatique, technique de massage, mode Air et intensité, position et angle de l'unité des jambes et du dossier ainsi que d'autres fonctions de massage.
	Utilisation : consultation du programme de massage réglé précédemment, y compris l'ensemble des paramètres.



7.11 Terminer le massage

Durant le massage, appuyez sur la touche  de la télécommande ou sur la touche  de l'accoudoir droit, afin d'éteindre l'appareil. Toutes les fonctions de massage se terminent et le fauteuil revient dans sa position initiale. En outre, toutes les fonctions de massage s'éteignent automatiquement lorsque la durée de massage est écoulée, tandis que le dossier et le repose-jambe ne retournent pas en position initiale.

Débranchez l'alimentation secteur de tout l'appareil, comme montré sur les illustrations.

Éteignez l'interrupteur principal
(Position « 0 »).

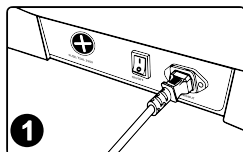

Débranchez la fiche secteur.

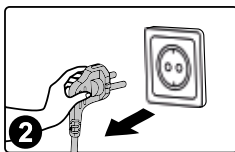

Séparez le câble de l'appareil.

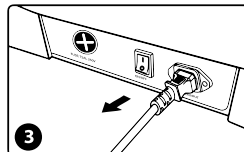

8.1 Nettoyage et entretien

Nettoyage de composants en similicuir et en plastique

Essayez le cuir avec un chiffon sec et doux.

- Ne pas utiliser de produits chimiques comme des diluants, de l'essence, de l'alcool etc., afin de nettoyer l'appareil.
- Lors de l'utilisation de produits d'entretien habituels spécial cuir (chiffons), veuillez respecter leurs consignes d'utilisation.
- Si la surface est particulièrement sale, essayez-la comme suit :
 - Plongez un chiffon doux dans de l'eau chaude contenant 3 % à 5 % de produit nettoyant neutre, l'essorer soigneusement.
 - Essayez ensuite la surface avec un chiffon doux et humidifié.
 - Laissez la matière sécher à l'air libre.
- En cas de salissures tenaces, veuillez plonger une éponge en mélamine habituelle dans une solution nettoyante neutre, puis essayez la surface.
- N'utilisez pas de sèche-cheveux pour sécher la surface.
- Soyez prudent si vous essayez l'appareil avec des tissus colorés ou en denim, car la couleur peut déteindre sur la surface du similicuir.
- Ne laissez pas ces matériaux au contact du plastique sur une période prolongée, au risque d'entraîner des décolorations.
- Le similicuir peut se décolorer. Si vous utilisez de la teinture pour les cheveux, ne couvrez pas les zones de contact avec un chiffon.

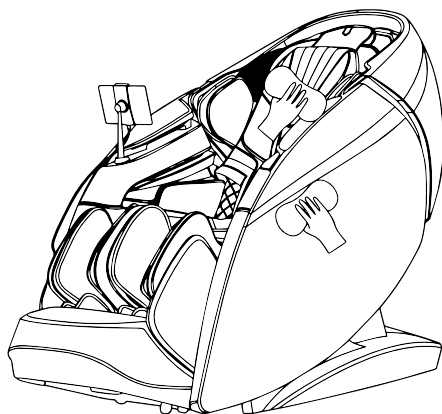
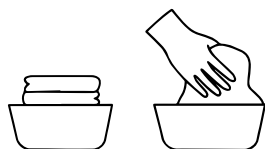

8.2 Résolution des problèmes

Panne	Lorsque le mécanisme des mollets ou le dossier atteint une certaine position, la position ne change plus quand vous appuyez sur la touche de réglage de votre choix.
Solution	En raison de la structure du produit et de ses exigences ergonomiques, ce produit dispose de restrictions de sécurité concernant les réglages de position. Un signal sonore retentit parallèlement lorsque la limite est atteinte.

Panne	La fonction est inopérante ou certaines fonctions ne se déclenchent pas après la mise en marche de l'appareil.
Solution	Après activation de l'appareil en appuyant sur la touche de mise en marche, un programme de massage ou autre état de fonctionnement doit être manuellement sélectionné. Si aucune sélection n'est effectuée, l'appareil s'éteint automatiquement après 20 minutes. Lorsque le mode de fonctionnement manuel est sélectionné, les fonctions non sélectionnées peuvent être désactivées et le mode de fonctionnement doit être paramétré manuellement.





Panne	L'appareil fait un bruit de frottement contre le cuir quand il change de position.
Solution	Nous avons utilisé pour ce produit du similicuir résistant à l'abrasion, et répondant aux exigences de protection environnementale. En raison des particularités des matériaux en cuir, le frottement dû aux mouvements de la partie correspondante du fauteuil peut émettre de légers bruits. Ceci est tout à fait normal. Remarque : si vous entendez un bruit lors de l'utilisation, comme la déchirure du tissu ou du cuir, arrêtez immédiatement l'utilisation et contactez un technicien.

Panne	Le degré de massage n'atteint pas les épaules ou la nuque.
Solution	Si vous avez sauté l'étape de scannage du corps avant le massage (cf. 7.1 Utilisation du fauteuil massant), vous devez régler manuellement la position des épaules dans le menu principal. Si cela n'est pas suffisant et que la tête ne touche pas l'appuie-tête ou que le dos ne repose pas contre le dossier, la position des épaules peut être plus basse que la position réelle lors de la détection de la forme du corps. Asseyez-vous dans la position la plus basse du siège, reposez votre tête contre l'appuie-tête et commencez depuis le début.

Panne	L'appareil est endommagé. Le câble d'alimentation ou le bloc d'alimentation est anormalement brûlant.
Solution	Ne continuez pas à utiliser l'appareil, et coupez l'alimentation électrique. Pour éviter les accidents, veuillez vous adresser à un centre de service agréé.

En cas de questions ou doutes autour de ce produit, veuillez vous adresser au personnel de service responsable.

Détails techniques

Modèle :	Skyliner III
Dimensions :	Debout : 85,5 x 177 x 130 cm Allongé : 85,5 x 190 x 90,5 cm
Poids :	186,5 kg
Tension :	220-240 V ~ 50/60 Hz
Puissance nominale :	220 W
Sécurité de conception :	Class I
Autonomie :	30 minutes
braintronics®:	21 minutes
Certificats :	    

9. Specials



ROULEMENT

Une technique qui alterne agréablement contraction et détente de la musculature pour un effet apaisant et relaxant. Cette technique est souvent mise en œuvre à la fin d'un massage dans le but de relaxer les muscles et de provoquer une sensation de repos.



PÉTRIR

La peau et les muscles sont apaisés et massés soit entre le pouce et l'index, soit à l'aide des deux mains. Cette technique de massage est avant tout employée pour faire disparaître les contractures.



PRESSION PNEUMATIQUE

Des coussins qui se remplissent d'air puis expulsent celui-ci provoquent un mouvement de pompe générant des réflexes musculaires naturels. Cette technique s'avère aussi particulièrement bienfaisante pour les pieds et les mollets.



CHALEUR PAR CARBONE

La chaleur infrarouge carbone agissant en profondeur dilate les vaisseaux sanguins, l'irrigation sanguine augmente et le tonus musculaire se réduit. En outre, elle exerce un effet exceptionnellement bienfaisant sur les cellules nerveuses signalant la douleur au cerveau.



CHALEUR DE JADE

Ces pierres de jade de haute qualité, intégrées à dessein dans les têtes de massage, diffusent une chaleur profonde et un effet relaxant.



CHAUFFAGE DE LA TAILLE

Cette ceinture chauffante unique, dotée d'un système de chauffage graphique innovant, réchauffe non seulement les épaules, mais aussi le dos, la taille et la région abdominale. La chaleur graphique intégrée peut réduire la froideur et soulager la douleur.



PÉTRIR & MARTELER (DUAL ACTION)

Ici se retrouvent associées les techniques du pétrissage et du tapotement pour à la fois défaire les contractures et favoriser la circulation sanguine.



MARTELER

Le marteler consiste à exécuter de courts mouvements pulsatifs avec le bord ou le plat de la main ou avec le poing. Cette technique favorise l'irrigation sanguine de la peau et soulage les muscles tendus. Si elle est mise en œuvre à hauteur des poumons, elle permet de fluidifier les bronches.



ROULEAU À PIEDS

D'une part le rouleau de pied réveille et stimule les terminaisons nerveuses et donc certains organes du corps, d'autre part il décontracte les muscles.



I-OPEN FLEXIBLE RAIL

Lors de l'abaissement du fauteuil de massage en position allongée, l'angle du rail de guidage est augmenté. Cela crée une sensation de couchage plus confortable, soulage la colonne vertébrale et intensifie l'expérience du massage.



COMPACT

Pour la position allongée, le fauteuil avance vers l'avant, ne nécessitant ainsi que 5 cm de distance par rapport au mur. Gain de place et confort assurés!



SANS GRAVITÉ

Cette position développée pour les astronautes vous fait ressentir une « sensation d'apesanteur ».



AUTOMATIQUE

Programmes automatiques développés spécialement pour tout le corps offrent une large gamme de différentes techniques de massage. Ce faisant, la fonction chaleur/chauffage peut être activée au choix.



MÉMOIRE

Avec la fonction intelligente MÉMOIRE, votre fauteuil de massage se souvient précisément de votre massage préféré et démarre directement sans réaliser le scan.



ZONE DU DOS

Un espace de massage individuel utilisable pour toutes les tailles.

9. Specials



TRACTION ARTHROSE

La traction est une pression douce roulante. Elle stimule le cartilage pour favoriser le transport des liquides, mieux absorber les nutriments et apaiser les douleurs liées à l'arthrose.



REPOSE-PIEDS REGLABLE

Le repose-pied peut être allongé et s'adapte ainsi individuellement à toutes les tailles de corps.



COUSSINS REGLABLES

Au besoin, un coussin double peut être installé pour réduire l'intensité de massage à la nuque et aux épaules.



POSITION COUCHE

Régler le dossier et le repose-pied contribue à trouver la position de bien-être personnelle du corps.



BRAINTRONICS®

La technologie braintronics® synchronise vos ondes cérébrales à l'aide de la stimulation audio. En combinaison avec votre programme de massage développé spécialement pour délivrer votre corps des tourments du stress. Que vous vouliez vous détendre, rêver ou apprendre, tout est possible.



REGLAGE AU NIVEAU DES EPAULES

Les têtes de massage au niveau des épaules peuvent être déplacées vers le haut ou vers le bas.



INTENSITE DE L'AIR COMPRI ME

L'intensité du massage par airbag peut être réglée.



ZONE D'AIR

Massage Airbag pour tout le corps. Différentes zones peuvent être contrôlées individuellement.



MASSAGE EXTENSIF DOS

Un massage roulant ciblé activant le corps et a un effet revigorant sur l'ensemble de l'organisme.



MASSAGE 4D

Avec cette technologie sophistiquée de massage L-track 4D, le massage est plus large, plus intensif et plus rythmé qu'avec des rouleaux de massage usuels. Ce massage 4D procure une sensation réaliste de massage manuel.



2 ROBOTS DE MASSAGE

Deux mécanismes de massage indépendants.



SHIATSU

Shiatsu (finger press) is a form of body therapy originating in Japan. The massage technique consists of soft, rhythmic, far-reaching stretches and rotations. The aim of Shiatsu is to simulate individual parts of the body and to mobilise the muscles.



SHOULDER GRASP

Targeted kneading massage in the shoulder/neck area – ideal for easing tension and pain in this area.



ETIREMENT TAILLE

Les coussins du bas du dos procurent un étirement doux du bassin. Cette technique traite parfaitement les contractures.



POINT

Les têtes de massage peuvent masser ponctuellement.



VITESSE

La vitesse de massage est réglable.



LARGEUR

La distance entre les deux têtes de massage peut être réglée (étroit, moyen, large).



MUSIQUE

La musique assure une détente et un plaisir encore plus intenses.



BLUETOOTH

Transmission de données sans fil.

9. Specials



POINTS D'ACUPRESSION

Points d'acupression majeurs sont massés.



ZONES RÉFLEXE

La réflexologie régénère la musculature des pieds et a un effet harmonisant sur presque tous les organes corporels.



SENSATION D'UN MASSAGE MANUEL

Les têtes de massage spécialement développées rappellent ici les mouvements de main d'un masseur. Elles peuvent s'étendre dans un angle maximal de 41 degrés jusqu'à atteindre 6,5cm et masser efficacement les vertèbres cervicales, thoraciques et lombaires comme une main.



O2 IONIZER

Les polluants sont neutralisés dans l'air ambiant, ce qui vous permet de respirer de l'oxygène pure durant le massage.



CHARGEUR USB

Tandis que vous vous faites masser en toute décontraction, l'alimentation USB intégrée peut être alimentée en courant grâce à votre smartphone par exemple.



ACCÈS RAPIDE

La fonction de démarrage rapide située dans l'accoudoir permet de contrôler les fonctions essentielles en un mouvement.



SCAN CORPOREL À L'AIDE D'UN DOUBLE CAPTEUR

Le fauteuil de massage effectue un scan corporel afin de détecter les parties de la nuque et du dos les plus importantes et d'assurer ainsi une pression optimale pendant le massage. La technologie utilisée lors du scan reconnaît la hauteur de vos épaules qui, si nécessaire, peut être corrigée à la suite du scan.



HAUT-PARLEUR BLUETOOTH SON D'AMPHITHÉÂTRE

Le fauteuil de massage est équipé de la technologie Bluetooth et d'un système audio « amphithéâtre » qui réduit les bruits environnants et enrichit votre expérience sonore. Vous pouvez ainsi profiter de votre application de méditation préférée ou de votre musique favorite pendant votre massage. Nous vous recommandons de régler les haut-parleurs Bluetooth au volume minimum avant de lancer la musique et d'augmenter ensuite progressivement le volume jusqu'au niveau souhaité.



TÉLÉCOMMANDE À ÉCRAN LCD PLAT ET TACTILE

Il est aisé de sélectionner le massage souhaité et d'effectuer tous les autres réglages grâce à l'écran tactile. Vous pouvez naviguer à travers le menu à l'aide des touches pour sélectionner nuque/épaules, bas du dos, auto, manuel, étendu ou massage par air. Si nécessaire, la durée du massage peut être réglée : entre 5 minutes et 30 minutes, par échelon de 5 minutes.



COMMANDE VOCALE

Utilisez la commande vocale pour activer les fonctions choisies.



RECHARGE SANS FIL

Fonction de recharge sans fil des NFC-téléphones mobiles.



DÉTECTION DE SANTÉ

Un oxymètre de pouls intégré enregistre des données importantes telles que la fréquence cardiaque, la teneur en oxygène du sang, la microcirculation et le niveau de fatigue. Sur la base de ces données, le programme de massage approprié est déterminé individuellement. Vous bénéficiez ainsi d'un massage adapté à vos besoins spécifiques.

10.1 Déclaration de conformité EU

Cet appareil est conforme aux directives européennes EMC 2014/30/EU, LVD 2014/35/ EU et RohS regulations.

10.2 Conditions de garantie

Le commerçant garantit le produit décrit au verso durant un délai obligatoire prescrit par la loi. La garantie s'applique à partir de la date d'achat de l'appareil. Une preuve d'achat comportant cette date doit être fournie. Si des défauts sont relevés sur les produits fabriqués en Allemagne, le commerçant s'engage à les remplacer ou les réparer gratuitement. Cette garantie ne couvre pas les pièces d'usure telles que les housses en tissu. Pour cela, le produit défectueux devra être retourné avec le ticket de caisse avant l'expiration du délai de garantie.

La garantie devient nulle si des défauts sont constatés suite à des réparations ou modifications apportées au produit par un tiers autre que le commerçant ou le personnel de maintenance autorisé. La garantie du commerçant se limite à la réparation ou au remplacement du produit. La responsabilité du commerçant ou du vendeur ne saurait être engagée en cas de dommages résultant d'une manipulation non conforme aux instructions fournies et/ou d'une utilisation inappropriée de l'appareil.

Si la déclaration attestant de pannes ou de défauts de l'appareil intervient après expiration du délai de garantie ou si, après inspection, ces détériorations s'avèrent ne pas être couvertes par la garantie, la totalité des frais de réparation et d'inspection sera à la charge du client.

Avertissement légal : l'ensemble des contenus ne constituent aucun remède thérapeutique. Le diagnostic et la thérapie des maladies et autres troubles physiques requiert un traitement sur avis d'un médecin, d'un praticien de la santé ou d'un thérapeute. Les données figurent ici à titre d'information uniquement, et ne doivent pas être utilisées pour un traitement médical. Chaque utilisateur est invité à passer un examen médical, et si nécessaire à consulter un spécialiste, afin de s'assurer qu'il peut utiliser l'appareil dans des cas concrets. Toute utilisation ou thérapie s'effectue aux propres risques de l'utilisateur. Nous n'offrons aucune garantie médicale et nous ne suivons pas de serment médical.

Casada International GmbH
Obermeiers Feld 3
33104 Paderborn, Germany
info@casada.com
www.casada.com

Copyright Pictures and texts are subject to the copyright of CASADA International GmbH and may not be used further without express confirmation.

Copyright © 2022 CASADA International GmbH.

All rights reserved.

A1.1-SK3-FR0723

The image features a large, light gray laurel wreath that frames the central text. The text 'CASADA' is written in a large, serif font, with a registered trademark symbol (®) to its upper right. Below 'CASADA', the word 'HEALTHCARE' is written in a smaller, sans-serif font. Above the 'A' in 'CASADA', there is a stylized icon of a person's head and shoulders, possibly representing a fitness or healthcare product.

CASADA[®]
HEALTHCARE

since
2000

< timetorelax

Desde la fundación de la empresa en el año 2000, CASADA se ha convertido en sinónimo de producto de alta calidad en el sector del fitness y el bienestar.

Hoy los aparatos CASADA están presentes en todo el mundo. Evolución constante, un diseño sin igual y un enfoque claro en la mejora constante de la calidad de vida de sus usuarios han hecho de CASADA una marca confiable y de altísima gama.

¡Felicidades!

Con la compra de este sillón de masaje, ha demostrado ser consciente de la salud.

Para que pueda disfrutar de los beneficios de este dispositivo durante mucho tiempo, nos gustaría pedirle que lea y siga cuidadosamente las instrucciones de seguridad.

Le deseamos mucho placer con su personal **Skyliner III**.

Tabla de contenidos

1. Instrucciones de seguridad	178
2. Contraindicaciones	179
3. Colocación del Sillón de Masaje	180
4. Configuración y montaje	182
5. Estructura de la silla	184
5.1 Elementos del sillón de masaje	184
5.2 Funciones del sillón de masaje	185
5.3 Calentador frontal	186
5.4 Estructura del mando a distancia	188
5.5 Estructura de los botones de acceso directo	190
6. Antes de usar	191
7. Instrucciones de funcionamiento	193
7.1 Operar el sillón de masaje	193
7.2 Función de pausa	195
7.3 Programas automáticos	195
7.4 Mando a Distancia	200
7.5 Ajuste de la silla	211
7.6 Ajustes	213
7.7 Detección de salud	217
7.8 Definido por el usuario	220
7.9 Otras funciones	221
7.10 Memoria	226
7.11 Fin del Masaje	227
8. Mantenimiento	228
8.1 Limpieza y mantenimiento	228
8.2 Solución de problemas	229
9. Especial	230
10. Legal	233
10.1 EU declaración de conformidad	233
10.2 Condiciones de garantía	233

1. Instrucciones de seguridad



Lea atentamente las siguientes instrucciones antes de usar su sillón de masaje para asegurarse de que funcione correctamente y con una eficiencia óptima. ¡Guarde estas instrucciones de uso para futuras consultas!

- El sillón de masaje se ajusta a los principios técnicos reconocidos ya las normas de seguridad más recientes.
- El sillón de masaje está equipado con secciones calientes. Las personas sensibles al calor deben tener cuidado al utilizar el producto. (ICE 60335-2-32)
- El sillón de masaje no requiere mantenimiento. Las posibles reparaciones solo pueden ser realizadas por expertos autorizados.
- El uso inadecuado y las reparaciones no autorizadas no están permitidas por razones de seguridad y darán lugar a la pérdida de la garantía.
- Para evitar lesiones, no meta los dedos entre los rodillos de masaje.
- Nunca toque el enchufe de red con las manos mojadas.
- No permita que el sillón de masaje entre en contacto con agua, altas temperaturas o luz solar directa.
- No use el sillón de masaje en un ambiente con altos niveles de humedad, como en el baño.
- No utilice el sillón de masaje en un área con espacio insuficiente o en un área donde la ventilación esté cubierta y no se garantice el suministro de aire fresco.
- Para evitar el peligro de cortocircuitos, desconecte el sillón de masaje de la fuente de alimentación si no se va a utilizar durante un largo período de tiempo.
- No utilice cables dañados, enchufes o enchufes sueltos.
- Si los cables/enchufes están dañados, deben ser reemplazados por el fabricante, un representante de servicio o personal calificado.
- En caso de mal funcionamiento, desconecte inmediatamente el producto de la red eléctrica.
- La empresa se exime de cualquier responsabilidad por daños si el producto se utiliza de manera inapropiada o incorrecta.
- No exceda la duración diaria recomendada del masaje de 30 minutos para evitar una tensión excesiva en los músculos y los nervios.
- Para evitar dañar el sillón de masaje, nunca utilice objetos puntiagudos o cortantes.
- Para reducir el peligro de cortocircuitos o incendios, es fundamental utilizar únicamente enchufes que encajen en el enchufe y asegurarse de que el enchufe esté completamente insertado en el enchufe.
- Desconecte el sillón de masaje de la fuente de alimentación después de usarlo y antes de limpiarlo.
- No permita que niños menores de 14 años limpien o mantengan el producto sin supervisión.
- Si ocurre una falla de energía inesperada durante el uso, coloque inmediatamente el interruptor en la posición de APAGADO y desconecte el enchufe para evitar daños al sillón de masaje.
- No utilice el sillón de masaje si los cables eléctricos están mojados o dañados.
- Los niños menores de 14 años, las personas con discapacidades y las personas frágiles deben estar supervisadas en todo momento cuando estén cerca del sillón de masaje o cuando lo utilicen.
- No utilice el sillón de masaje inmediatamente después de consumir una comida o bajo la influencia del alcohol.
- Utilice el producto únicamente para el propósito descrito en las instrucciones de funcionamiento.
- Utilice únicamente los accesorios proporcionados por el proveedor.
- Para evitar daños, no se ponga de pie, se sienta ni rebote sobre el reposapiés.
- Para evitar daños o lesiones, no intente sentarse en los reposabrazos o el respaldo.
- Limpie su sillón de masaje regularmente y evite que cuerpos extraños penetren en las grietas del sillón de masaje.
- No tire directamente del cable de alimentación.
- Al ajustar la posición del reposapiés o del respaldo, asegúrese de que no haya otros objetos debajo, en particular niños.
- El producto está destinado únicamente para uso doméstico.
- Si el cable de alimentación flexible se daña, se debe usar otro cable flexible designado para el mismo propósito o se debe comprar un cable de reemplazo adecuado al fabricante o a su punto de servicio.

2. Contraindicaciones

Si no está seguro de si debe usar el sillón de masaje, asegúrese de consultar a su médico.

- Está prohibido el uso del sillón de masaje durante el embarazo o si se presenta alguna de las siguientes dolencias en el área de masaje: lesiones recientes, enfermedades tromboticas, cualquier tipo de inflamaciones e hinchazones o cáncer. Si está en tratamiento por enfermedades o afecciones, se recomienda que consulte a un médico antes de recibir un masaje.
- Las personas con discapacidades físicas, cognitivas o mentales o personas sin experiencia y conocimiento solo deben usar esta silla bajo la supervisión y orientación de las personas responsables de su seguridad.
- Para evitar molestias o peligros al usar el sillón de masaje, rogamos a las siguientes personas que consulten a un médico antes de usar el producto:
 - Personas postradas en cama
 - Personas que reciben tratamiento médico.
 - Pacientes con dolor de espalda y personas con problemas de columna/curvatura de la columna
 - Personas con marcapasos
- Si experimenta dolor durante el masaje, deje de usar el producto inmediatamente.
- Si se lesiona mientras usa la silla, busque tratamiento médico de inmediato.
- No masajee ninguna zona de la piel enrojecida, hinchada o inflamada.
- Este sillón de masaje está diseñado para usarse únicamente para masajes de bienestar en el hogar y no es una unidad de masaje médico. Por lo tanto, no puede utilizarse como sustituto del tratamiento médico especializado.
- Le recomendamos que utilice el sillón de masaje durante 30 minutos al día. Las áreas individuales del cuerpo deben masajearse durante un máximo de 15 minutos a la vez, ya que, de lo contrario, un masaje excesivo puede ser contraproducente.
- Este producto no es adecuado para niños menores de 14 años.
- Los niños menores de 14 años deben estar supervisados. Asegúrese de que los niños no jueguen con el sillón de masaje.

Contraindicaciones de Braintronics®

- Psicosis (p. ej., esquizofrenia, trastorno bipolar, depresión endógena)
- Desorden de personalidad
- Epilepsia y trastornos convulsivos similares
- Enfermedades del corazón
- Enfermedades del sistema nervioso central
- Trombosis
- Depresión endógena
- TDAH (poco activo)
- Ataque cardíaco o accidente cerebrovascular reciente
- Discapacidad mental
- Adicciones como las drogas o el alcohol o la dependencia de medicamentos
- Ingesta habitual de psicofármacos
- El embarazo

NOTA: Por razones éticas y legales, braintronics® no debe ser utilizado en niños y jóvenes sin el permiso explícito de los representantes legales. Las personas para quienes la meditación pueda entrar en conflicto con las creencias religiosas deben abstenerse de usar el producto.

3. Colocación del Sillón de Masaje

Colocación

Asegúrese de que haya al menos 10 cm de espacio detrás de la silla para poder inclinarla.

Proteja la silla de temperaturas ambiente excesivas. Colóquelo para evitar la luz solar directa y para garantizar una distancia suficiente de los dispositivos de calefacción. Para proteger el suelo de daños, recomendamos una base adecuada (p. ej., una alfombra).

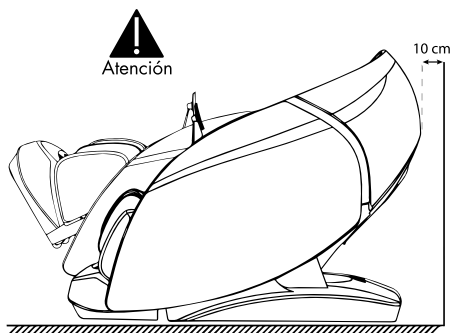

Levantando la silla

Para evitar lesiones, es necesario contar con ayuda al levantar y mover la silla.

1. Levante el sillón de masaje cuando lo mueva sobre superficies delicadas, como pisos de madera.
2. Cuando levante la silla y la mueva a la posición prevista, tenga cuidado de protegerse las manos y los pies para evitar aplastamientos. No suelte la silla hasta que esté nivelada. Para evitar daños en el suelo, recomendamos colocar alfombrillas protectoras o similares en el suelo.

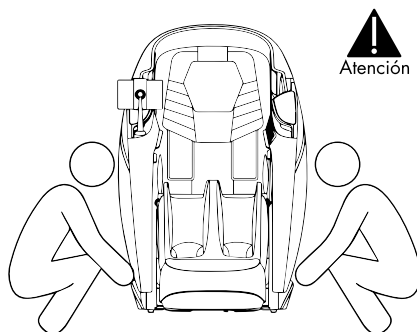

3. Colocación del Sillón de Masaje

Reposicionamiento del sillón de masaje

Utilice las ruedas del respaldo para mover el sillón de masaje. Mueva la silla inclinándola hacia atrás unos 45° (ver ilustración).



Nota: La fuerza excesiva hará que la silla se vuelque y se dañe.

1. Antes de mover la silla, bájela y apague la fuente de alimentación después de llegar a la posición básica.
2. Mueva la silla solo cuando esté vacía (no deben permanecer personas, mascotas u objetos sobre la silla).
3. No empuje la silla sobre obstáculos de más de 2 mm o huecos de más de 5 mm.
4. Al mover este producto usando los rodillos, no es posible un solo movimiento continuo; si la distancia es superior a 50 metros, mueva el producto lenta y suavemente para evitar daños.

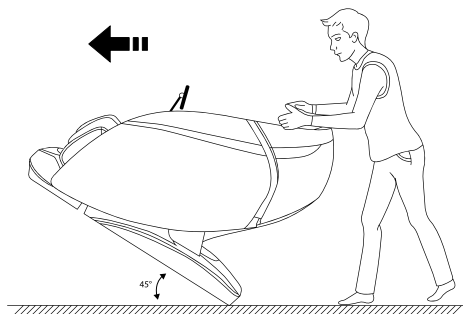

Extracción y colocación del cojín para la cabeza y el respaldo

La intensidad de amasado del masaje en la zona del cuello y los hombros se puede aliviar utilizando la almohada. Le recomendamos que utilice el cojín.

El cojín del respaldo y el respaldo (1), así como el cojín de la cabeza y el cojín del respaldo (2) están conectados con una cremallera.

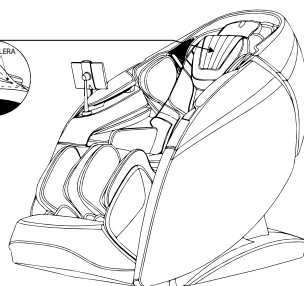

4. Configuración y montaje

Instalación del soporte para pantorrillas

1. Encienda la unidad y baje el respaldo con el control remoto.
2. Enchufe el conector del arnés de cableado y la línea de aire en el costado del marco de acero y en los conectores correspondientes del reposabrazos (Figura 1).
3. Levante el reposabrazos con la línea de aire y el cable enchufados y cuelgue los ganchos a ambos lados del marco de acero (Figura 2).

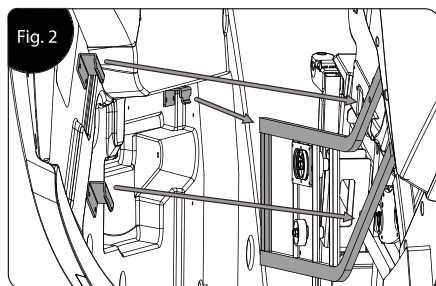
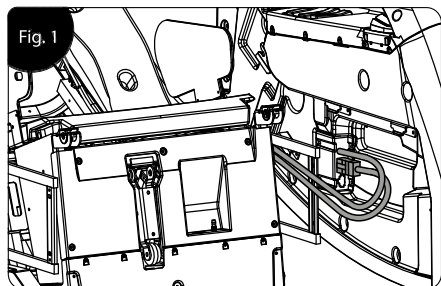

4. Inserte los rodillos en el extremo trasero del reposabrazos en el accesorio (Figura 3) y mueva el reposabrazos hacia atrás y hacia abajo. Luego empuje el reposabrazos hacia atrás y finalmente fíjelo con dos tornillos M5 (Figura 4).

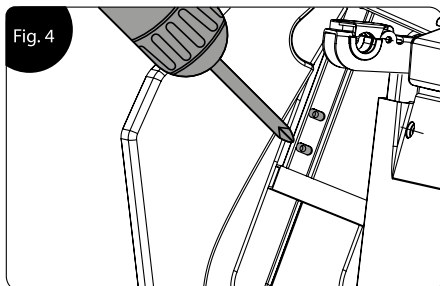
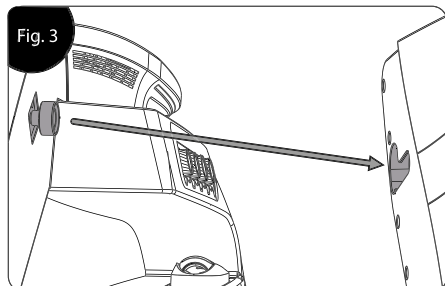

4. Configuración y montaje

Colocando el mecanismo de la pantorrilla

1. Enchufe el cable y la línea de aire del mecanismo de pantorrilla en el conector respectivo en la parte delantera del marco de acero (Figura 1).
2. Después de conectar, abra la cubierta del soporte en ambos lados del marco de acero (Figura 2)
3. Levante el mecanismo para pantorrillas y colóquelo en el soporte. Cierre la cubierta y fíjela con dos tornillos M4 (Figura 3).

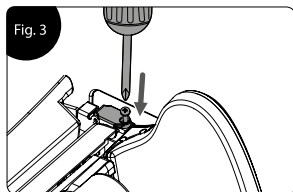
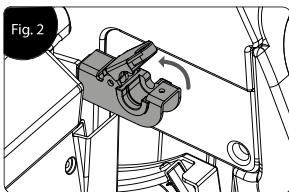
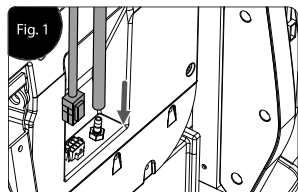

Instalación del soporte de la pantalla táctil

1. Alinee el soporte en el dispositivo de montaje, el reposabrazos derecho y fíjelo con un tornillo M5 (Figura 1).
2. Coloque la tapa de la cubierta en su lugar y presiónela firmemente (Figura 2).
3. Después del montaje, mueva con cuidado el soporte para comprobar que esté firmemente instalado. El soporte ahora está completamente ensamblado (Figura 3).

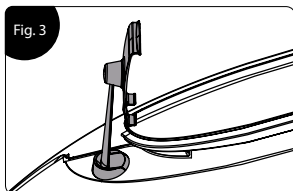
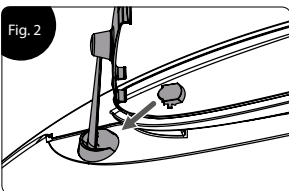
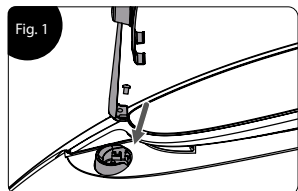

5.1 Elementos del sillón de masaje

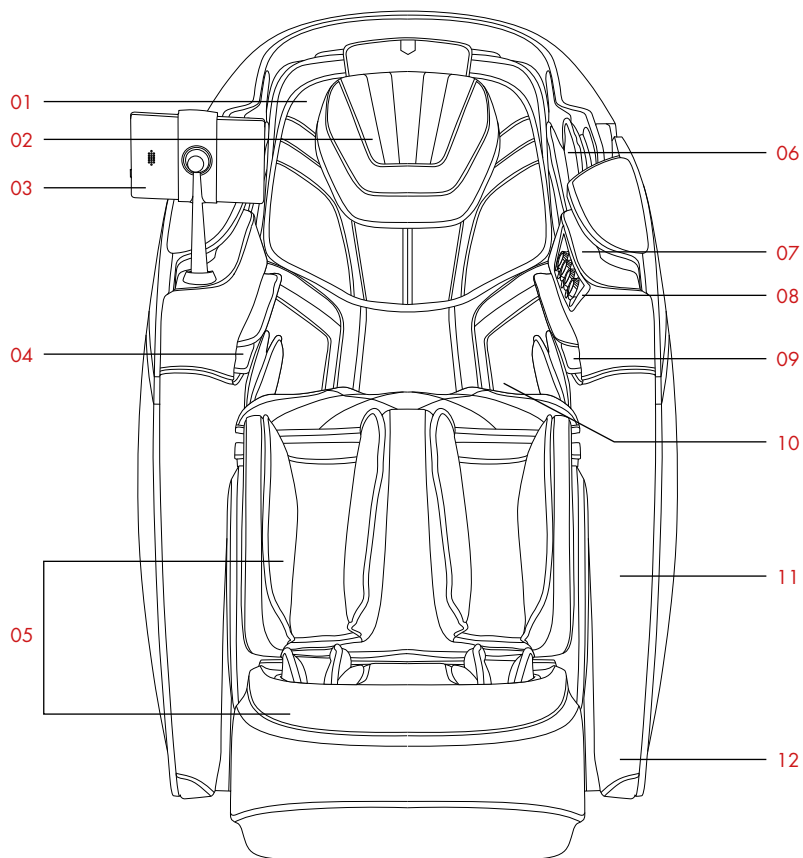

- | | | | |
|----|-----------------------------|-----|---|
| 1. | Cojín grande | 7. | Iluminación |
| 2. | Almohadilla | 8. | Panel de control rápido |
| 3. | Control remoto | 9. | Escáner de salud |
| 4. | Cojín de aire de los brazos | 10. | Mecanismo de hombro / cojín de respaldo |
| 5. | Sección de pies | 11. | Panel lateral |
| 6. | Cojín de aire para hombros | 12. | Iluminación |

5.2 Funciones del sillón de masaje

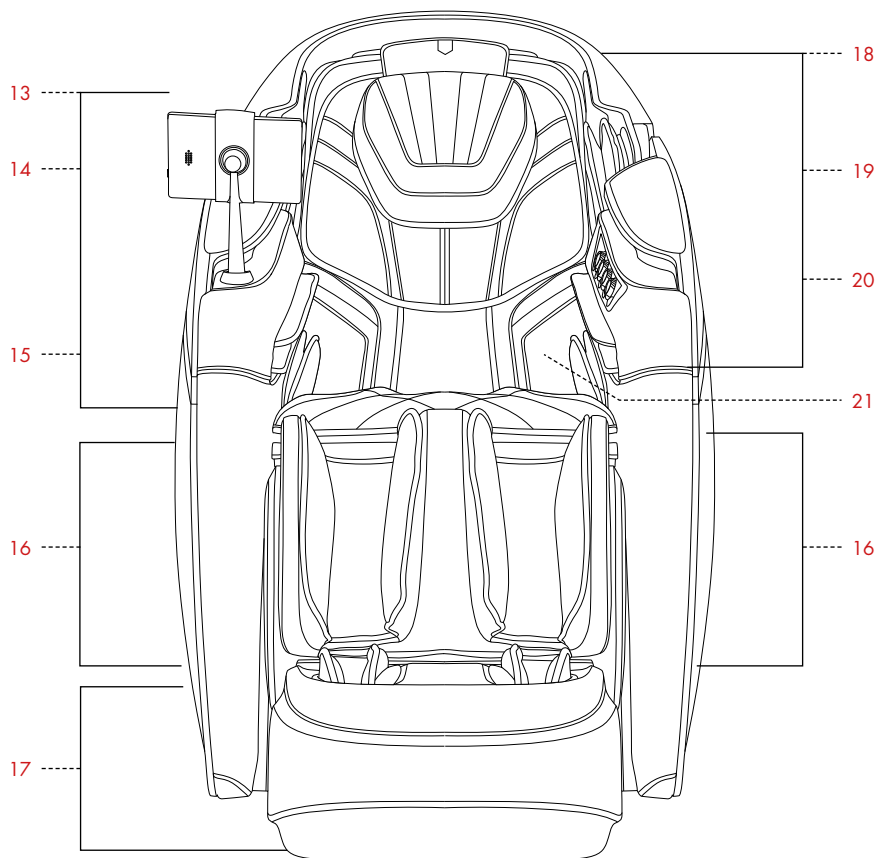

- | | |
|--|--|
| 13. Hombros | 18. Cabeza |
| • Masaje con colchón de aire | • Altavoces |
| 14. Brazo (derecho) | 19. Brazo (izquierda) |
| • Control remoto | • Estación de carga inductiva NFC |
| • Control de voz | • Toma de carga USB |
| • Masaje con colchón de aire | • Masaje con colchón de aire |
| 15. Manos | • Suministro de aire iónico |
| • Masaje con colchón de aire | 20. Cabeza y cuello, hasta las nalgas |
| 16. Piernas | • Cabezal de masaje doble |
| • Masaje con colchón de aire | • Masaje con calor |
| • Función de amasado | 21. Hombro, espalda, cintura, zona abdominal |
| • Masaje de movimiento de pantorrillas | • Función de calor |
| 17. Plantar | |
| • Masaje con rodillos | |

5.3 Calentador frontal

Uso del calentador frontal

- La silla está equipada con una envoltura única con calefacción de grafeno innovadora, que no solo calienta los hombros, sino también la espalda, la cintura y el área abdominal. El usuario puede aplicar la envoltura según sea necesario. Cuando se coloca sobre el hombro, calienta los puntos de acupuntura de Bingfend, Tianzong, Yunmen y Qihu. Además, el calor alivia eficazmente dolencias como la peritritis escapulothoracica y la tos.
- Cuando la estola se coloca alrededor del abdomen y la espalda, el calentamiento del grafeno calienta el cuerpo y alivia el dolor. Además, el flujo del canal se calienta y se elimina la congestión de sangre en la espalda y el abdomen. Mejora la menstruación irregular y la dismenorrea, y se alivia el dolor en la zona lumbar y renal. Los órganos internos se calientan, lo que elimina el escalofrío intestinal con buenos efectos para las personas con deficiencia de Qi o debilidad en el bazo o el estómago.

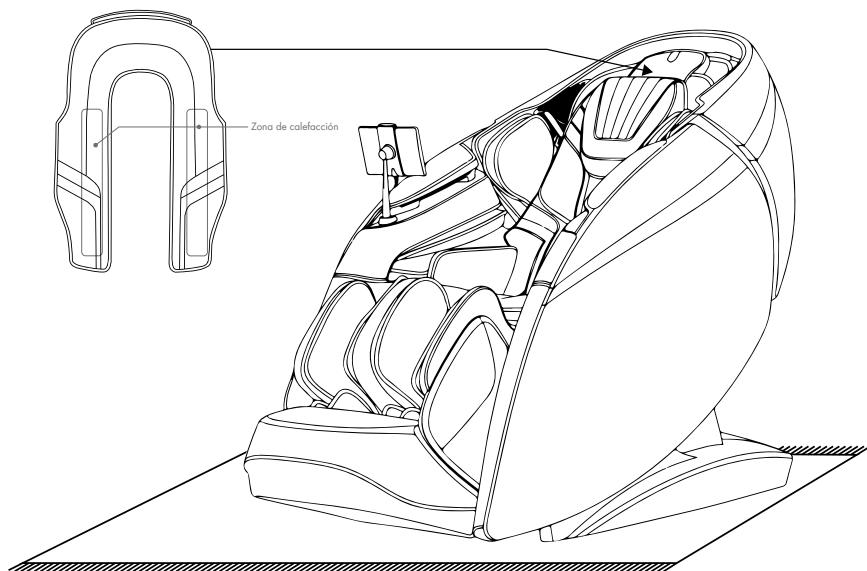

5.3 Calentador frontal



Ilustración que muestra el uso de la espalda y cintura



Ilustración que muestra el uso del hombro y abdomen

5.4 Estructura del mando a distancia

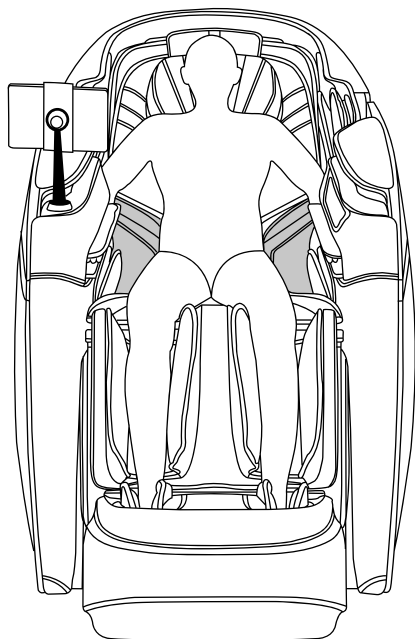

1. Botón de encendido/apagado
2. Pausa o continúa el masaje
3. Activa o desactiva el calentamiento frontal
4. Activa o desactiva la función de calefacción en el centro del cuerpo
5. Activa o desactiva la función de iones O₂
6. Activa o desactiva los rodillos de pie
7. Activa o desactiva la función de amasado de pantorrillas
8. Activa o desactiva la función de control por voz
9. Ajuste de la intensidad del masaje
10. Enciende o apaga el sillón de masaje
11. Ajuste de la presión de aire para la parte inferior del cuerpo
12. Selección de la zona de masaje deseada (Solo posible en modo manual)
13. Ajuste del tamaño del pie
14. Ajuste de la posición de los hombros

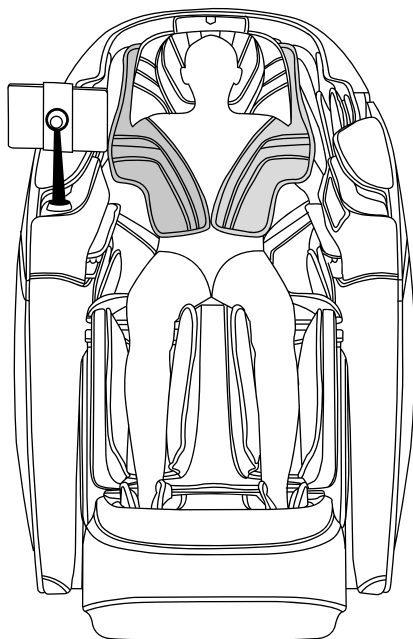
5.4 Estructura del mando a distancia



15. Visualización del estado actual del sillón de masaje
16. Selección de programas de masaje automático
17. Selección de funciones ajustables manualmente
18. Ajuste de la posición del asiento y el ángulo de la postura sentada
19. Configuración
20. Clave de selección de las técnicas de masaje
21. Aumentar o disminuir la intensidad de la presión del aire en la parte superior del cuerpo
22. Pantalla de estado
23. Selección de la zona de masaje compresivo
24. Selección de la duración del programa de masaje
25. Ajuste de la velocidad del masaje
26. Ajuste de la intensidad 4D
27. Detección de salud
28. Menú definido por el usuario
29. Memoria personalizada

5.5 Estructura de los botones de acceso directo

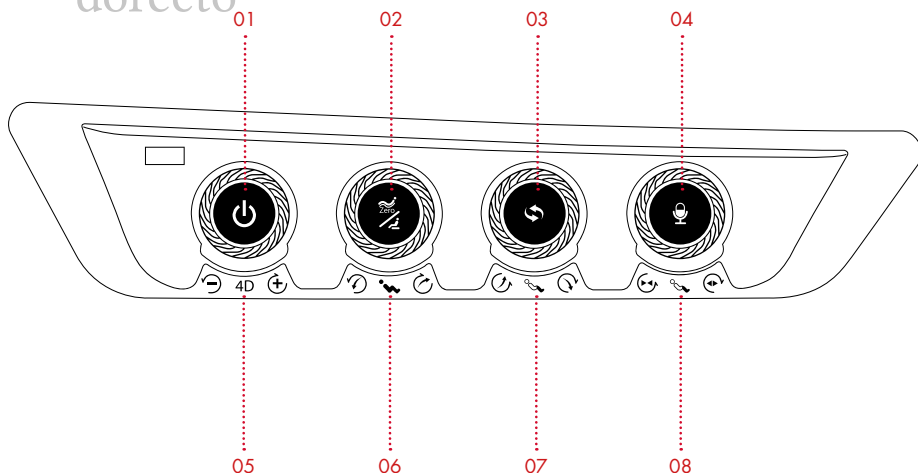

1. Botón de encendido/apagado

Presione el botón durante tres segundos para encender o apagar el sillón de masaje. Pulse brevemente el botón para pausar el sillón o ponerlo en modo de espera para start or switch off the massage chair. Press the button briefly to pause the chair or to switch it to stand-by.

2. Botón de gravedad cero

Pulse este botón para pasar a la posición de gravedad cero. La gravedad cero se puede configurar en dos niveles. Mantenga presionado el botón durante dos segundos para volver a la posición inicial.

3. Botón de modo automático

Pulse este botón para cambiar entre los diferentes programas.

4. Botón de comando de voz

Pulse este botón para activar el asistente de voz.

5. Perilla de intensidad 4D

Gire la perilla para aumentar o disminuir lentamente la intensidad 4D.

6. Control de subida/bajada del respaldo

Gire la perilla para subir o bajar lentamente los respaldos. El reposapiernas se eleva lentamente y luego el reposapiés se ajusta automáticamente.

7. Control de subida/bajada del reposapiernas

Gire la perilla para subir o bajar lentamente el apoyapiernas. El reposapiés se ajusta automáticamente cuando ya no se utiliza la perilla.

8. Regulador de longitud del reposapiés

Gire la perilla para extender o acortar lentamente el reposapiés. El mecanismo se detiene en cuanto deja de accionarse el controlador.

6. Antes de usar

Comprobación de los alrededores

Asegúrese de que no haya personas, mascotas u objetos en el área de la silla.

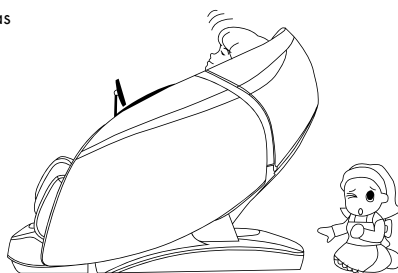

Comprobar huecos

Antes del masaje, asegúrese de que no haya objetos extraños atrapados en las piernas, pies, etc.

Asegúrese de que sus manos, pies y cabeza no entren en el área entre el mecanismo de la parte inferior de la pierna y la parte principal o entre el reposabrazos y la cápsula.

Bajo ninguna circunstancia sus manos, pies o cabeza deben meterse debajo de la cubierta de tela o cuero en el área de masaje.

6. Antes de usar

Conecte la fuente de alimentación



Atención

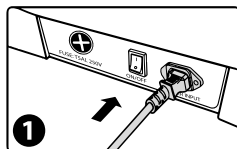

Conecte el cable de alimentación.

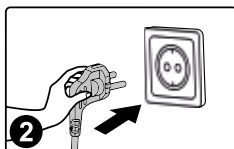

Inserte el enchufe en la toma.

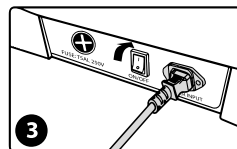

Enciende el interruptor principal (posición „I“).





Atención

- Por favor, compruebe el cable de alimentación y el enchufe en busca de daños antes de su uso.
- Utilice una fuente de alimentación que cumpla con los requisitos de funcionamiento de este producto.
- Está estrictamente prohibido utilizar un voltaje diferente al voltaje nominal de funcionamiento de este producto.
- Está estrictamente prohibido utilizar dispositivos de conversión de energía para suministrar energía a este producto sin autorización.

7.1 Operar el sillón de masaje

1. Presione el botón de encendido/apagado en el costado del control remoto o mantenga  presionado el botón de encendido/apagado en el reposabrazos para que se inicie el sistema.



2. Después de iniciar el sistema, seleccione la intensidad del masaje presionando el botón "Suave" , "Calmante" , "Fuerte"  botones en el control remoto. Esto enciende el programa y el sillón de masaje cambia a la posición acostada. Si no se realiza ninguna selección en cinco minutos, la silla se apagará automáticamente.



3. Para los programas de masaje, seleccione el programa automático (ver 7.3) y el sillón de masaje se moverá a la posición de gravedad cero. Espere hasta que finalice el proceso de configuración. Presione el botón Saltar , para saltar un paso e indirectamente al siguiente nivel.

7.1 Operar el sillón de masaje

4. El sillón ahora escanea la forma de su cuerpo. Espere hasta que la verificación de la forma de su cuerpo se haya escaneado por completo. También puede presionar el botón Saltar **Saltar** o saltarse la prueba y comenzar directamente el masaje.



Después de escanear la forma de su cuerpo, el control remoto emitirá una señal acústica. La señal le advierte que ahora puede ajustar la posición del cuello. Cuando el rodillo de masaje esté en la posición correcta para usted, presione el botón OK **OK**, para iniciar el masaje. Si la posición no es correcta, utilice el botón Arriba **▲** o el botón Abajo **▼**, para corregir manualmente la posición del masaje y presione el botón OK **OK** para confirmar su selección y comenzar el masaje. Si no se presiona ningún botón en 20 segundos, los rodillos se moverán a la posición inicial y comenzará el masaje.



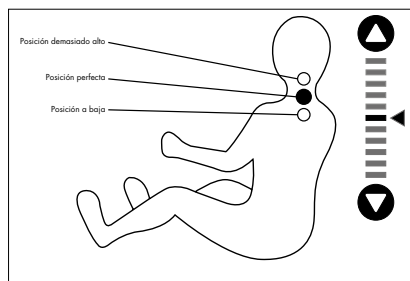

7.1 Operar el sillón de masaje



7.2 Función de pausa

(Utilice esta función sólo después de encender el sillón [véase la página 193].)

Después de encender el sillón de masaje, presione el botón Pausa  para pausar el proceso de masaje. Presione la pausa botón  de nuevo para reanudar el programa. Tenga en cuenta: en el modo de pausa, todas las funciones, excepto el apagado, están deshabilitadas.

7.3 Programas automáticos

(Utilice esta función sólo después de encender el sillón [véase la página 193].)

Selección de los programas automáticos

1. Seleccione el botón Automático en  a barra de menú de la izquierda.
2. Seleccione el programa de masaje automático deseado y haga clic para iniciar el masaje.



Puede elegir entre 20 programas automáticos.

7.3 Programas automáticos

Proramas - AI Inteligente	
Función	Descripción
Total Relax	El núcleo mecánico superior se utiliza para masajear el cuello, los hombros y el punto de acupuntura Fengchi amasando. A esto le sigue tapping y shiatsu para masajear todo el cuerpo. El núcleo mecánico inferior se utiliza para masajear la cintura y las caderas amasando y golpeando. Los dos núcleos mecánicos se coordinan para ayudar a relajar los músculos de todo el cuerpo y aliviar la fatiga.
Liberar el estrés	Masajea el cuello, los hombros y el punto de acupuntura Dazhui principalmente amasando para aliviar la presión sistémica.
Bolsa de aire llena	Aplica masaje de compresión en todo el cuerpo, junto con el rodillo de planta y masaje de amasamiento de pantorrillas
Masaje chino	Utilizando la técnica de masaje de la Medicina Tradicional China, se aplica masaje 4D en espalda y cintura. Por lo tanto, se estimula la circulación sanguínea de la espalda y la cintura, los meridianos se alivian y el masaje libera los bloqueos en la espalda y la cintura.
Masaje tailandés	Este masaje domina con la ayuda del masaje de compresión en piernas, manos, hombros y caderas. Durante el movimiento, la mano de masaje 3D presiona la cintura para provocar el estiramiento tailandés. Nota: El estiramiento se divide en tres niveles. Para un estiramiento suave, seleccione el nivel más bajo. Para un estiramiento fuerte, seleccione el nivel más fuerte.

7.3 Programas automáticos

Programas - Relajantes y Activadores	
Función	Descripción
Tratamiento de meridianos	Masaje de hombros, cuello, espalda y cintura mediante técnicas de amasamiento, tapping y shiatsu para tratar los meridianos.
Cuello hombro	Masajea el cuello y los hombros principalmente con técnicas de amasado y estiramiento y la parte superior de la espalda con un masaje médico. Los puntos de acupuntura de Jianjing se presionan para aliviar la espondilosis cervical y relajar los músculos del cuello y los hombros.
Cuidado de la cintura	Masajea la cintura amasando, amasando y golpeando y golpeando. A esto le sigue un masaje 4D en la cintura.
Forma de cintura y glúteos	Masajea los glúteos mediante amasamientos y un masaje médico. A esto le sigue un masaje profundo en las nalgas y el perineo a través de golpecitos y amasamientos. Para relajar los músculos de la cadera, levante la cadera.
Alivio de piernas y pies	Masajea los hombros y la cintura principalmente amasando, golpeando y amasando y golpeando. Aplica un masaje de compresión calmante en las pantorrillas y los pies.

7.3 Programas automáticos

Programas - Exclusivo para la Familia	
Función	Descripción
Fuerza	Masajee los hombros, el cuello, la espalda y la cintura principalmente amasando, golpeando y amasando y golpeando. Esto alivia la fatiga, promueve la circulación sanguínea y reduce el estrés a través de un masaje profundo. La intensidad del masaje es moderada, por lo que es apto para hombres.
Mantenerse en forma	Masajea hombros, cuello, cintura y caderas mediante técnicas de amasado y shiatsu. Al masajear todo el cuerpo, hace que el cuerpo y la mente se relajen. Disfruta de un masaje sublime. Esto es especialmente adecuado para las mujeres, ya que la intensidad del masaje es muy suave.
Sénior	Aplica un suave masaje en todo el cuerpo además del rodillo de planta y masaje de amasamiento de pantorrillas.
Régimen de oficina	Masajea hombros, cuello y cintura con las técnicas de masaje de kneading, tapping y kneading&tapping. El masaje profundo se utiliza para aliviar el dolor de hombros y cuello, aliviar los músculos adoloridos en la región lumbar y mantener la columna lumbar. Es especialmente para oficinistas y para personas que pasan mucho tiempo sentadas.
Recarga de salud	Masaje profundo de todo el cuerpo utilizando técnicas de amasamiento, tapping y shiatsu para favorecer la circulación sanguínea por todo el cuerpo y prevenir la formación de coágulos. Es especialmente para personas que no hacen mucho ejercicio. La intensidad del masaje es moderadamente suave.

7.3 Programas automáticos



Programa - Relajación General	
Función	Descripción
Aumento de energía	Masaje profundo de todo el cuerpo mediante técnicas de amasamiento, tapping y shiatsu para despertar la vitalidad del cuerpo humano y estimular la energía.
Pausa para almorzar	Masajea la espalda y la cintura utilizando técnicas de amasado y golpeteo mientras presiona el punto de acupuntura Shenyu. Este masaje tiene como objetivo mejorar la calidad de su almuerzo para que pueda comenzar la tarde con una nueva explosión de energía.
Dulces sueños	Masajea hombros, cuello, espalda y cintura mediante amasamientos y técnica de masaje médico. Los puntos de acupuntura Fengchi y Shenyu se presionan para mejorar la calidad del sueño y promover el sueño. Es especialmente para las personas que sufren de trastornos del sueño.
Refrescar el cerebro	Masajea hombros, cuello, espalda y cintura mediante técnicas de amasado, amasado 4D y Shiatsu. Mediante un masaje profundo se consigue un alto grado de armonía física y mental. Es especialmente para personas que están mentalmente agotadas y con exceso de trabajo. La intensidad del masaje es suave.
Rejuvenecer	Masajea la espalda y la cintura, principalmente con técnicas de masaje como tapping y kneading&knocking. Esto favorece la circulación sanguínea, elimina los dolores musculares locales, acelera la eliminación del ácido láctico y regenera la vitalidad humana.

7.4 Mando a Distancia





(Utilice esta función sólo después de encender el sillón [véase la página 193].)

Selección de programa







Selecciona el  en la barra de menú izquierda para entrar en el menú de selección. Puede elegir entre los siguientes ajustes: Técnica de masaje, Área de masaje, Intensidad 4D, Posición, Ancho de masaje y Velocidad de masaje.

- Hay un total de 11 opciones en el menú de técnicas de masaje: Deténgase, Amasar, Aplauso I, Aplauso II, Amasar & Golpeteo, Shiatsu I, Shiatsu II, Grap, 4D I, 4D II, 4D III, 4D IV. (Nota: para mostrar más técnicas de masaje, presione botones de flecha  o  en el control remoto)





Función	Ajuste de los rodillos de masaje	
4D I 	Velocidad y fuerza.	<ul style="list-style-type: none"> La velocidad se puede configurar en cinco niveles. El ancho se puede establecer en cinco niveles. La intensidad se puede establecer en cinco niveles.
4D II 	Velocidad y fuerza.	
4D III 	Velocidad, ancho y fuerza.	
4D IV 	Velocidad, ancho y fuerza.	

7.4 Mando a Distancia

Función	Ajuste de los rodillos de masaje	
Detener	Pulse este botón para masajear sin técnica.	
Amasar 	La velocidad y la fuerza se pueden configurar.	
Aplauso I 	Se puede configurar la velocidad, el ancho y la fuerza.	
Aplauso II 	Se puede configurar la velocidad, el ancho y la fuerza.	
Amasar & Golpeteo 	Se puede configurar la velocidad, el ancho y la fuerza.	
Shiatsu I 	Se puede configurar la velocidad, el ancho y la fuerza.	
Shiatsu II 	Se puede configurar la velocidad, el ancho y la fuerza.	
Pellizcar 	La velocidad y la fuerza se pueden configurar.	

- La velocidad se puede configurar en cinco niveles.
- El ancho se puede establecer en cinco niveles.
- La intensidad se puede establecer en cinco niveles.

Tenga en cuenta: también puede presionar el botón Técnica de masaje  en la pantalla de "Inicio"  donde puede seleccionar la técnica de masaje deseada en el menú emergente. (Esta función es un atajo para cambiar las técnicas de masaje en la pantalla "Inicio" actual de los programas de control remoto).



7.4 Mando a Distancia

- El menú del área de masaje le ofrece cinco áreas como opciones: Punto por Punto, Parcial, Completo, Superior (atrás) e Inferior (atrás). Seleccione la zona deseada para el masaje.



Botón	Descripción
	Masaje de punto fijo
	Masaje local hacia delante y hacia atrás en una zona parcial.
	Masaje completo hacia delante y hacia atrás.
	Masaje hacia adelante y hacia atrás de la parte superior de la espalda.
	Masaje hacia delante y hacia atrás de la zona lumbar.

Tenga en cuenta: también puede hacer clic en el botón del área de masaje **Área** en la pantalla de "Inicio"  para seleccionar el área de masaje correspondiente en el menú emergente. (Esta función es un atajo para cambiar las áreas de masaje en la pantalla "Inicio" actual del programa de control remoto).

7.4 Mando a Distancia



3. Puede configurar la intensidad 4D en el menú. Los niveles de configuración 1-5 están disponibles, siendo 1 el más bajo y 5 el más fuerte. Cuanto mayor sea la intensidad 4D, más sobresaldrá el rodillo de masaje y más fuerte será el masaje. Seleccione 87 el botón **+** o botón Menos **-** para ajustar la intensidad 4D.



7.4 Mando a Distancia



Botón	Descripción
+	Presione este botón para aumentar la intensidad 4D en los niveles 1 a 5.
-	Presione esta tecla para disminuir la intensidad 4D en los niveles 1 a 5.

Anotación : También puede configurar la intensidad 4D con el botón Más **4D+** o el botón Menos **4D-** en la "Pantalla de inicio"  (Esta función es un atajo para configurar la intensidad 4D en la pantalla "Inicio" actual del programa de control remoto).

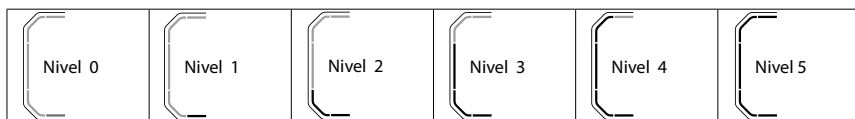

Botón	Descripción
4D+	Presione este botón para aumentar la intensidad 4D en los niveles 1 a 5.
4D-	Presione este botón para disminuir la intensidad 4D en los niveles 1 a 5.

7.4 Mando a Distancia

- Para configurar el robot de masaje, seleccione la flecha que apunta hacia arriba ▲ o la flecha que apunta hacia abajo ▼, para un ajuste fino del cabezal de masaje hacia arriba o hacia abajo.



- Seleccione los anchos de masaje como se muestra en la siguiente ilustración.



(1) El ancho solo se puede configurar cuando el usuario activa el modo de control remoto al seleccionar la técnica de masaje o el área de masaje.

(2) El ancho del masaje se puede configurar del nivel 1 al 5, donde 1 es el ajuste más estrecho y 5 el más ancho. Seleccione una de las siguientes técnicas de masaje: Aplauso I, Aplauso II, Shiatsu I, Shiatsu II, 4D III y 4D IV.

7.4 Mando a Distancia

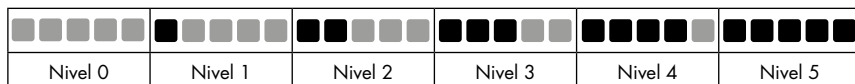

Botón	Descripción
	Pulse este botón para aumentar la amplitud del masaje en los pasos 1 a 5.
	Presione este botón para disminuir el ancho del masaje en los pasos 1 a 5.

6. Seleccione la velocidad de masaje como se muestra en la siguiente ilustración.



(1) La velocidad solo se puede configurar si no se está ejecutando ningún programa de masaje automático al mismo tiempo.

(2) La velocidad del masaje se puede configurar del nivel 1 al 5, donde 1 es el ajuste más lento y 5 el más rápido. La velocidad no se puede ajustar si el proceso de masaje se ha detenido.

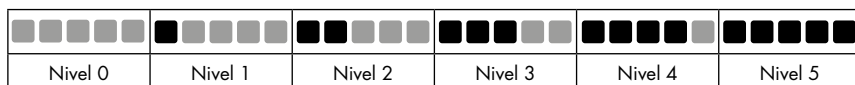

Botón	Descripción
	Presione este botón para aumentar la velocidad del masaje en los niveles 1 a 5.
	Presione esta tecla para disminuir la velocidad del masaje en los niveles 1 a 5.

Nota: También puede usar la pantalla de velocidad de masaje + o velocidad de masaje - en la pantalla de "Inicio" para establecer la velocidad del masaje.

7.4 Mando a Distancia



Nivel 0	Nivel 1	Nivel 2	Nivel 3	Nivel 3	Nivel 4
---------	---------	---------	---------	---------	---------

Botón	Descripción
Velocidad +	Presione este botón para aumentar la velocidad del masaje en los pasos 1 a 5.
Velocidad -	Presione este botón para disminuir la velocidad del masaje en los pasos 1 a 5.

7.4 Mando a Distancia

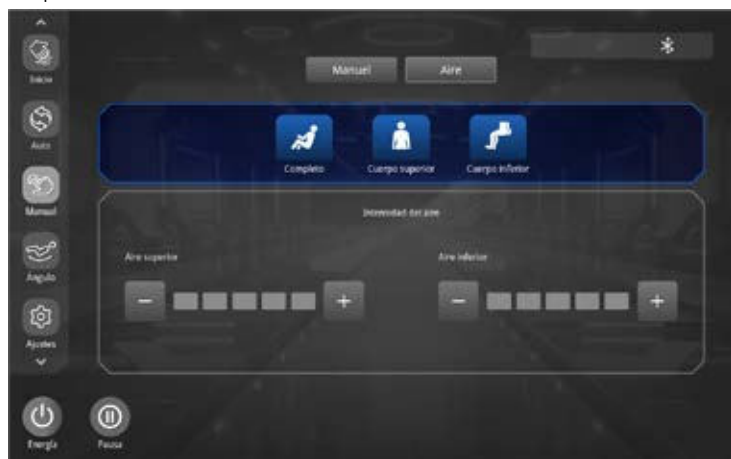

7. Vaya al menú Manual para seleccionar el modo Aire como se muestra en la siguiente figura. El modo aéreo incluye espalda completa, espalda alta o espalda baja. También hay una función de masaje manual con rodillo en el interior del brazo que se enciende automáticamente cuando se selecciona el masaje de aire de cuerpo completo.



Botón	Descripción
	Pulse este botón para activar o desactivar el masaje de aire de <i>espalda completa</i> .
	Pulse este botón para activar o desactivar el masaje de aire de la <i>zona superior de la espalda</i> .
	Pulse este botón para activar o desactivar el masaje de aire de la <i>espalda baja</i> .

Pantalla de masaje de aire		
Presión de aire de cuerpo completo	Presión de aire en la parte superior del cuerpo	Presión de aire de la parte inferior del cuerpo

7.4 Mando a Distancia

Tenga en cuenta: también puede presionar el botón de masaje de aire  en la pantalla de "Inicio"  y seleccione la opción área de masaje de aire deseada en el menú emergente. (Esta función es una tecla rápida para el masaje de aire en la página "Inicio" actual del control remoto).





8. Para configurar la intensidad del aire, el masaje de aire debe estar encendido. Hay un total de 5 niveles, siendo 1 el más bajo y 5 el más alto.

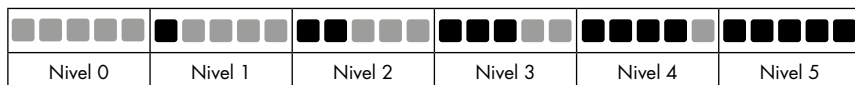

7.4 Mando a Distancia



Botón	Descripción
	Presione esta tecla para aumentar la intensidad de compresión entre 1 y 5.
	Presione esta tecla para disminuir la intensidad de compresión entre 1 y 5.

Nota: Ud. puede seleccionar el masaje con aire para la parte superior del cuerpo + botón **Aire superior+** o masaje con aire en la parte inferior del cuerpo **Aire superior-** en la pantalla de "Inicio"  o ajustar la intensidad de compresión de la parte superior; los ajustes pueden ser ajustados de la misma manera los botones de aire +, aire - le la parte inferior del cuerpo **Aire inferior+** **Aire inferior-**. Hay 5 niveles de intensidad de compresión.

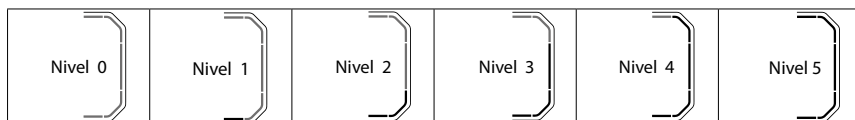

Botón	Descripción
Aire inferior+ Aire superior+	Press this button to increase the compression intensity between 1 and 5.
Aire inferior- Aire superior-	Press this button to decrease the compression intensity between 1 and 5.



7.5 Ajuste de la silla

(Utilice esta función sólo después de encender el sillón [véase la página 193].)



Haga clic en el botón Ángulo  en la barra de menú en el lado izquierdo de la pantalla para ingresar al menú de configuración donde puede ajustar el ángulo de la silla. Los ajustes incluyen extender el reposapiernas, extender el reposapiés, levantar el reposapiernas, levantar la articulación, levantar el respaldo, gravedad cero I y II y otras funciones de ajuste.



1. Configuración de gravedad cero



Botón	Descripción
Gravedad cero I 	Botón Zero Gravity I: ajusta automáticamente la posición del reposapiernas y el respaldo a la posición Zero Gravity I.
Gravedad cero II 	Botón Zero Gravity II: ajusta automáticamente la posición del reposapiernas y el respaldo a la posición Zero Gravity II.

2. Alargar o acortar el reposapiés



Botón	Descripción
Acortamiento reposapiés 	Botón para acortar el reposapiés: Para configurar manualmente el reposapiés, mantenga presionado este botón para mover lentamente el reposapiés hacia arriba y acortar el reposapiés. Suelte el botón cuando haya terminado con el proceso de configuración manual.
Alargamiento reposapiés 	Botón para alargar el reposapiés: Para configurar manualmente el reposapiés, mantenga presionado este botón para mover lentamente el reposapiés hacia abajo y alargar el reposapiés. Suelte el botón cuando haya terminado con el proceso de configuración manual.

7.5 Ajuste de la silla



3. Alargar o acortar el reposapiernas

Botón	Descripción
Acortamiento descanso de pierna 	Botón para acortar el reposapiernas: Acorte el reposapiernas con el mando a distancia. Mantenga presionado este botón para mover lentamente el reposapiernas hacia arriba. Suelte el botón para detener.
Cuaresma descanso de pierna 	Botón para alargar el reposapiernas: Alargue el reposapiernas con el mando a distancia. Mantenga presionado este botón para mover lentamente el reposapiernas hacia abajo. Suelte el botón para detener.



4. Subir y bajar el reposapiernas

Botón	Descripción
Levantamiento descanso de pierna 	Elevar el reposapiernas: mantenga presionado este botón para levantar lentamente el reposapiernas. Suelte el botón para detener el movimiento. Cuando el reposapiernas se ha levantado por completo, la silla ajusta automáticamente el reposapiés.
Encapotado descanso de pierna 	Bajar el reposapiernas: mantenga presionado este botón para bajar lentamente el reposapiernas. Suelte el botón para detener el movimiento. Cuando el reposapiernas se ha bajado por completo, la silla ajusta automáticamente el reposapiés.

5. Ajuste del ángulo

Botón	Descripción
Elevar silla 	Elevación de la silla: mantenga presionado este botón para elevar lentamente el ángulo de la silla y suelte el botón para detener el movimiento del respaldo hacia arriba o el reposapiernas hacia abajo. Cuando se ha alcanzado el ángulo deseado, el reposapiés se ajusta automáticamente.
Bajar silla 	Bajar la silla: mantenga presionado este botón para bajar lentamente la articulación mientras el reposapiernas se levanta lentamente. Suelte el botón para detener el movimiento del respaldo hacia abajo o el reposapiernas hacia arriba. Cuando se ha alcanzado el ángulo deseado, el reposapiés se ajusta automáticamente.

6. Ajuste del ángulo de la espalda

Botón	Descripción
Subir respaldo 	Botón para subir el respaldo: Mantenga presionado este botón para subir lentamente el respaldo. Soltar el botón de nuevo detiene la función.
Bajar respaldo 	Botón para bajar el respaldo: Mantenga presionado este botón para bajar lentamente el respaldo. Soltar el botón de nuevo detiene la función.

7.6 Ajustes

(Utilice esta función sólo después de encender el sillón [véase la página 193].)

Toque el botón  en la barra de menú en el lado izquierdo de la pantalla para acceder a la configuración. Aquí es donde se muestra la versión del software, el número de serie y la versión del firmware. La interfaz también incluye la configuración de idioma.

1. La información de la Unidad actual muestra el modelo, la versión del software y el número de serie del producto y el firmware.
2. Bluetooth (reproducción a través de altavoces Bluetooth)
Una vez que la fuente de sonido (como un teléfono móvil, tableta MID, etc.) se haya emparejado con la función Bluetooth del sillón de masaje, la música se transmitirá de forma inalámbrica al sistema de reproducción del sillón de masaje.
 - a. Acceda al menú principal de su dispositivo inteligente (por ejemplo, teléfono móvil). Abra Configuración y seleccione la opción Bluetooth. Active el Bluetooth y busque dispositivos en su vecindad.
 - b. El dispositivo inteligente buscará el nombre de Bluetooth correspondiente: Skyliner III-XXXX ("X" representa un número individual). Conecte su dispositivo a la silla.
 - c. Ahora inicie la música deseada en su dispositivo.

7.6 Ajustes

3. Control de voz

- a. Diga "Hola Alice" o "Hola Alice" cerca del reposabrazos izquierdo para activar el asistente de voz, o presione el botón de voz en el reposabrazos  izquierdo. El asistente de voz responderá "Estoy aquí" para indicar que está escuchando.
- b. Después de activar el asistente de voz, diga el comando dentro de los 6 segundos para que el control de funciones del sillón de masaje reaccione. Una vez que el asistente de voz haya respondido al comando, puede emitir otro comando. El intervalo entre dos comandos consecutivos no debe exceder los 6 segundos, de lo contrario será necesario volver a activar el asistente de voz.

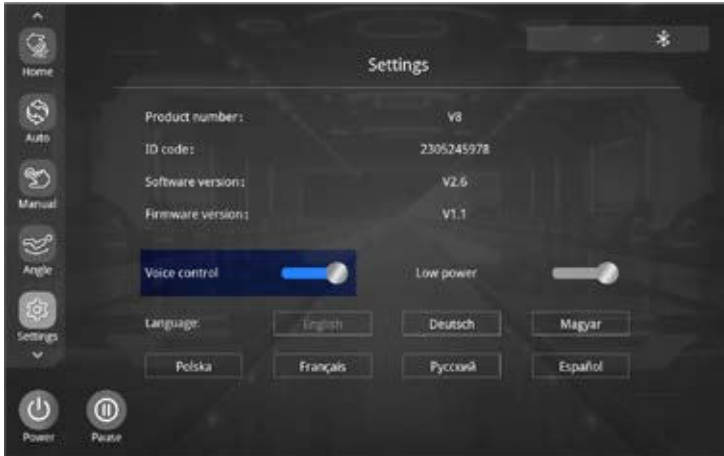

7.6 Ajustes

Control de voz		
Di "Hi Alice" o "Hey Alice" Respuesta: Estoy aquí. La comunicación con el asistente de voz es solo en inglés.		
	Comando	Respuesta
1.	Massage on (Masaje en)	Ok, massage on (Ok, masaje en)
2.	Massage close (Masaje cerrar)	Ok, massage close (Ok, masaje cerca)
3.	Total Relax (Relax total)	Ok, Total Relax (Ok, Total Relax)
4.	Energy Boost (Aumento de energía)	Ok, Energy Boost (Ok, impulso de energía)
5.	Sweet Dream (Dulces sueños)	Ok, Sweet Dream (Ok dulce sueño)
6.	Neck and Shoulder (Cuello y hombro)	Ok, Neck and Shoulder (Ok, cuello y hombro)
7.	Lunch Break (Pausa para almorzar)	Ok, Lunch Break (Ok, pausa para el almuerzo)
8.	Thai Massage (Masaje tailandés)	Ok, Thai Massage (Ok, masaje tailandés)
9.	Open Air pressure (Abrir Presión de aire)	Ok, open the air pressure (Ok, abre la presión de aire)
10.	Close air pressure (Cerrar la presión de aire)	Ok, close the aire pressure (Ok, cierra la presión de aire)
11.	Up the seat position (Subir la posición del asiento)	Ok, up the seat position (Ok, sube la posición del asiento)
12.	Down the seat position (Abajo la posición del asiento)	Ok, down the seat position (Ok, baja la posición del asiento)
13.	Change the other mode (Cambiar el otro modo)	Ok, change the other mode (Ok, cambia el otro modo)
14.	Go little down (Baja un poco)	Ok, go little down (Ok, baja un poco)
15.	Go little up (Sube un poco)	Ok, go little up (Ok, sube un poco)

Tenga en cuenta: los comandos 14 y 15 solo se pueden usar después del comando 13.

7.6 Ajustes

4. Modo de ahorro de energía

Modo de ahorro de energía activado: los botones rápidos del reposabrazos y las funciones de control por voz no se pueden utilizar en el modo de ahorro de energía; deben usarse cuando están encendidos. "Modo de ahorro de energía desactivado". Los botones rápidos del reposabrazos y la función de control por voz también se pueden utilizar en el modo de espera.

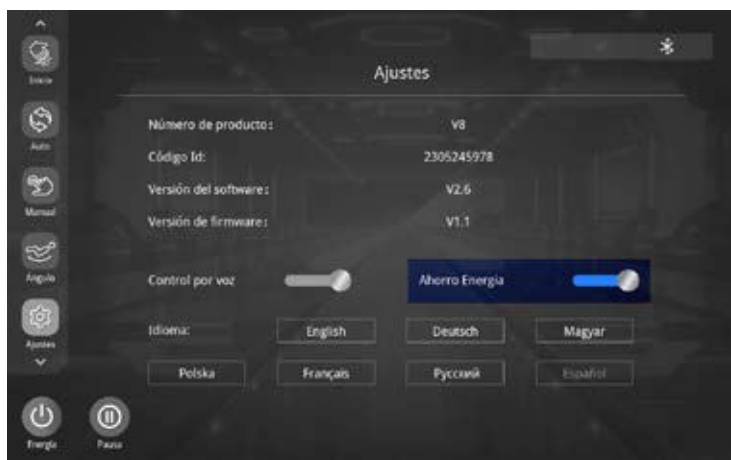

5. Selección de idioma



El idioma estándar es el inglés. Se pueden seleccionar los siguientes idiomas: inglés, alemán, húngaro, polaco, francés, ruso y español.



7.7 Detección de salud

(Utilice esta función sólo después de encender el sillón [véase la página 193].)

1. Iniciar la detección de Salud

- a. Clickea en el botón salud del  en la barra de menú en el lado izquierdo de la pantalla. Para iniciar la detección de salud, presione el boton “Comienzo”  y luego coloque suavemente su dedo índice o dedo medio en el sensor. Después de unos cuantos segundos, se muestran los datos en tiempo real de frecuencia cardíaca, oxígeno en sangre y microcirculación mientras la unidad espera a que finalice el proceso de verificación.



b. Pantalla de progreso del análisis de estado



7.7 Detección de salud

2. Programa recomendado

Cuando finaliza la comprobación normal, se muestran la frecuencia cardíaca, el oxígeno en sangre y el nivel de fatiga. El oxígeno en la sangre normalmente está en un rango entre 95% y 99%. Los niveles de fatiga incluyen bueno, ligero, moderado y pesado. Según su nivel de fatiga, se recomienda un programa automático. Seleccione "Sí" para iniciar el programa recomendado y "No" para volver al modo de masaje que se estaba ejecutando antes del control de salud.



3. No se reconoce ningún dato válido

Si no se detectan datos válidos, tiene la opción de repetir la comprobación. Seleccione "Volver a probar" para comenzar de nuevo y "Salir" para detener la verificación y volver al modo en ejecución antes de la verificación.



7.7 Detección de salud

4. Finalización del análisis de salud

Durante el análisis de salud, pulse el botón **Salir** para detener el proceso de verificación y volver al modo de masaje activo antes de la comprobación.



7.8 Definido por el usuario

(Utilice esta función sólo después de encender el sillón [véase la página 193].)

Haga clic en el botón Definido por el usuario  en la barra de menú en el lado izquierdo de la pantalla. Allí selecciona “Personalizar 1” o “Personalizar 2” para el masaje. (Esto solo es posible si la definición de usuario correspondiente se ha establecido y guardado de antemano).





Haga clic en el botón “Personalizar 1 editar” o “Personalizar 2 editar” para acceder al menú Definición de usuario. Luego seleccione la técnica de masaje preferida. A continuación, defina su masaje a partir de las funciones dadas y haga clic en Guardar. Una vez que se hayan guardado los ajustes, el programa personalizado estará disponible de inmediato y podrá usarse para el siguiente masaje. Para ello, haga clic en el programa definido por el usuario guardado.





7.9 Otras funciones

(Utilice esta función sólo después de encender el sillón [véase la página 193].)

En la pantalla debajo de "Inicio" , seleccione el botón "Cinturón de calor" , para cambiar la función de calentamiento del envolver (calentamiento de grafeno) encendido o apagado. Después de encender la función de calentamiento, se emitirá calor durante 3 minutos.





En la pantalla debajo de "Inicio" , seleccione el botón "Calor lumbar" , para  cambiar la función de calentamiento (calentamiento de jade) encendido o apagado. Después de encender la función de calefacción, se generará calor durante 3 minutos.





7.9 Otras funciones

En la pantalla debajo de "Inicio"  seleccione el botón "O2-Ion" , para cambiar la función de calentamiento de iones de O2 o a apagado.





En la pantalla "Inicio" , haga clic en el botón "Rodillo" , para activar o desactivar la función de masaje de pies con velocidades ajustables.



Botón	Descripción
   Nivel 1 Nivel 2 Nivel 3	Pulse este botón para activar o desactivar la función de rodillo de plantar. Presione el botón programado cíclicamente varias veces para cambiar entre los niveles de velocidad 1, 2, 3 y apagado.

7.9 Otras funciones



En la pantalla debajo de "Inicio" , seleccione el botón "Gemelos"  para activar o desactivar la función de masaje de pantorrillas. Hay una función de masaje de fricción para el interior de la pantorrilla y una función de masaje con colchón de aire para el exterior, que pueden aliviar la rigidez en los músculos de la pantorrilla o la tensión causada por estar de pie durante largos períodos de tiempo.





En la pantalla debajo de "Inicio" , seleccione el botón "Control por voz"  para activar el asistente de voz.



7.9 Otras funciones

En la pantalla debajo de "Inicio" , seleccione el botón "Hombro"  y presione los botones de flecha hacia arriba y hacia abajo en el menú emergente para ajustar la posición del cabezal en el cuello a un total de 11 niveles.





En la visualización de la pantalla , presione el botón "Código de pie"  para optimizar la talla de calzado adecuada "Inicio"



7.9 Otras funciones

En la visualización de la pantalla "Inicio" , seleccione el botón "Ajuste de tiempo de masaje" **00:30**. Presiona el más y el menos en el menú emergente para alargar o acortar el tiempo de masaje. El tiempo siempre se acorta o alarga en pasos de 5 minutos. El tiempo de funcionamiento más largo es de 40 minutos.





La pantalla "Inicio", pulse la selección , "Suave", , "Caliente"  o „Fuerte"  botón para obtener la intensidad de masaje deseada.



7.10 Memoria



(Utilice esta función sólo después de encender el sillón [véase la página 193].)

Haga clic en el botón “Memoria”  en la barra de menú en el lado izquierdo de la pantalla para acceder a la función de memorias de masaje. Hay dos categorías: guardar y recuperar la función de masaje. El masaje se puede guardar en “Guardar I”, “Guardar II” o “Guardar III”. Puede recuperar el masaje guardado en “Uso I”, “Uso II” y “Uso III”.

Botón	Descripción
	Guardar: Guarde el programa de masaje actualmente en ejecución, incluido el programa automático, la técnica de masaje, el modo e intensidad del aire, la posición y el ángulo de la unidad de piernas y respaldo y otras funciones de masaje.
	Recuperar: recupere el programa de masaje guardado anteriormente, incluidas todas las configuraciones.



7.11 Fin del Masaje

Durante el masaje, presione el botón  en el mando a distancia o en el botón  en el reposabrazos derecho para apagar la unidad. Todas las funciones de masaje finalizan y el sillón vuelve a su posición inicial. Todas las funciones de masaje se apagan automáticamente cuando ha transcurrido el tiempo de masaje; el respaldo y el reposapiernas no vuelven a la posición inicial.

Desconecte la fuente de alimentación de toda la máquina como se muestra en las ilustraciones.

Apague el interruptor principal
(posición "0")

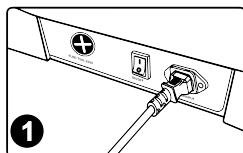

Desconecte la fuente
de alimentación.

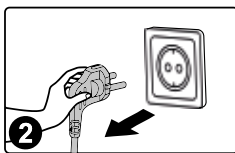

Saque el cable de alimentación
del zócalo.

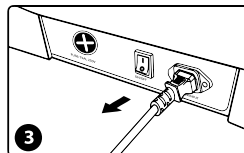

8.1 Limpieza y mantenimiento

Limpieza de cuero sintético y piezas de plástico

Limpie el cuero sintético con un paño suave y seco.

- No utilice productos químicos como diluyentes, gasolina, alcohol, etc. para limpiar la unidad.
- Cuando utilice productos para el cuidado del cuero disponibles comercialmente (paños), siga las instrucciones de uso.
- Si el cuero sintético está especialmente sucio, límpielo de la siguiente manera:
 - Sumerja un paño suave en agua o agua caliente con un 3% a un 5% de detergente neutro y luego escúrralo bien.
 - A continuación, limpie con un paño suave húmedo.
 - Permita que el material se seque al aire.
- Para las manchas difíciles, sumerja una esponja de melamina disponible comercialmente en un agente de limpieza neutro y limpie la superficie con ella.
- No utilice secador de pelo para secar la superficie.
- Tenga cuidado al limpiar la unidad con telas de mezcilla y de colores, ya que el tinte puede esparcirse por la superficie del cuero sintético.
- No permita que estos materiales entren en contacto con el plástico durante un período de tiempo prolongado, ya que esto puede causar decoloración.
- El cuero sintético puede decolorarse. Si usa tinte para el cabello, cubra la silla con una toalla donde su cabello pueda tocarla.

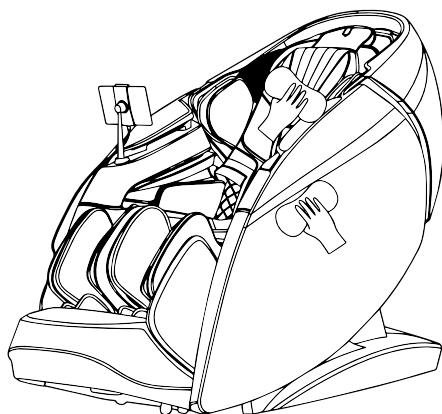

8.2 Solución de problemas

Avería	Cuando el mecanismo de la pantorrilla o el respaldo alcanzan una determinada posición, la silla ya no cambiará de posición cuando presione el botón de ajuste deseado.
Solución	Debido al diseño del producto y a los requisitos ergonómicos, este producto tiene límites de seguridad para los ajustes de posición. Sonará una señal acústica cuando se alcance el límite.

Avería	Una o más funciones no funcionan después de encender la unidad.
Solución	Después de encender la unidad presionando el botón de encendido, se debe seleccionar manualmente un programa de masaje automático u otro modo de funcionamiento. Si no se realiza ninguna selección, la unidad se apagará automáticamente después de 20 minutos. Si se selecciona el modo de funcionamiento manual, las funciones que no estén seleccionadas se pueden desactivar y el modo de funcionamiento deberá configurarse manualmente.



Avería	La unidad hace un sonido como si frotara cuero cuando cambia de posición.
Solución	Para este producto se utiliza cuero resistente a la abrasión de alta calidad que cumple con los requisitos de protección ambiental. Debido a las propiedades especiales de los materiales de cuero, hay un ligero ruido causado por el roce del movimiento en el área correspondiente. Esto es normal. Tenga en cuenta: si escucha un ruido que suena como tela o cuero rasgándose cuando la máquina está funcionando, detenga la operación inmediatamente y comuníquese con un técnico.

Avería	La acción de masaje no llega a los hombros ni al cuello.
Solución	Si se ha saltado el escaneo corporal antes del masaje (consulte 7.1 Manejo del sillón de masaje), debe configurar la posición de los hombros manualmente en el menú principal. Si esto no es suficiente y la cabeza no toca el reposacabezas o la espalda no toca los ingles, la posición de los hombros puede ser más baja que la posición real durante la exploración del cuerpo. Siéntate en la posición más baja del asiento, apoya la cabeza en el reposacabezas y empieza desde el principio.

Avería	La unidad está dañada. La fuente de alimentación o el enchufe de red está inusualmente caliente.
Solución	Deje de usar la unidad y desconecte la fuente de alimentación. Para evitar accidentes, póngase en contacto con un centro de servicio autorizado.

Si tiene alguna pregunta o inquietud sobre este producto, comuníquese con el personal de servicio.

Detalles técnicos

Modelo:	Skyliner III
Dimensiones:	Upright: 85,5 x 177 x 130 cm Reclining: 85,5 x 190 x 90,5 cm
Peso:	186,5 kg
Voltaje:	220-240 V ~ 50/60 Hz
Salida nominal:	220 W
Diseño de seguridad:	Class I
Tiempo de ejecución:	30 Minuten
braintronics®:	21 Minuten
Certificados:	CE ENEC   

9. Especial



RODAR

Agradable alternancia entre relajación y distensión de los músculos, es adecuado para un masaje final, para la relajación y recuperación de los músculos.



AMASADUR

Este masaje simula movimientos de los dedos pulgar e índice de ambas manos para masajear los músculos. Esta técnica de masaje se utiliza especialmente para aliviar tensión.



PRESIÓN

El inflado y desinflado de las bolsas de aire provoca un movimiento de bombeo que crea reflejos musculares naturales. Esto es especialmente agradable en la zona de la pantorrilla y el pie.



CALOR CON CARBONO

Mediante el calor por infrarrojos con carbono, los vasos sanguíneos se dilatan, la circulación aumenta y el tono muscular se reduce. Además, tiene un efecto realmente beneficioso sobre las neuronas, que son las responsables de transportar los mensajes de dolor hasta el cerebro.



CALOR DE JADE

El jade es una piedra natural conductora de calor. Estas piedras de jade de alta calidad, se han integrado a propósito en los cabezales de masaje, para dispensar un calor profundo de efecto relajante.



CALENTADOR FRONTAL

El sistema de calentador frontal, calienta no solo los hombros, sino la espalda, las caderas o la zona abdominal. El diseño del área de emisión de calor mejora la circulación y alivia el dolor.



AMASAMIENTO Y GOLPETEO (DUAL ACTION)

Las técnicas de amasamiento y golpeteo se combinan para aliviar tensiones y estimular la circulación al mismo tiempo.



GOLPETEO

Este masaje se caracteriza por movimientos cortos que se llevan a cabo con el borde de la mano, la palma de la mano o el puño. Estos mejoran la circulación y reducen la tensión de los músculos. Si el masaje se realiza a nivel de los pulmones, se aliviará la acumulación de mucosidad en ellos.



RODILLO PARA PIES

El masaje en los pies aviva y estimula las terminaciones nerviosas y, con ello, ciertos órganos del cuerpo. Además, relaja los músculos.



I-OPEN RAIL FLEXIBLE

Mientras baja el sillón de masaje a posición recostada, el ángulo de la guía se incrementa. Esto crea una Sensación de reposo mayor, alivia la presión en la columna e intensifica el masaje.



DIMENSIONES REDUCIDAS

Ahorro de espacio. El sillón de masaje se reclina moviéndose hacia adelante sobre su base, lo que permite dejar solo 5 cm de distancia con la pared u otro objeto. ¡Compacto y cómodo!



GRAVEDAD ZERO

Se coloca en la posición de un astronauta, sintiendo la sensación de ingravidez.



AUTOMÁTICO

Los programas automáticos especialmente desarrollados para todo el cuerpo ofrecen una amplia variedad de técnicas de masaje. Además, se puede activar la función calor si lo desea.



MEMORIA

Con la función inteligente de memoria, el sillón de masaje recuerda exactamente su tratamiento preferido y comienza directamente sin tener que realizar el escaneo.



ÁREA DE LA ESPALDA

Un área de masaje que se puede modificar para ajustarla a la altura y espalda de cada usuario.

9. Especial



TRACCIÓN EN ARTROSIS

La tracción funciona con un estiramiento y presión suaves. Esto estimula los cartílagos de manera que se mejora el transporte de fluidos, los nutrientes se asimilan mejor y se alivian los síntomas de la artrosis.



REPOSAPIÉS AJUSTABLE

El reposapiés se puede alargar, ajustándose así al tamaño de cada usuario.



ALMOHADA AJUSTABLE

Si se necesita, se puede colocar el cojín doble para reducir la intensidad del masaje en cuello y hombros.



POSICIÓN RECLINABLE

La opción de ajustar el respaldo y el reposapiés contribuye a conseguir una posición más cómoda.



BRAINTRONICS®

La tecnología braintronics® sincroniza sus ondas cerebrales mediante estimulación acústica. Combinado con un programa de masaje especialmente desarrollado, su cuerpo se relajará. Da igual si quiere relajarse, soñar, o estudiar – todo es posible.



AJUSTE DE HOMBROS

Los cabezales de masaje de la zona de los hombros se pueden desplazar hacia arriba o hacia abajo.



INTENSIDAD DEL AIRE

Los cabezales de masaje de la zona de los hombros se pueden desplazar hacia arriba o hacia abajo.



ÁREAS DE AIRE

Masaje de airbag para todo el cuerpo. Diferentes áreas son controlables individualmente.



MASAJE DE ESTIRAMIENTO DE ESPALDA

Un masaje de estiramiento localizado que activa el cuerpo y tiene un efecto reanimante en todo el organismo.



MASAJEADOR 4D

El innovador masajeador 4D L-Track permite efectuar masajes más amplios, profundos y rítmicos que con cualquier rodillo masajeador convencional. La sensación y los efectos de este masajeador 4D se asemejan a los de los masajes manuales.



DOBLE ROBOT DE MASAJE

2 mecanismos de masaje que trabajan independientemente uno del otro.



SHIATSU

El Shiatsu (presión con los dedos) es una forma de terapia corporal desarrollada en Japón. La técnica de masaje consiste en extensiones y rotaciones suaves y rítmicas con profundos efectos. El shiatsu tiene como objetivo estimular puntos concretos del cuerpo y movilizar la musculatura.



SUJECIÓN DE HOMBROS

Masaje localizado en zona de hombros y nuca, ideal para dolencias localizadas en estas regiones.



ESTIRAMIENTO DE CADERA

Los airbags de la zona inferior de la espalda proporcionan un agradable estiramiento de la cintura. Ideal en caso de tensión en la zona.



PUNTO

Los cabezales de masaje pueden ajustarse de forma precisa.



VELOCIDAD

La velocidad del masaje es ajustable.



AMPLITUD

La distancia entre los cabezales de masaje se puede ajustar (reducido, medio, amplio).



MÚSICA

Con la función musical se relaja y disfruta aún más.

9. Specials



BLUETOOTH

Transferencia de datos sin cables.



PUNTOS DE ACUPRESIÓN

Se masajean puntos distintos de acupresión.



ZONAS REFLEJAS

El masaje de reflexología podal regenera la musculatura del pie y tiene un efecto en casi todo los órganos del cuerpo.



SENSACIÓN MANOS DE MASAJE

Los cabezales de masaje especialmente desarrollados simulan el movimiento de las manos del masajista. Con un ángulo de estiramiento máximo de 41 grados se pueden estirar hasta 6,5 cm y masajear eficazmente el cuello, las vértebras torácicas y lumbares como lo haría una mano.



IONIZADOR O₂

El aire ambiental es neutralizado por los contaminantes y le permite respirar oxígeno purificado durante el masaje.



CARGADOR USB

Mientras se relaja y se deja masajear, puede utilizar el puerto USB integrado para cargar su teléfono, por ejemplo.



ACCESO RÁPIDO

Con el mando de inicio rápido del reposabrazos, podrá controlar en todo momento las funciones más importantes con un solo mando.



ESCAÑO CORPORAL CON DOBLE SENSOR

El sillón de masaje realiza un escaneo corporal para capturar las áreas principales de la nuca y la espalda con el fin de garantizar la presión óptima durante el masaje. La tecnología de escaneo reconoce la altura de sus hombros, que puede corregirse después del escaneo si es necesario.



ALTAVOZ BLUETOOTH CON SONIDO ANFITEATRO

El sillón de masaje está equipado con tecnología Bluetooth y un sistema de sonido anfiteatro que reduce el ruido ambiental y mejora la experiencia sonora. De esta manera puede incluso disfrutar de su aplicación de meditación favorita o de la música durante el masaje. Recomendamos que inicie los altavoces Bluetooth con el volumen más bajo antes de reproducir música y luego lo aumente gradualmente hasta el nivel deseado.



MANDO A DISTANCIA CON PANTALLA TÁCTIL LCD PLANA

Mediante la pantalla táctil, puede seleccionar cómodamente el masaje deseado y ajustar todas las configuraciones. Puede navegar por el menú haciendo clic en los botones para seleccionar cuello/hombro, espalda inferior, automático, manual, avanzado o masaje de Aire. Opcionalmente, puede establecer el tiempo de masaje en incdrenneto de 5 minutos, a partir de 5 minutos hasta 30 minutos.



CONTROL POR VOZ

Puede activar las funciones que desee con órdenes de voz.



CARGADOR INALÁMBRICO

Función de carga inalámbrica para NFC-teléfonos móviles.



DETECCIÓN DE SALUD

Un pulsioxímetro incorporado registra los datos más importantes como la frecuencia cardíaca, contenido de oxígeno en sangre, microcirculación y nivel de fatiga. En base a estos datos, determina de forma individualizada el programa de masaje más apropiado para el individuo. Así se obtiene un masaje que se adapta a sus necesidades específicas.

10.1 EU declaración de conformidad

Cumple con las Directivas Europeas EMC 2014/30/EU, LVD 2014/35/EU y RoHS.

10.2 Condiciones de garantía

El minorista garantiza un período de garantía legal para el producto descrito en el reverso. La garantía es válida a partir de la fecha de compra. La fecha de compra debe documentarse con el comprobante de compra. El minorista reparará o reemplazará los productos defectuosos registrados en Alemania de forma gratuita. Esto no incluye piezas sujetas a desgaste, como cubiertas de tela. El dispositivo defectuoso debe enviarse con el comprobante de compra antes de que expire el período de garantía.

La garantía queda anulada si se produce un defecto debido a influencias externas o como resultado de una reparación o modificación no realizada por el fabricante o un distribuidor autorizado, por ejemplo. La garantía del minorista se limita a la reparación o reemplazo del producto. Bajo esta garantía, el fabricante o el vendedor no tiene más responsabilidad y no es responsable de los daños debidos a la inobservancia de las instrucciones de uso y/o al uso inadecuado del producto.

Si, después de examinar el producto, el fabricante determina que el reclamo de garantía no es por un defecto cubierto por la garantía o que el período de garantía ha expirado, el cliente será responsable de los costos de la inspección y reparación.

Aviso legal: Ninguno de los contenidos implica pretensiones terapéuticas. El diagnóstico y la terapia de enfermedades y otros trastornos físicos requieren el tratamiento de un médico, médico alternativo o terapeuta. Las declaraciones hechas aquí son solo informativas y no deben usarse como un sustituto del tratamiento médico. Se instruye a cada usuario para que evalúe cuidadosamente su situación y, cuando sea necesario, consulte a un médico para determinar si el uso del producto será beneficioso en su caso particular. Todo uso o terapia se realiza por cuenta y riesgo del usuario. Nos desvinculamos de cualquier pretensión o compromiso terapéutico.

Casada International GmbH
Obermeiers Feld 3
33104 Paderborn, Germany
info@casada.com
www.casada.com

Copyright Pictures and texts are subject to the copyright of CASADA International GmbH and may not be used further without express confirmation.

Copyright © 2022 CASADA International GmbH.

All rights reserved.

A1.1-SK3-ES0723



CASADA[®]
HEALTHCARE

since
2000

< timetorelax

2000. évi alapítása óta a CASADA név a kiváló minőségű wellness és fitness termékek védjegye. Ma a CASADA termékek világszerte kaphatók.

A megbízható és kiváló minőség mellett a folyamatos fejlesztés, az összetéveszthetetlen design és az életmentősig javítását célzó szigorú törekvés jellemzi a CASADA termekéit.

Gratulálunk!

Köszönjük, hogy a Casada termékcsalád masszázsfotele mellett döntött.

Örülünk, hogy támogathatjuk személyes egészség megőrzési törekvéseit. Hogy pontosan tisztában legyen a termék működésével es rendeltetésszerű használatával, kérjük figyelmesen olvassa el a használati útmutatót.

Reméljük, hogy örömet leli személyes **Skyliner III** masszázs fotelében.

Tartalomjegyzék

1. Biztonsági előírások	236
2. Ellenjavallatok	237
3. Masszázsfotel elhelyezése	238
4. Felépítés és összeszerelés	240
5. Fotel felépítése.....	242
5.1 A masszázsfotel részei.....	242
5.2 A masszázsfotel részei.....	243
5.3 Övmelegítő	244
5.4 A távirányító felépítése.....	246
5.5 Gyorskezelő panel felépítése.....	248
6. Használat előtt.....	249
7. Használati útmutató	251
7.1 A masszázsfotel működtetése.....	251
7.2 Szünetfunkciók	253
7.3 Automata programok	253
7.4 Távirányítás	258
7.5 Az ülés beállítása.....	269
7.6 Beállítások	271
7.7 Egészségügyi állapotfelmérés	275
7.8 Testreszabás	278
7.9 Egyéb funkciók	279
7.10 Információtárolás	284
7.11 Masszázs befejezése	285
8. Karbantartás	286
8.1 Tisztítás és karbantartás	286
8.2 Hibaelhárítás	287
9. Különlegességek.....	288
10. Jogi	291
10.1 EU megfeleléségi nyilatkozat.....	291
10.2 Jótállási rendelkezések.....	291

1. Biztonsági előírások



Mielőtt üzembe helyezi a masszázs fotelt, kérjük, a kifogástalan működés és az optimális hatásmód biztosítása érdekében figyelmesen olvassa el a következő tudnivalókat. Kérjük, gondosan őrizze meg ezt a használati útmutatót!

- A masszázs fotel megfelel a jelenlegi műszaki elvárásoknak és az aktuális biztonsági előírásoknak.
- A masszázs fotel fűtött elemekkel rendelkezik. Olyan személyek, akik hőre érzékenyen reagálnak, óvatosan használják a készüléket. (ICE 60335-2-32)
- A masszázs fotel nem igényel karbantartást. Az adott esetben szükséges javításokat csak az erre felhatalmazott szakember végezheti.
- A szakszerűtlen használat, valamint a nem felhatalmazott szakember által végzett javítás biztonsági okokból tilos és a garancia elvesztését vonja maga után.
- A balesetek elkerülése érdekében ujjával ne nyúljon a masszázs görgők közé.
- Nedves kézzel soha ne érintse meg a hálózati dugót.
- Kerülje a masszázs fotel vízzel, magas hőmérséklettel és közvetlen napsugárzással való érintkezését.
- Ne használja a masszázs fotelt magas páratartalommal rendelkező helyiségekben, mint pl. a fürdőszobában.
- Kérjük, ne használja a masszázs fotelt, ha kis helyre beszorítva vagy olyan helyen, ahol el vannak takarva a ventilátorok és nem biztosított a friss levegő áramlása.
- A rövidzárlat veszélyének elkerülése érdekében kérjük, válassza le a masszázs fotelt az áramellátásról, ha hosszabb ideig nem használja.
- Ne használjon sérült hálózati dugókat, kábeleket vagy meglazult foglalatokat.
- A sérült hálózati dugókat/kábeleket csak a gyártó, a szerviz képviselő, illetve szakképzett személy pótolhatja.
- Működési zavarok esetén kérjük, azonnal válassza le a készüléket az áramellátásról.
- A nem rendeltetés szerű vagy helytelen használat miatt bekövetkező kár eseményekre a jótállás nem vonatkozik.
- Hogy az izomzat és az idegek túl erőltetését elkerülje, ne lépje túl a javasolt napi 30 perces masszázsidőt.
- A masszázs fotel megrongálódásának megelőzése érdekében soha ne használjon hegyes vagy éles tárgyakat.
- Rövidzárlat vagy tűzveszély elkerülése érdekében feltétlenül a hálózati dugóhoz megfelelő csatlakozó aljzatokat használjon, és gondoskodjon arról, hogy a hálózati dugó teljesen illeszkedjen a csatlakozó aljzatba.
- Használat után és tisztítás előtt feltétlenül válassza le a masszázs fotelt az áramellátásról.
- A tisztítást és a karbantartást 14 év alatti gyermekek csak felügyelet mellett végezhetik.
- Amennyiben a használat során váratlan áram kimaradás lép fel, akkor a masszázs fotel megrongálódásának elkerülése érdekében kérjük, haladéktalanul állítsa a kapcsolót OFF állásba és húzza ki a hálózati dugót.
- Nedves és megrongálódott villamos kábelekkel tilos a masszázsfotelt működtetni tilos.
- Ha 14 év alatti gyermekek, fogyatékosággal élők vagy rosszabb egészségügyi állapotban levő személyek tartózkodnak a masszázs fotel közelében, illetve azt használják, akkor feltétlenül felügyelet szükséges.
- Kérjük, ne használja a masszázs fotelt közvetlenül az étkezések után vagy alkohol hatása alatt.
- Csak a használati utasításban leírt célra használja a termeket.
- Kérjük csak a mellékelt tartozékokat használja.
- Kérjük a készülék megrongálódásának megelőzése érdekében ne álljon, üljön vagy ugráljon a lábtámaszon.
- A készülék megrongálódásának vagy személyi sérülések elkerülése érdekében ne próbálja meg a kar vagy a hát-támlára ülni.
- Kérjük rendszeresen tartsa tisztán a masszázs fotelt és ügyeljen arra, hogy ne kerüljenek idegen tárgyak a fotel réseibe.
- Kerülje a masszázsfotel tápkábelének közvetlen meghúzását.
- Ügyeljen arra, hogy a lábtartó vagy a háttámla beállításakor ne legyen más tárgy a készülék közelében, különösen ne gyerekek.
- A termék kizárólag otthoni használatra készült.
- A hajlékony tápkábel megsérülése esetén egy már meglévő hajlékony kábelt kell használni, vagy abból származó kábelt kell használni. A gyártó vagy szervizközpontja rugalmas kábelt ajánl a cseréhez.

2. Ellenjavallatok

Amennyiben nem biztos abban, hogy használhatja a masszázs fotelt, akkor mindenképpen konzultáljon orvosával.

- A terheség ideje alatt vagy a masszírozott területen fellepő következő panasz(ok) esetén a masszázs fotel használata tilos: Friss sérülések, trombózisos megbetegedések, gyulladások és bármilyen típusú duzzanat, valamint rákos megbetegedések esetén. Barmely orvosi kezelés során végzendő masszázs az orvossal történő egyeztetés után javasolt.
- Testi, érzékszervi vagy pszichikai zavarokkal elő, illetve nem megfelelő tapasztalattal és ismeretekkel rendelkező személyek a masszázs fotelt csak a biztonságukért felelős személyek felügyelete és irányítása mellett használhatják.
- A masszázs fotel használatából eredő kellemetlenségek vagy veszélyek megelőzése érdekében kérjük, hogy a következő személyek forduljanak orvoshoz a masszázs fotel használata előtt:
 - Fekvő betegek
 - Orvosi kezelés alatt álló személyek
 - Hatpanaszokban szenvedő betegek, gerinc problémákkal vagy gerinc ferdüléssel küzdő személyek.
 - Szívritmus-szabályozót viselők
- A masszázs során fellepő fájdalom érzetek esetén kérjük, haladéktalanul szakítsa meg a használatot.
- Használat során fellépő sérülések esetén kérjük, azonnal forduljon orvoshoz.
- Kérjük, ne masszírozzon bepirosodott, megdagadt vagy gyulladt bőr felületet.
- Ez a masszázs fotel csak az otthoni wellness-masszázs céljára szolgál, nem orvosi masszázs készülék és ezért nem tudja pótolni a szakorvosi kezelést.
- Napi 30 perces kezelés javasolt a masszázs fotellel. Ugyanazt a testreszt legfeljebb 15 percig masszírozza, mivel a túlzott masszázs miatt ellenkező hatás lephet fel.
- Ez a termék 14 év alatti gyermekek számára nem alkalmas.
- 14 év alatti gyermekek különösen nagy figyelmet igényelnek. Győződjön meg róla, hogy nem játszanak a masszázs fotellel.

ELLENJAVALLATOK „BRAINTRONICS®”

- Pszichózisok (pl. skizofren vagy bipolaris zavarok, endogen depressziók)
- Személyiség zavarok
- Epilepszia es hasonló, rohamokkal járó megbetegedések
- Szívbetegségek
- A központi idegrendszer megbetegedései
- Trombózis
- Endogén depresszió
- ADS (figyelemzavar)
- A közelmúltban fellepett szív-infarktus vagy szélütés
- Szellemi fogyatékoság
- Szervenély betegségek mint kábítószer-, alkohol- es gyógyszer függőség
- Pszichoaktív szerek rendszeres szedése
- Terheség

TUDNIVALÓ: Etikai es jogi okokból ne alkalmazzon braintronics-ot gyermekeknél es fiataloknál a törvényes képviselő kifejezett hozzájárulása nélkül. Olyan személyek, akik a meditáció miatt hit társaikkal konfliktusba kerülhetnek, tekintsenek el a használattól.

3. Masszázsfofel elhelyezése

Elhelyezés

Ügyeljen a faltól való távolságra! Legalább 10 cm szükséges, hogy a fotel teljesen dönthető.

Óvja a fotelt a túl magas szobahőmérséklettől. Helyezze úgy, hogy közvetlenül napsugárzás ne érje. Továbbá figyeljen a fűtőtestek távolságára is. A padló védelmére szőnyeg alátétet ajánlunk.

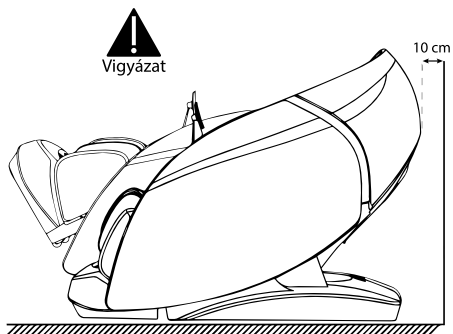

A fotel megemlése

A sérülések elkerülése érdekében a szék mozgása és emelés csapatmunkát igényel.

1. Kérjük, emelje meg a masszázsfotelt, amikor érzékeny felületeken, mint pl. parketta szeretné mozgatni.
2. Amikor a fotelt megemelik ügyeljen rá, hogy kezeit és lábait védje a becsípődéstől. A fotelt csak akkor engedje le a padlóra, ha az vízszintesen van. A padló sérülésének elkerülése érdekében, javasoljuk, hogy helyezzen el védőszőnyeget a földön.

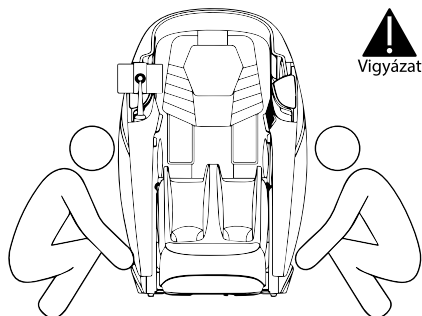

3. Masszázsfofel elhelyezése

Masszázszzék átrendezése

Használja a hátul lévő görgőket a masszázsfotel mozgatásához. Mozgassa a fotelt úgy, hogy körülbelül 45°-kal hátradönti (lásd az ábrát).

Megjegyzés: A túlzott erő hatására a szék felborul, és megsérülhet.

1. Mielőtt elmozdítaná a széket, állítsa vissza a kiinduló helyzetbe, majd kapcsolja ki a készüléket.
2. Kérjük, csak akkor mozgassa a széket, ha nincsenek rajta emberek vagy tárgyak.
3. Ne csúsztassa a széket 2 mm-nél magasabb akadályokon vagy 5 mm-nél szélesebb réseken.
4. A szék mozgatásakor a görgők segítségével egyetlen folyamatos mozgás nem lehetséges; Ha a távolság több mint 50 méter, kérjük, lassan és egyenletesen mozgassa a széket, hogy elkerülje a sérülést.

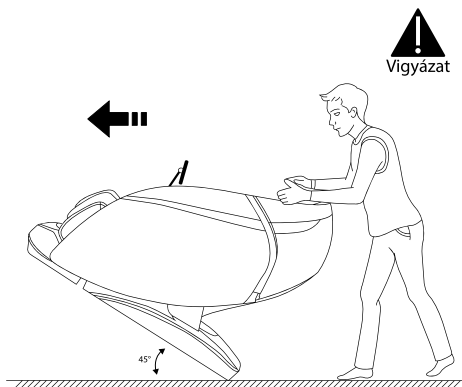

A fejpárna és a háttámla eltávolítása és rögzítése

A fejpárna használatával a gyúró masszázs intenzitása csökkenthető a nyak és a váll részeinél. Javasoljuk a párna használatát.

A hátpárna és a háttámla (1), valamint a fejpárna és a háttámla párnája (2) cipzárral vannak rögzítve.

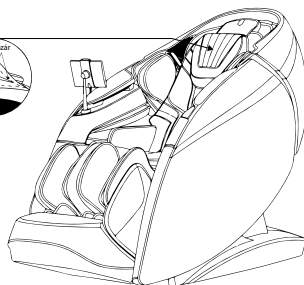

4. Felépítés és összeszerelés

A kartámasz felszerelése

1. Kapcsolja be a készüléket, és a távirányítóval döntse meg a háttámlát.
2. Dugja be a kábelköteg-csatlakozót és a levegővezetékét az acélkeret oldalára, valamint a kartámasz megfelelő csatlakozóiba (1. ábra).
3. Emelje fel a kartámaszt a levegőcsővel és a kábellel bedugva, és akassza fel a kampókat az acélkeret mindkét oldalán (2. ábra)

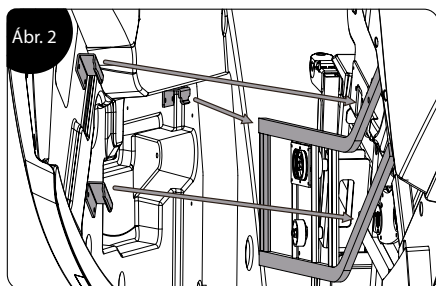
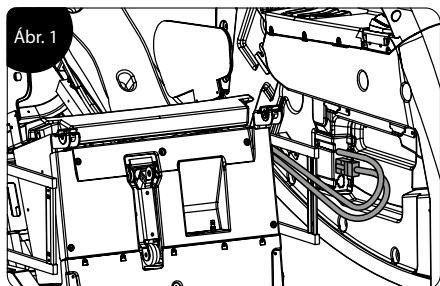

4. Helyezze be a kartámasz hátsó végén lévő görgőket a rögzítőelembe (3. ábra), és mozgassa kartámaszt hátra és lefelé. Ezután tolja hátra a kartámaszt és rögzítse ezt végül két M5-ös csavarral (4. ábra)

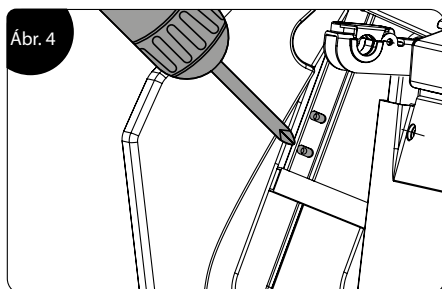
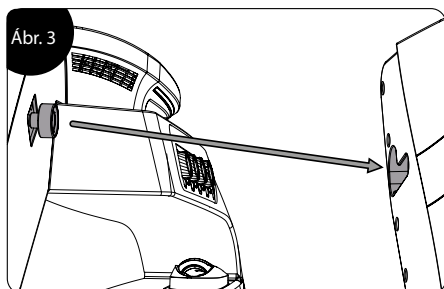

4. Felépítés és összeszerelés

Lábrész üzembe helyezése

1. Dugja be a lábrész kábelét és légszák vezetékét a sugárkeret elején található megfelelő csatlakozóba (1. ábra).
2. A csatlakoztatás után nyissa ki a tartó fedelet az acélkeret mindkét oldalán (2. ábra).
3. Emelje fel a lábrészt, és helyezze be a tartóba. Zárja le a fedelet és rögzítse két M4-es csavarral (3. ábra).

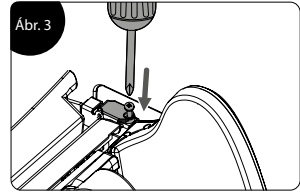
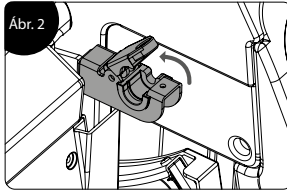
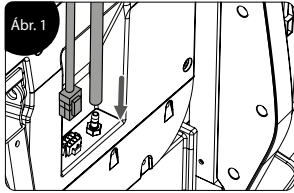

Az érintőképernyő tartójának felszerelése

1. Igazítsa és rögzítse a konzolt a rögzítőeszközön, a jobb kartámaszon egy M5 csavarral (1. ábra).
2. Helyezze vissza a fedősapkát, és nyomja meg szorosan (2. ábra).
3. Összeszerelés után finoman mozgassa a tartót, ellenőrizze, hogy megfelelően van-e rögzítve. A konzol most teljesen össze van szerelve (3. ábra).

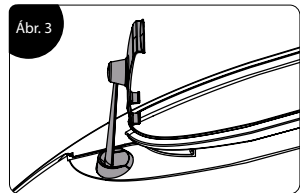
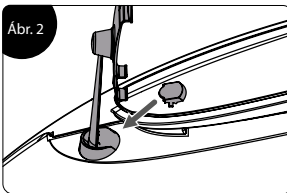
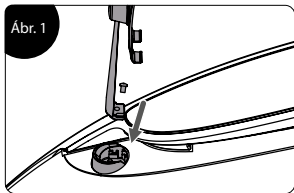

5.1 A masszázsfotel részei

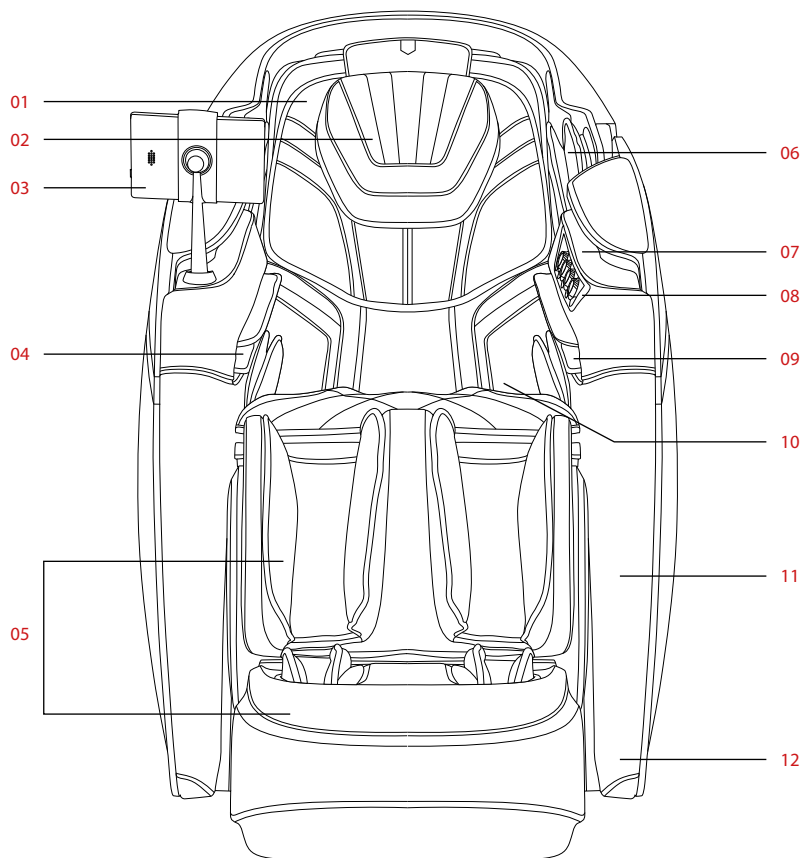

- | | | | |
|----|---------------|-----|-------------------------|
| 1. | Nagy párna | 7. | Világítás |
| 2. | Fejpárna | 8. | Gyorsvezérlőpult |
| 3. | Távírányító | 9. | Egészségügyi szkener |
| 4. | Kar légpárna | 10. | Válszerkezet / Hátpárna |
| 5. | Lábrész | 11. | Oldalsó panel |
| 6. | Váll légpárna | 12. | Világítás |

5.2 A masszázsfotel részei

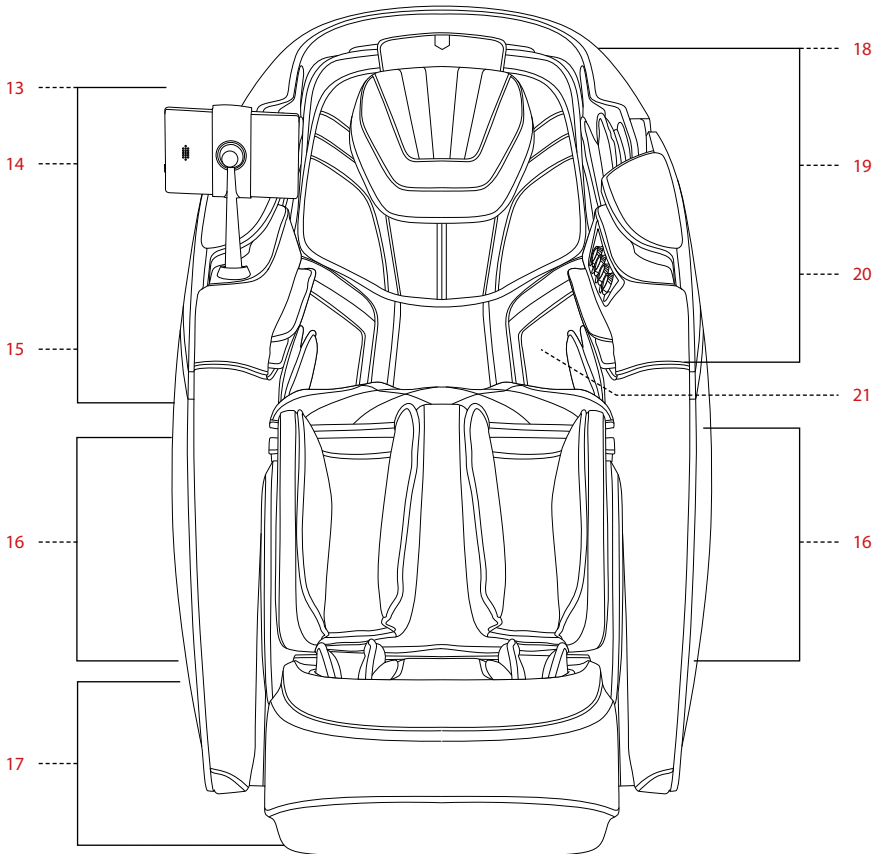

13. Váll
- Légpárnás masszázs
14. Kar (jobb)
- Távirányító
 - Hangvezérlés
 - Légpárnás masszázs
15. Kéz
- Légpárnás masszázs
16. Lábak
- Légpárnás masszázs
 - Gyúró funkció
 - Vádli mozgató, masszázs
17. Talp
- Görgős masszázs

18. Fej
- Hangszóró
19. Kar (bal)
- NFC induktív töltőállomás
 - USB csatlakozás
 - Légpárnás masszázs
20. Fej és nyak a fenéig
- Dupla masszázsfaj
 - Melegítő funkció
21. Váll, hát, derék, has környéke
- Melegítő funkció

5.3 Övmelegítő

Az övmelegítő használata

- A masszázsfotel egyedi övmelegítővel van felszerelve innovatív grafén fűtéssel, amely nem csak a vállakat melegíti, hanem a hátat, a derekat és a hasat is. Az övmelegítő szükség szerint bármely testrészen használható. A vállakon történő elhelyezéskor a következő akupunktúrás pontokat fogja melegíteni: Bingfend, Tianzong, Yunmen és Qihu összemelegedett. Ezenkívül a meleg hatékonyan enyhíti az olyan tüneteket, mint a vállizületi gyulladásokat és a köhögést.
- Ha az övmelegítőt a has és a hát köré helyezi, a grafénmelegítő csökkentheti a hideg érzetünket és enyhíti a fájdalmat. Ezen túlmenően, a meleg hatására kitágulnak az erek, vérbőség alakul ki, mely által javul az anyagcsere az adott területen. A rendszertelen menstruáció és a (dysmenorrhoea) menstruáció alkalmával jelentkező alhasi fájdalom javítható és enyhülnek a hát alsó és a vese területén jelentkező fájdalmak.

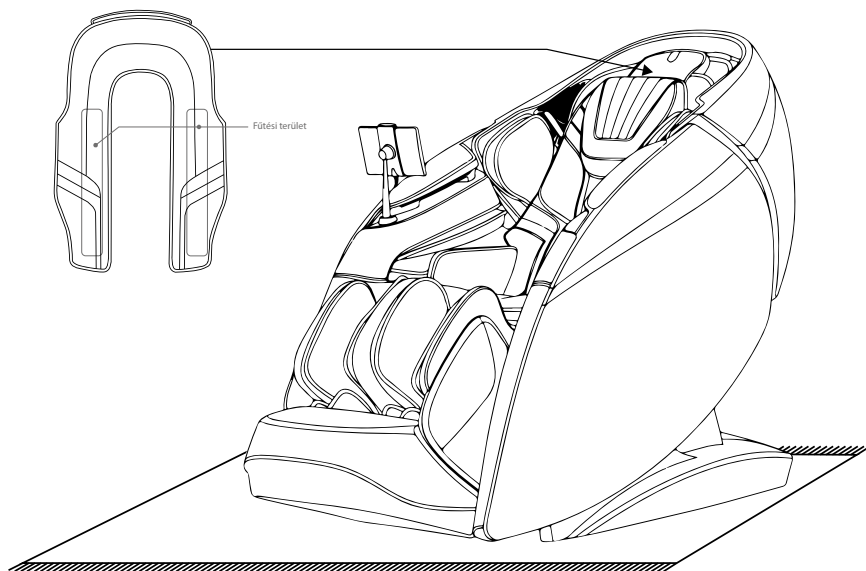

5.3 Övmelegítő

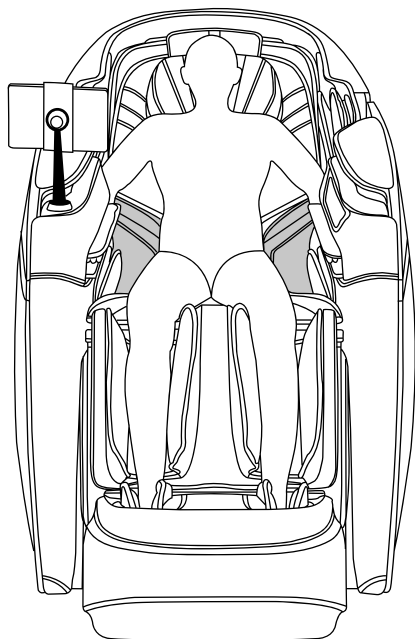

Felhasználása a hát és a derék rész
esetében.

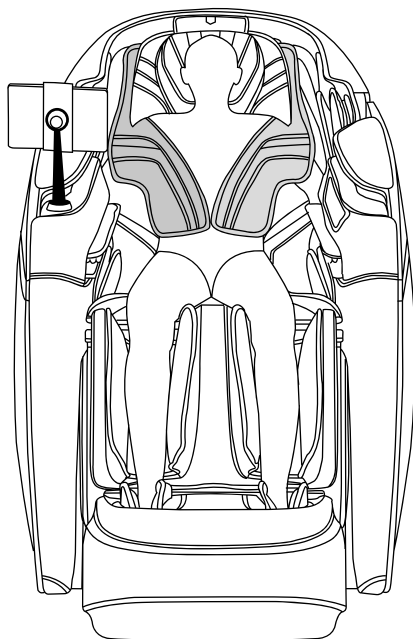

Felhasználása a váll és a hasi rész
esetében.

5.4 A távirányító felépítése

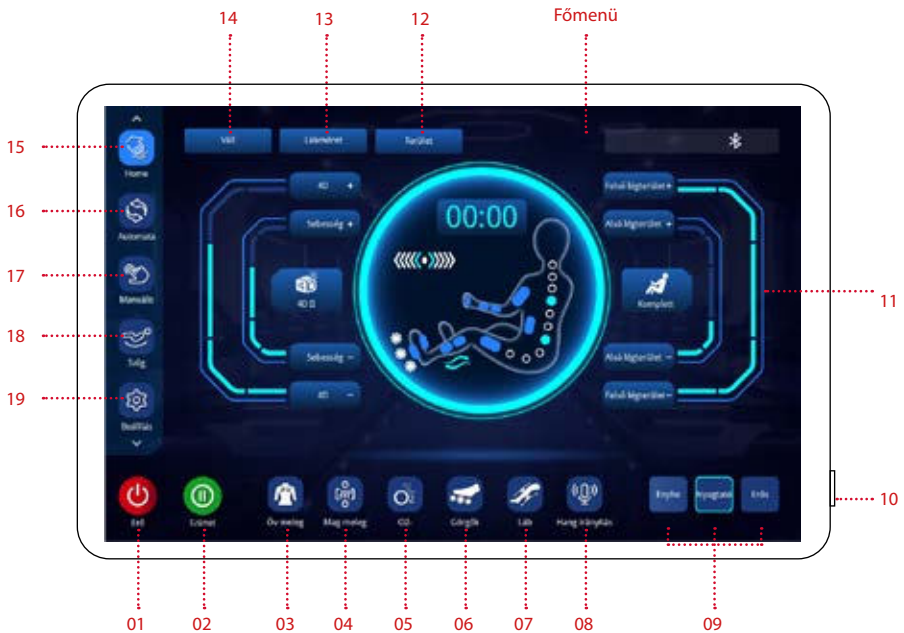

1. Be/ki gomb
2. A masszázs szüneteltetése vagy folytatása
3. Aktiválja vagy kikapcsolja az övfűtést
4. Aktiválja vagy kikapcsolja a központi testmelegítő funkciót
5. Aktiválja vagy deaktiválja az O₂ ion funkciót
6. Aktiválja vagy deaktiválja a légörgöket
7. Aktiválja vagy deaktiválja a válli gyúrás funkciót
8. Aktiválja vagy deaktiválja a hangvezérlő funkciót
9. A masszázs intenzitásának beállítása
10. Be- vagy kikapcsolja a masszázsfotel működését
11. Beállítja a légnymást az alsótesthez
12. Kiválasztja a kívánt masszázsterületet
(Csak kézi üzemmódban lehetséges)
13. A lábméret beállítása
14. A váll pozíciójának beállítása

5.4 A távirányító felépítése



15. A masszázsfotel aktuális állapotának kijelzése
16. Az automatikus masszázsprogramok kiválasztása
17. Manuálisan állítható funkciók kiválasztása
18. Az ülőhelyzet és annak a dőlésszögének a beállítása
19. Beállítások
20. Masszázstechnika választó gomb
21. Növelje vagy csökkentse a felsőtestet érő légnymás intenzitását
22. Állapotjelző
23. Kompressziós masszázs terület kiválasztása
24. A masszázsprogram hosszának kiválasztása
25. A masszázs sebességének beállítása
26. A 4D intenzitás beállítása
27. Egészségfelismerés
28. Egyedi me
29. Egyedi tárolás

5.5 Gyorskezelő panel felépítése

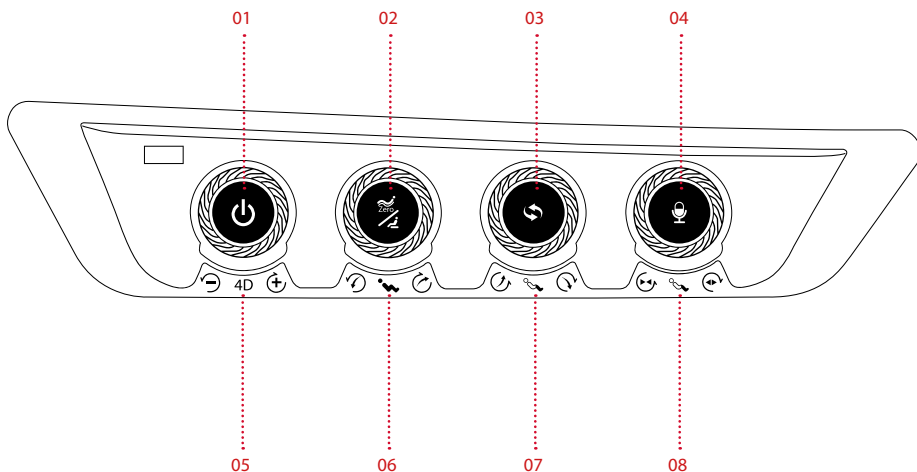

1. Bekapcsológomb

Nyomja le három másodpercig a gombot a masszázsfotel elindításához vagy kikapcsolásához. Nyomja meg röviden a gombot a szék szüneteltetéséhez vagy készenléti állapotba kapcsolásához.

2. Zero Gravity gomb

Nyomja meg ezt a gombot a nulla gravitáció eléréséhez. A súlytalanságot két különböző pozícióba lehet állítani. Nyomja meg és tartsa lenyomva a gombot 2 másodpercig, hogy visszatérjen az alaphelyzetbe.

3. Auto mód gomb

Nyomja meg a gombot a különböző programok közötti választáshoz.

4. Hangutasítás gomb

Nyomja meg a gombot a hangsegéd aktiválásához.

5. 4D intenzitás

Forgassa el a gombot a 4D intenzitás lassú növeléséhez vagy csökkentéséhez.

6. Háttámla fel/le vezérlése

Forgassa el a vezérlőt a háttámla lassú emeléséhez vagy leengedéséhez. A lábmelegítő lassan felemelkedik vele, a lábtámasz ezután automatikusan beáll.

7. Lábtartó fel/le vezérlés

Forgassa el a tekerő gombot a lábtartó lassú emeléséhez vagy leengedéséhez. A lábtartó automatikusan beáll, amikor már nincs működtetve.

8. Lábtámasz hossz-állító

Forgassa el a forgatógombot a lábtámasz lassú ki- vagy visszahúzásához. A mechanizmus megáll amint a vezérlőt már nem működtetik.

6. Használat előtt

Ellenőrizze a környezetet

Győződjön meg róla, hogy a fotel környékén nincsenek emberek, háziállatok vagy tárgyak

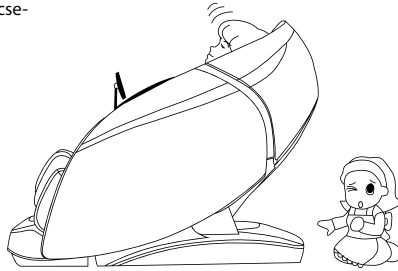

Köztes terek ellenőrzése

A masszázs előtt győződjön meg arról, hogy nem akadt-e idegen tárgy a lábon, lábfejen stb.

Tartsa távol a kezét, lábát és fejét az alsó lábrész mechanizmustól illetve a kartámasz és a kapszula közötti területtől.

A kezek, lábak vagy fej semmilyen körülmények között ne kerüljenek a szövet vagy bőrborítás alá a masszázsterületen.

6. Használat előtt

Csatlakoztassa a tápegységet



Vigyázat

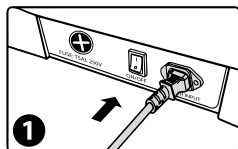

1

Dugja be a tápkábelt

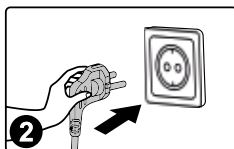

2

Dugja be a dugót
a konnektorba

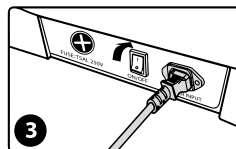

3

Kapcsolja be a főkapcsolót
(„I” állás).





Vigyázat

- Használat előtt ellenőrizze, hogy a tápkábel és a csatlakozódugó nem sérült-e.
- Kérjük, olyan áramforrást használjon, amely megfelel a termék működési követelményeinek.
- Szigorúan tilos a termék névleges üzemi feszültségétől eltérő használata.
- Szigorúan tilos teljesítményátalakító eszközöket engedély nélkül használni a termék áramellátására.

7.1 A masszázsfotel működtetése

1. A rendszer elindításához nyomja meg a távkapcsolón található Be/Ki  gombot vagy tartsa sokáig nyomva a kartámaszon lévő Be/Ki gombot.



2. A rendszer beindítása után válassza ki a masszázs intenzitását a távkapcsolón található gombok megnyomásával a következőképpen: „Enyhe” , „Nyugtató” , „Erős” . Ezáltal a rendszer bekapcsol és a masszázsfotel fekvő pozícióra vált. Ha öt percen belül nem kerül sor programváltásra, a fotel automatikusan kikapcsol.



3. Az automata program kiválasztásával (lásd 7.3) a masszázsfotel súlytalansági pozícióba kerül. Kérjük, várja meg, amíg a beállítás befejeződik. Amennyiben egy szintet át szeretne ugrani és közvetlenül a következő lépést választaná, nyomja meg az „Átugrás”  gombot.

7.1 Masszázsfofel üzemeletetése

4. Ezután a fofel letapogatja a testformáját. Kérjük, várja meg a testszkennelés befejeződését. Ha ezt inkább kihagyná és elkezdené a masszázst, nyomja meg az „Átugrás” **Átugrás** gombot.



A testforma szkennelése után a távirányító hangjelzést ad. A jel arra figyelmezteti, hogy most már finom hangolhatja a vállpozíciót. Amikor a masszázshenger elérte az Ön számára megfelelő pozíciót, nyomja meg az "Ok" **OK** gombot a masszázst megkezdéséhez. Ha a pozíció nem megfelelő, a "Fel" **▲** vagy "Le" **▼** gomb segítségével manuálisan korrigálhatja a masszázsgörgök pozícióját, majd nyomja meg az "Ok" **OK** gombot a kiválasztás megerősítéséhez és a masszázst elindításához. Ha 20 másodpercen belül nem történik semmilyen művelet, a görgők visszaállnak a kiindulási helyzetbe és a masszázst megkezdődik.



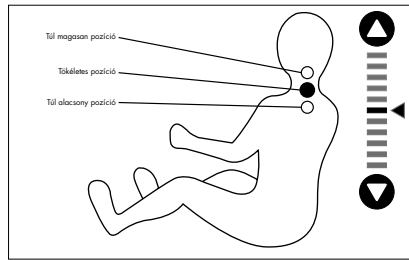

7.1 A masszázsfotel működtetése



7.2 Szünetfunkciók

(Kérjük, ezt a funkciót csak a készülék bekapcsolása után használja [lásd 251 old.])

A masszázsfotel bekapcsolása után nyomja meg a „Szünet”  gombot a masszázsfolyamat szüneteltetéséhez. Majd a program folytatásához nyomja meg ismét a „Szünet”  gombot. Megjegyzés: „Szünet” üzemmódban a „Lefelé” parancs kivételével minden funkció kikapcsol.

7.3 Automata programok

(Kérjük, ezt a funkciót csak a készülék bekapcsolása után használja [lásd 251 old.])

Az automata program kiválasztása

1. Válassza ki az „Automata”  gombot a bal oldali menüsorban.
2. A masszázs elindításához válassza ki a kívánt automata masszázsprogramot és kattintson a gombra.



20 automata program áll rendelkezésére.

7.3 Automata programok

AI Intelligent programok	
Funkció	Leírás
Relaxáció	A felső masszázsróbot a nyak, a vállak és a fengchi akupunktúrás pontgyúrással történő masszírozására szolgál. Ezután ütögetés és a shiatsu technika segítségével az egész test masszírozására sor kerül. Az alsó masszázsróbot gyúrással és ütögetéssel a derekat és a csípőt célozza meg. A két masszázsróbot összehangoltan segít ellazítani a teljes testizomzatot és enyhíteni a fáradtságot.
Stresszcsökkentés	A nyak, a vállak és a dazhui akupunktúrás pontok masszírozása elsősorban gyúrással történik a stresszcsökkentés érdekében.
Kompressziós masszázs	Az egész testen alkalmazza a kompressziós masszázst, kiegészítve a talpgörgővel és a vádligyúrással.
Kínai masszázs	A hagyományos kínai orvoslás masszázstechnikájának segítségével a hát és a derék 4D masszírozására kerül sor, amely serkenti a fenti területek vérkeringését, megnyugtatja a meridiánokat, és a masszázs révén feloldja az itt előforduló blokkokat.
Thai masszázs	Főként ez a masszázs domináns a lábak, kezek, vállak és csípő területén, a kompressziós masszázstechnika alkalmazásával. A 3D masszázskéz mozgása nyomást gyakorol a derékre, ezzel egy valós thai masszázs élményét nyújtja. Megjegyzés: A nyújtás három szintre van osztva. A gyengéd nyújtáshoz válassza a legalacsonyabb, az erős nyújtáshoz pedig a legerősebb szintet.

7.3 Automata programok

Feszültségoldó & aktiváló programok	
Funkció	Leírás
Meridián masszáz	A vállak, a nyak, a hát és a derék masszírozása gyúrás, ütögetés és shiatsu technikákkal, különös tekintettel a meridiánok kezelésére.
Tarkó & váll	A nyak és a vállak, valamint a hát felső részének masszírozása elsősorban gyúrás és nyújtás technikákkal. A jianjing akupunktúrás pontok kezelésének célja a nyaki gerincferdülés enyhítése, illetve a nyak és a váll izmainak ellazítása.
Derékmasszázs	A derék masszírozása gyúrással, gyúrással és ütögetéssel, valamint ütögetéssel. Ezután következik egy 4D derékmasszázs.
Csípő & fenékmasszázs	Gyúrással és masszázzsal masszírozza a feneket. Ezt követi a fenék és a gát mélymasszázs ütögetéssel illetve gyúrással. A csípőizmok ellazításához emelje fel a csípőt.
Láb- & lábfejmasszázs	Főként gyúrással és ütögetéssel masszírozza a vállat és a derekat. A vádliira és a lábfejre nyugtató kompressziós masszázst alkalmaz.

7.3 Automata programok

Exkluzív családi programok	
Funkció	Leírás
Erő	A vállak, a nyak, a hát és a derék masszírozása elsősorban gyúrással, ütögetéssel, illetve gyúrással és ütögetéssel. Ez enyhíti a fáradtságot, felpezsdíti a vérkeringést és a mélymasszázs révén csökkenti a stresszt. A masszázs intenzitása mérsékelt, így leginkább férfiak számára alkalmas.
Maradj fitt	A vállak, a nyak, a derék és a csípő masszírozása gyúrással és shiatsu technikákkal. Az egész test masszírozásával a test és az elme is ellazul. Élvezze a királynői kezelést, mely különösen alkalmas nők számára, hiszen a masszázs intenzitása nagyon gyengéd.
Senior	Gyengéd masszázs alkalmazása az egész testre, talpgörgők és vádlimasszázs bevetésével.
Iroda	A vállak, a nyak és a derék masszírozása a gyúrással, az ütögetéssel, valamint a gyúrással és ütögetéssel masszázstechnikáival. A mélymasszázs a váll- és nyakfájdalmak enyhítésére, az ágyéki régió fájó izmainak lazítására, illetve az ágyéki gerincrészlet stabilizálására alkalmazzuk. Alkalmas irodai dolgozóknak és sokat ülő embereknek.
Egészség	Az egész test mélymasszázsja gyúrással, ütögetéssel és shiatsu technikákkal, célja a vérkeringés elősegítése az egész testben és a vérrögök kialakulásának megelőzése. Alkalmas olyan emberek számára, akik nem mozognak sokat. A masszázs intenzitása mérsékelt, gyengéd.

7.3 Automata programok



Általános feltöltődést célzó programok	
Funkció	Leírás
Energia	Az egész test mélymasszázs gyúrás, ütögetés valamint shiatsu technika segítségével az emberi test vitalitásának felébresztése és az energiasztimulálás érdekében.
Pihenőidő	A hát és a derék masszírozása gyúrás és ütögetés révén, miközben a shenyu akupunktúrás pont is stimulálásra kerül. A masszázs célja a pihenőidő minőségének javítása, hogy a délutánt újonnan feltöltött energiával kezdhessek.
Édes álmok	A váll, a nyak, a hát és a derék masszírozása gyúrással és orvosi masszázstechnikával. A fengchi és shenyu akupunktúrás pontok stimulálása az alvásmínőség javítása és az alvás elősegítése érdekében. Alkalmas alvászavarokban szenvedők számára.
Koncentráció	A váll, a nyak, a hát és a derék masszírozása gyúrás, 4D gyúrás és shiatsu technikákkal. A mélymasszázs nagyfokú testi és lelki harmóniát ér el. Alkalmas olyan emberek számára, akik mentálisan kimerültek és túlhajszoltak. A masszázs intenzitása gyengéd.
Regeneráció	A hát és a derék masszírozása, elsősorban olyan masszázstechnikákkal, mint az ütögetés, illetve gyúrás és ütögetés. Ez felpezsdíti a vérkeringést, megszünteti a helyi izomfájdalmakat, felgyorsítja a tejsav kiürülését, valamint növeli a vitalitást.

7.4 Távirányítás





(Kérjük, ezt a funkciót csak a készülék bekapcsolása után használja. [lásd 251 old.])

Programválasztás







A programválasztás megnyitásához válassza ki a bal oldali menüben található gombot . A következő beállítások állnak rendelkezésre: Masszázstechnika, Terület, 4D erősség, Pozíció, Masszázsszélesség és Masszázsebesség.

1. A masszázstechnikák menüben összesen 11 lehetőség közül választhat: Stop, Gyúrás, Csapkodás I, Csapkodás II, Gyúrás és ütöget, Shiatsu I, Shiatsu II, Váll megfogás, 4D I, 4D II, 4D III, 4D IV. (Megjegyzés: További masszázstechnikák megtekintéséhez nyomja meg a nyílombokat  vagy  a távirányítón.)





Funkció	A masszázsgörgők beállítása	
4D I 	Sebesség és erősség	<ul style="list-style-type: none"> • 5 fokozatba állítható sebesség • 5 fokozatba állítható szélesség • 5 fokozatba állítható intenzitás
4D II 	Sebesség és erősség	
4D III 	Sebesség, szélesség és erősség	
4D IV 	Sebesség, szélesség és erősség	

7.4 Távirányítás

Funkció	A masszázsgörgők beállítása	
Stop		Technika nélküli masszírozáshoz nyomja meg ezt a gombot.
Gyúrás		Beállítható a sebesség és az erősség.
Csapkodás I		Beállítható a sebesség, a szélesség és az erősség.
Csapkodás II		Beállítható a sebesség, a szélesség és az erősség.
Gyúrás és ütögetés		Beállítható a sebesség, a szélesség és az erősség.
Shiatsu I		Beállítható a sebesség, a szélesség és az erősség.
Shiatsu II		Beállítható a sebesség, a szélesség és az erősség.
Váll megfogása		Beállítható a sebesség és az erősség.

- 5 fokozatba állítható sebesség
- 5 fokozatba állítható szélesség
- 5 fokozatba állítható intenzitás

Megjegyzés: A képernyőn a „Kezdőlap”-on  megnyomhatja a masszázstechnika  gombot is, ahol a felugró menüből kiválaszthatja a kívánt masszázstechnikát. (Ez a funkció a távirányító aktuális „Kezdőlap”-ján található masszázstechnikák közötti váltás gyorsbillentyűje.)



7.4 Távirányítás

2. A masszázsmenü öt masszázstartományt kínál Önnek lehetőségként: pontmasszázs, részleges, teljes, felső (hát), alsó (hát). Válassza ki a kívánt területet a masszázshoz.



Gombok	Leírás
	Pontmasszázs
	Lokális masszázis előre és hátra a részterületen.
	Teljes masszázis előre és hátra.
	Masszázs előre és hátrafelé a felsőháton.
	Masszázs előre és hátrafelé az alsóháton.

Megjegyzés: A „Home”-on  a masszázsterület gombra **Bereich** kattintva is kiválaszthatja a megfelelő masszázstartományt a felugró menüben. (Ez a funkció a távirányító aktuális „Kezdőlap”-ján található masszázsterületek gyorsváltását teszi lehetővé, és csak kézi üzemmódban érhető el).

7.4 Távirányítás



3. A menüben beállíthatja a 4D intenzitást. A beállítható szintek 1-5-ig állnak rendelkezésre, ahol az 1 a legalacsonyabb és az 5 a legerősebb. Minél magasabba van állítva a 4D intenzitás, annál jobban felemelkedik a masszázsróta és annál erősebb a masszázs. Válassza a „Plusz” **+** vagy „Mínusz” **-** gombot a 4D intenzitás beállításához.



7.4 Távírányítás

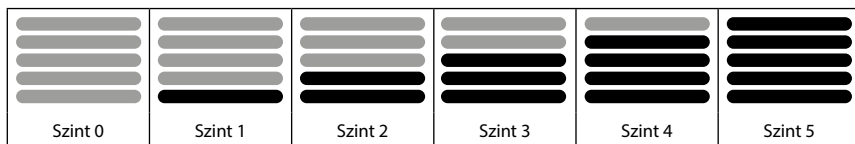

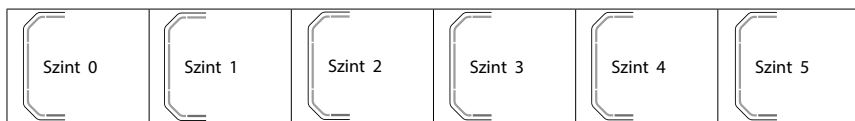

Gomb	Leírás
	Ezt a gombot megnyomva növelheti a 4D intenzitást 1-5 szintig.
	Ezt a gombot megnyomva csökkentheti a 4D intenzitást 1-5 szintig.

Megjegyzés: A 4D intenzitását a plusz **4D+** vagy a mínusz **4D-** gombbal is beállíthatja a távirányító „Kezdőlap”-ján. (Ez a funkció a távirányító aktuális „Kezdőlap”-ján található 4Dintenzitás beállításának gyorsbillentyűje.)



Gomb	Leírás
	A 4D intenzitás növeléséhez 1-5 szintig nyomja meg ezt a gombot.
	A 4D intenzitás csökkentéséhez 1-5 szintig nyomja meg ezt a gombot.

7.4 Távírányítás

4. A masszázrobot beállításához válassza a felfelé vagy lefelé mutató  nyilat, ezzel a masszázskész felfelé vagy  lefelé finomhangolható.



5. A lenti ábra segítségével válassza ki a masszázsszélességet.



(1) A szélesség csak akkor állítható be, ha a felhasználó a masszázstechnika vagy a masszázsterület kiválasztásakor aktiválja a távirányító üzemmódot.

(2) A masszázs szélessége 1-től 5-ig állítható, ahol az 1 a legszűkebb, az 5 pedig a legszélesebb beállítás. Kérjük, válasszon egyet a következő masszázstechnikák közül: Csapkodás I, Csapkodás II, Shiatsu I, Shiatsu II, 4D III és 4D IV.

7.4 Fernbedienung

■ ■ ■ ■ ■ ■ ■ ■	■ ■ ■ ■ ■ ■ ■ ■	■ ■ ■ ■ ■ ■ ■ ■	■ ■ ■ ■ ■ ■ ■ ■	■ ■ ■ ■ ■ ■ ■ ■	■ ■ ■ ■ ■ ■ ■ ■
Szint 0	Szint 1	Szint 2	Szint 3	Szint 4	Szint 5

Gomb	Leírás
	Ezt a gombot megnyomva növelheti a masszázsszélességet 1-5 szintig.
	Ezt a gombot megnyomva csökkentheti a masszázsszélességet 1-5 szintig.

6. A lenti ábra segítségével válassza ki a masszázssebességet.



(1) A sebesség csak akkor állítható be, ha egyidejűleg nem fut automata masszázsprogram.

(2) A masszázs sebessége 1-5-ig állítható, ahol az 1 a leglassabb és az 5 a leggyorsabb. A sebesség nem állítható be, ha a masszázsfolyamat leállt.

■ ■ ■ ■ ■ ■ ■ ■	■ ■ ■ ■ ■ ■ ■ ■	■ ■ ■ ■ ■ ■ ■ ■	■ ■ ■ ■ ■ ■ ■ ■	■ ■ ■ ■ ■ ■ ■ ■	■ ■ ■ ■ ■ ■ ■ ■
Szint 0	Szint 1	Szint 2	Szint 3	Szint 4	Szint 5

Gomb	Leírás
	A masszázssebesség növeléséhez 1-5 szintig nyomja meg ezt a gombot.
	A masszázssebesség csökkentéséhez 1-5 szintig nyomja meg ezt a gombot.

Megjegyzés: A sebességet a „Kezdőlap” oldalon található „Masszázssebesség +” „Sebesség +” „Masszázssebesség -” „Sebesség -” gombokkal is beállíthatja.

7.4 Távirányítás



Szint 0	Szint 1	Szint 2	Szint 3	Szint 4	Szint 5
---------	---------	---------	---------	---------	---------

Gomb	Leírás
Sebesség +	Ezt a gombot megnyomva növelheti a masszázssebességet 1-5 szintig.
Sebesség -	Ezt a gombot megnyomva csökkentheti a masszázssebességet 1-5 szintig.

7.4 Távirányítás



7. Lépjen be a „Kézi menü”-be a légmasszázs üzemmód kiválasztásához a következő ábrán látható módon. A légmasszázs üzemmód magában foglalja a teljes testet, a felsőtestet vagy az alsótestet. A kar belső oldalán található egy kézi görgős masszázsfunkció is, amely automatikusan bekapcsol, ha a teljes test légmasszázs kerül kiválasztásra.



Gomb	Leírás
	A teljes test légmasszázs aktiválásához vagy deaktiválásához nyomja meg ezt a gombot.
	A felsőtest légmasszázs aktiválásához vagy deaktiválásához nyomja meg ezt a gombot.
	Az alsótest légmasszázs aktiválásához vagy deaktiválásához nyomja meg ezt a gombot.

Jelzés Légmasszázs		
Teljes test légnymás	Felsőtest légnymás	Alsótest légnymás

7.4 Távirányítás

Megjegyzés: A „Kezdőlap”-on  megnyomhatja a légmasszázs  gombot is, majd a felugró menüből kiválaszthatja a kívánt légmasszázs területet. (Ez a funkció a távirányító aktuális „Kezdőlap”-ján lévő légmasszázs gomb gyorsbillentyűje.)





8. A légnomás intenzitásának beállításához a légmasszázszt be kell kapcsolni. Az összesen 5 fokozat közül az 1 a legalacsonyabb, az 5 pedig a legmagasabb.



7.4 Távirányítás

■ ■ ■ ■ ■ ■ ■ ■	■ ■ ■ ■ ■ ■ ■ ■	■ ■ ■ ■ ■ ■ ■ ■	■ ■ ■ ■ ■ ■ ■ ■	■ ■ ■ ■ ■ ■ ■ ■	■ ■ ■ ■ ■ ■ ■ ■
Szint 0	Szint 1	Szint 2	Szint 3	Szint 4	Szint 5

Gomb	Leírás
	A kompresszió intenzitásának 1 és 5 közötti növeléséhez nyomja meg ezt a gombot.
	A kompresszió intenzitásának 1 és 5 közötti csökkentéséhez nyomja meg ezt a gombot.

Megjegyzés: A felsőtest kompresszió intenzitásának beállításához a „Felsőtest légmasszázs +” **Felső léfterület +** vagy a „Felsőtest légmasszázs -” **Felső léfterület -** gombot megtalálja a „Kezdőlap”-on. A beállítások az „Alsótest” **Alsó léfterület +** gomb segítségével is ugyanígy elvégezhetők. A kompresszió intenzitása **Alsó léfterület +** **Alsó léfterület -** 5 fokozatban áll rendelkezésre.



Szint 0	Szint 1	Szint 2	Szint 3	Szint 4	Szint 5
---------	---------	---------	---------	---------	---------

Gomb	Leírás
Alsó léfterület + Felső léfterület +	Nyomja meg ezt a gombot a kompresszió intenzitásának 1 és 5 közötti növeléséhez.
Alsó léfterület - Felső léfterület -	Nyomja meg ezt a gombot a kompresszió intenzitásának 1 és 5 közötti csökkentéséhez.



7.5 Az ülés beállítása

(Kérjük, ezt a funkciót csak a készülék bekapcsolása után használja. [lásd 251 old.])



Kattintson a képernyő bal oldalán található menüsorban a „Dőlésszög”  gombra. Itt a „Beállítások” menüben lehetősége van a masszázsfotel dőlésszögének beállítására. Ez magában foglalja a láb-és lábfejtartó meghosszabbítását, a lábtámasz, az ízület illetve háttámla megemelését, a súlytalanság I és II, valamint egyéb beállítási funkciókat.



1. Zéró gravitáció beállítása



Gomb	Leírás
Zéró gravitáció I 	Súlytalanság gomb I: A lábtartó és a háttámla helyzetének automatikus beállítása súlytalansági I helyzetbe.
Zéró gravitáció II 	Súlytalanság gomb II: A lábtartó és a háttámla helyzetének automatikus beállítása súlytalansági II helyzetbe.

2. A lábtartó rövideítése vagy meghosszabbítása



Gomb	Leírás
Lábtartó rövideítése 	Gomb a lábtartó rövideítéséhez: A lábtartó kézi beállításához tartsa lenyomva ezt a gombot, ezzel a lábtartó lassan felfelé mozdul és lerövidül. Engedje el a gombot, amikor befejezte a lábtartó kézi beállítását.
Lábtartó hosszabbítása 	Gomb a lábtartó hosszabbításához: A lábtartó kézi beállításához tartsa lenyomva ezt a gombot, ezzel a lábtartó lassan lefelé mozdul és meghosszabbodik. Engedje el a gombot, amikor befejezte a lábtartó kézi beállítását.

7.5 Az ülés beállítása



3. A lábtámasz rövidítése és hosszabbítása

Gomb	Leírás
Lábtámasz rövidítése 	Gomb a lábtámasz rövidítéséhez: A lábtámasz rövidítésének beállítása a távirányító segítségével. A lábtámasz fokozatosan felfelé történő mozgatásához tartsa lenyomva ezt a gombot, leállításához pedig engedje el.
Lábtámasz hosszabbítása 	Gomb a lábtámasz hosszabbításához: A lábtámasz hosszabbításának beállítása a távirányító segítségével. A lábtámasz fokozatosan lefelé történő mozgatásához tartsa lenyomva ezt a gombot, leállításához pedig engedje el.



4. A lábtámasz felemelése és leengedése

Gomb	Leírás
Lábtámasz felemelése 	Lábtámasz felemelése: Nyomja meg és tartsa lenyomva ezt a gombot a lábtámasz lassú felemeléséhez, majd engedje fel a gombot a mozgás leállításához. Amikor a lábtámasz teljesen felemelkedett, a masszázsfotel automatikusan beállítja a lábtartót.
Lábtámasz leengedése 	Lábtámasz leengedése: Nyomja meg és tartsa lenyomva ezt a gombot a lábtámasz lassú leengedéséhez, majd engedje fel a gombot a mozgás leállításához. Amikor a lábtámasz teljesen leereszkedett, a masszázsfotel automatikusan beállítja a lábtartót.

5. Dőlésszög beállítása

Gomb	Leírás
Fotel emelése 	Fotel felemelése: A masszázsfotel dőlésszögének beállításához tartsa lenyomva ezt a gombot, majd engedje el, hogy a háttámla felfelé és a lábtámasz lefelé irányuló mozgása megálljon. A kívánt szög elérésekor a lábtartó is automatikusan beállítódik.
Fotel leengedése 	A fotel leengedése: Tartsa lenyomva ezt a gombot, hogy fokozatosan leengedje az ízületet, eközben lassan felemelkedik a lábtámasz is. Engedje el a gombot a háttámla lefelé vagy a lábtámasz felfelé történő mozgásának megállításához. Amikor a kívánt szöget elérte, a lábtartó is automatikusan beállítódik.

6. A háttámla dőlésszögének beállítása

Gomb	Leírás
Háttámla felemelése 	Gomb a háttámla felemeléséhez: Tartsa lenyomva ezt a gombot a háttámla lassú felemeléséhez. Ha a gombot ismét felengedi, a mozgás leáll.
Háttámla leengedése 	Gomb a háttámla leengedéséhez: Tartsa lenyomva ezt a gombot a háttámla lassú leeresztéséhez. Ha a gombot ismét felengedi, a mozgás leáll.

7.6 Beállítások

(Kérjük, ezt a funkciót csak a készülék bekapcsolása után használja. [lásd 251 old.])

A beállítások eléréséhez koppintson a képernyő bal oldalán lévő menüsorban  található gombra. Itt megjelenik a modell, a szoftver verziója, a sorozatszám és a firmware verziója. A "Beállítások" menü tartalmazza a nyelvi beállításokat is.

1. A modell, a szoftver verziója, a termék sorozatszáma és a firmware megjeleníti az aktuális készülékre vonatkozó információkat.
2. Bluetooth (Lejátszás Bluetooth hangszórón keresztül)
Miután a Bluetooth-forrás csatlakozott a masszázsfotel Bluetooth funkciójához (pl. mobiltelefon, MID táblagép stb.), a zene vezetékek nélkül továbbításra kerül a masszázsfotel lejátszórendszerére.
 - a. Elsőként lépjen be az intelligens eszköz (például mobiltelefon) főmenüjébe, majd nyissa meg a beállításokat, és válassza ki a Bluetooth opciót. Aktiválja a Bluetooth-t és keresse meg a környezetében lévő eszközöket.
 - b. Ha az okoseszköz kikereste a megfelelő Bluetooth nevet - Skyliner III-XXXX („X” egy egyedi számot jelöl), csatlakoztassa a készüléket a fotelhez.
 - c. Most indítsa el a kívánt zenét az okoseszközön.

7.6 Beállítások

3. Hangvezérlés

- a. A hangasszisztens aktiválásához mondja a bal kartámasz közelében: „Hi Alice” vagy „Hey Alice”, de megnyomhatja a bal kartámlán lévő „Hangvezérlés”  gombot is. A hangasszisztens az „Itt vagyok” választ adja, hogy jelezze, odafigyel.
- b. A hangasszisztens aktiválása után 6 másodpercen belül mondja ki a parancsot, hogy a masszázsfotel funkcióvezérlője válaszoljon. A válasz elhangzása után kiadhat újabb parancsot. A két egymást követő parancs között nem lehet több mint 6 másodperc, különben a hangasszisztent újra kell aktiválni.



7.6 Beállítások

Hangvezérlés		
Mondja: „Hi Alice” vagy „Hey Alice” Válasz: „I am here.” A hangasszisztenssel folytatott kommunikáció kizárólag angol nyelven lehetséges.		
	Parancs	Válasz
1.	Massage on (Masszázs be)	Ok, massage on (Oké, masszázis bekapcsolása)
2.	Massage close (Masszázs vége)	Ok, massage close (Oké, masszázis befejezése)
3.	Total Relax (Teljes relaxáció)	Ok, Total Relax (Oké, Teljes relaxáció)
4.	Energy Boost (Energia)	Ok, Energy Boost (Oké, Energia)
5.	Sweet Dream (Édes álmok)	Ok, Sweet Dream (Oké, Édes álmok)
6.	Neck and Shoulder (Nyak és váll)	Ok, Neck and Shoulder (Oké, Nyak és váll)
7.	Lunch Break (Kikapcsolódás)	Ok, Lunch Break (Oké, Kikapcsolódás)
8.	Thai Massage (Thai masszázis)	Ok, Thai Massage (Oké, Thai masszázis)
9.	Open Air pressure (Légmasszázs kezdete)	Ok, open the air pressure (Oké, Légmasszázszt elkezdeni)
10.	Close air pressure (Légmasszázs befejezése)	Ok, close the aire pressure (Oké, Légmasszázszt befejezni)
11.	Up the seat position (Üléspozíció felemelése)	Ok, up the seat position (Oké, Üléspozíció felemelése)
12.	Down the seat position (Üléspozíció leengedése)	Ok, down the seat position (seat position (Oké, Üléspozíció leengedése)
13.	Change the other mode (Váltás más üzemmódba)	Ok, change the other mode (Oké, Váltás más üzemmódba)
14.	Go little down (Kicsit lejjebb)	Ok, go little down (Oké, Kicsit lejjebb)
15.	Go little up (Kicsit feljebb)	Ok, go little up (Oké, Kicsit feljebb)

Megjegyzés: A 14. és 15. számú parancs csak a 13. számú parancs után adható ki.

7.6 Beállítások

4. Energiatakarékos mód

Energiatakarékos üzemmód bekapcsolása: A kartámasz gyorsgombjai és a hangszisztem funkció nem használható, ezek csak bekapcsolt állapotban érhetőek el. Energiatakarékos üzemmód kikapcsolása: A kartámasz gyorsgombjai és a hangszisztem funkció készenléti üzemmódban is elérhetőek.



5. Nyelv kiválasztása



A nyelv angolra van beállítva. A következő nyelvek állnak rendelkezésre: angol, német, magyar, lengyel, francia, orosz és spanyol.



7.7 Egészségügyi állapotfelmérés

(Kérjük, ezt a funkciót csak a készülék bekapcsolása után használja. [lásd 251 old.])

1. Egészségügyi állapotfelmérés

- a. Kattintson a képernyő bal oldalán található menüsorban az "Egészségügyi állapotfelmérés"  gombra. A funkció elindításához nyomja meg a Start"  gombot, majd óvatosan helyezze mutató- vagy középső ujját az érzékelőre. Néhány másodperc múlva a valós idejű pulzusszám, a vér oxigénszintje és a mikrokeringés adatai megjelennek a képernyőn, a készülék pedig megvárja, hogy a vizsgálati folyamat befejeződjön.



- b. Az állapotfelmérés adatai a képernyőn



7.7 Egészségügyi állapotfelmérés

2. Ajánlott program

A szkennelés után megjelenik a pulzusszám, a vér oxigénszintje és a fáradtsági szint. A vér oxigénszintje általában 95% és 99% közötti tartományban van. A fáradtsági szintek a következők: jó, könnyű, közepes és súlyos. A fáradtsági szint alapján a készülék felajánl egy automatikus programot. Választhatja a „Igen” lehetőséget az ajánlott program elindításához, és a „Nem” választ, ebben az esetben visszatér az egészségügyi állapot észlelése előtti masszázállapotba.



3. Nincsenek érvényes adatok

Amennyiben nincsenek érvényes adatok, a felhasználónak lehetősége van új vizsgálatot kérni. Ezesetben válassza az „Ismételt teszt” gombot az egészségügyi állapotfelmérés megismétléséhez. A „Kilépés” gombbal a folyamat lezárul és visszatér a vizsgálat előtti masszázállapotba.

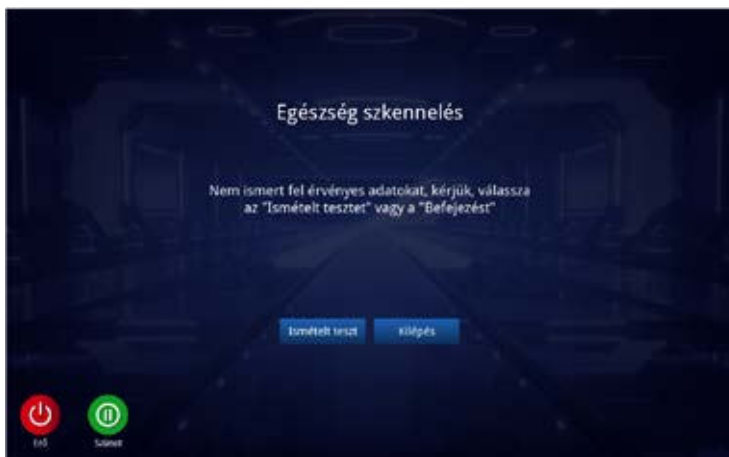

7.7 Egészségügyi állapotfelmérés

4. Az egészségügyi állapotfelmérés befejezése

Amennyiben az állapotfelmérés közben úgy dönt, hogy kilép ebből a funkcióból, nyomja meg a "Kilépés" gombot, és visszatér a vizsgálat előtti masszázsalapotba.

Kilépés



7.8 Testreszabás

(Kérjük, ezt a funkciót csak a készülék bekapcsolása után használja. [lásd 251 old.]

Kattintson a képernyő bal oldalán található menüsorban az „Felhasználóra beállítva” gombra. Itt lehetősége van egyéni masszázssok létrehozására, majd azok visszahívására. A visszahíváshoz nyomja meg az „Felhasználóra beállítva 1” vagy az „Felhasználóra beállítva 2” gombot.

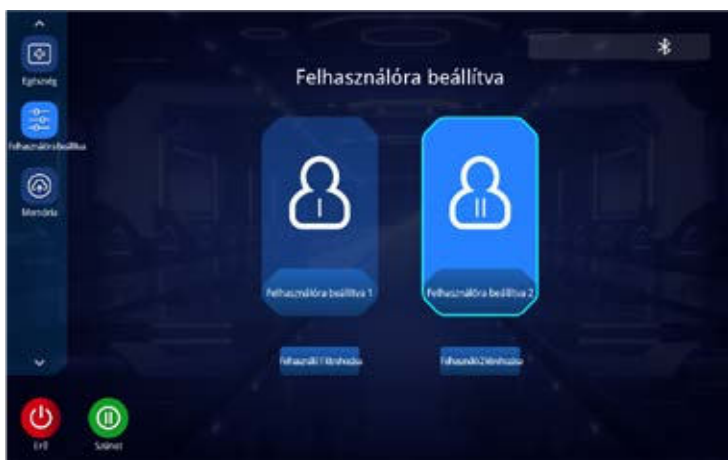

Kattintson a „Felhasználó 1 létrehozása” vagy „Felhasználó 2 létrehozása” gombra az „Egyéni masszázs” menü eléréséhez. Ezután válassza ki a kívánt masszázstechnikát és állítsa össze az egyéni masszázsprogramot a megadott funkciókból, majd kattintson a mentésre. A beállítások sikeres mentése után a személyre szabott program azonnal elérhető és a következő masszázsnál igénybe vehető. Ehhez kattintson a „Mentett, testreszabott” programra.





7.9 Egyéb funkciók

(Kérjük, ezt a funkciót csak a készülék bekapcsolása után használja. [lásd 251 old.]

Válassza az „Övmelegítő”  gombot a kezdőlapon  az övmelegítő (egy grafén fűtőberendezés) fűtési funkciójának be- vagy kikapcsolásához. A fűtési funkció bekapcsolása után a készülék 3 percig ad hőt.





Válassza ki a kezdőlapon a „Hátmelegítés”  gombot a jade fűtés  be- vagy kikapcsolásához. A fűtési funkció bekapcsolása után 3 percere hő keletkezik.





7.9 Egyéb funkciók

Válassza ki a kezdőlapon  az „O2-Ion” gombot , az oxigén ionizációs funkció be- vagy kikapcsolásához.





A kezdőlapon  kattintson a „Görgök”  ugra a három állítható sebességű lábmasszázs funkció be- vagy kikapcsolásához.



Gomb	Leírás
 Szint 1	Ezt a gombot megnyomva aktiválhatja vagy deaktiválhatja a talpgörgő funkciót. A ciklikusan programozott gomb többszöri megnyomásával válthat az 1., 2., 3. és kikapcsolás sebességfokozatok között.
 Szint 2	
 Szint 3	

7.9 Egyéb funkciók

Nyomja meg a kezdőlapon , a „Láb” gombot , a vádlimasszázs be- vagy kikapcsolásához. A vádli belső oldalán egy dörzsöléses masszázsfunkció, a külső oldalán pedig egy légpárnás masszázsfunkció enyhítheti a vádli izmainak merevségét vagy a hosszú ideig tartó állás okozta feszültséget.



A képernyő kezdőlapján  válassza a „Hangvezérlés”  gombot a hangasszisztens aktiválásához.



7.9 Egyéb funkciók



Kattintson a kezdőlapon a „Váll” gombra **Váll** és nyomja meg a menüben található felfelé és lefelé mutató nyilakat a vállpozíció összesen 11 fokozatú manuális beállításához.



Kattintson a kezdőlapon a „Lábméret” gombra **Lábméret** a megfelelő lábméret beállítása és az optimális masszázsmény elérése érdekében.



7.9 Egyéb funkciók

Kattintson a kezdőlapon a  „Masszázs idő” gombra . A felugró menüben a plusz és mínusz nyilakkal megosz-
szabhatja vagy lerövidítheti a masszázsidőt, 5 perces időközönként. A maximálisan beállítható idő 40 perc.





A kezdőlapon  a „Enyhe”  „Nyugtató”  vagy „Erős”  gombokkal kiválasztható a kívánt masszázshintenzitás.



7.10 Információtárolás



(Kérjük, ezt a funkciót csak a készülék bekapcsolása után használja. [lásd 251 old.])

Kattintson a képernyő bal oldalán található menüsorban a „Memória”  gombra a masszázsfunkció-memóriához való hozzáféréshez, amely két kategóriát kínál fel: a masszázsfunkció tárolása és visszahívása. A masszázs elmenthető a „Mentés I”, „Mentés II” vagy „Mentés III” alatt. Az elmentett masszázs a „Használat I”, „Használat II” és „Használat III” címszóval hívható elő.

Gomb	Leírás
	Információtárolás: Az aktuálisan futó masszázsprogram mentése, beleértve az automata programot, a masszázstechnikát, a légfunkciót illetve intenzitást, a láb- és háttámlaegység helyzetét és dőlésszögét, valamint egyéb masszázsfunkciókat.
	Információvisszahívás: Visszahívja a korábban elmentett masszázsprogramot, beleértve az összes beállítást.



7.11 Masszázs befejezése

Masszázs közben nyomja meg a távirányítón  vagy a jobb kartámaszon található  gombot a készülék kikapcsolásához. Minden masszázsfunkció befejeződik és a masszázsfotel visszaáll a kiindulási helyzetbe. A készülék automatikusan kikapcsolja az összes masszázsfunkciót akkor is, ha a masszázsidő letelt, de a háttámla és a lábtámasz nem áll vissza a kiindulási helyzetbe.

Kapcsolja ki a teljes egység áramellátását az ábrákon látható módon.

Kapcsolja ki a főkapcsolót
(„0” állás).

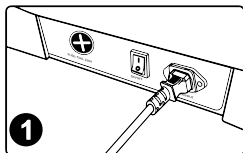

Húzza ki a dugaljt az aljzatból.

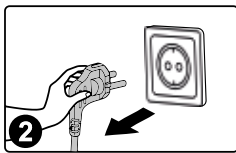

Távolítsa el a kábelt a készülékből.

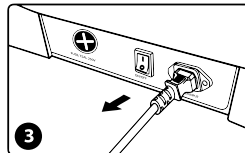

8.1 Tisztítás és karbantartás

Műbőr és műanyag részek tisztítása

Törölje le a bőrt egy puha, száraz ruhával.

- Az eszköz tisztítására ne használjon olyan vegyszereket, mint hígító, benzín, alkohol stb.
- A kereskedelemben kapható bőrápolási termékek (kendők) használatakor kérjük, tartsa be a használati utasítást.
- Ha a felület nagyon piszkos, először a következőképpen tisztítsa meg:
 - Mártsón be egy puha ruhát 3- 5 százalékos hígítású tisztítószeres forró vízbe, majd alaposan csavarja ki.
 - Törölje le a felület ezzel a kicsavart ruhával.
 - Hagyja a felületet levegőn megszáradni.
- Különösen makacs szennyeződések esetén egy kereskedelemben kapható melamin szivacsot tegyen semleges tisztítószerbe, majd a vizes szivaccsal törölje át a felületet.
- A felület szárításához ne használjon hajszárítót.
- Legyen óvatos, ha a készüléket farmeranyaggal vagy egyéb színes anyaggal tisztítja le, mert a színes anyagok a műbőr felületét elszínezhetik.
- Ne hagyja, hogy ezek az anyagok hosszabb ideig érintkezzenek a műanyag részekkel, mert ez ugyancsak elszíneződéshez vezethet.
- A műbőr elszíneződése miatt, amennyiben hajfestéket használ, az érintkezésbe kerülő részeket, kérjük takarja le egy törölközővel.

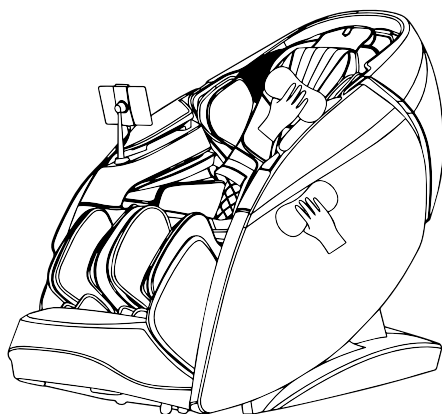

8.2 Hibaelhárítás

Hiba	Ha a vádlimechanizmus vagy a háttámla elér egy bizonyos pozíciót, a kívánt beállítási gomb megnyomása ellenére a pozíció már nem változik.
Megoldás	A termék kialakítása és ergonómiai követelményei miatt ez a termék biztonsági határértékkel rendelkezik a pozícióbeállításra vonatkozóan. A határérték elérésével egyidejűleg hangjelzés hallható.

Hiba	Egy vagy több funkció nem működik a készülék bekapcsolása után.
Megoldás	Miután a készüléket a bekapcsológomb megnyomásával elindítják, manuálisan ki kell választani egy automata masszázsprogramot vagy egy másik üzemmódot. Ha nem történik programváltás, a készülék 20 perc elteltével automatikusan kikapcsol. Kézi üzemmód esetén a ki nem választott funkciókat deaktiválni lehet, és az üzemmódot manuálisan kell beállítani.





Hiba	A készülék dörszölődő bőrhöz hasonló hangot hallat pozícióváltás esetén.
Megoldás	Ez a termék kiváló minőségű, kopásálló műbőrből készül, amely megfelel a környezetvédelmi követelményeknek. A bőr különleges tulajdonságai miatt bizonyos területeken történő súrlódás esetén dörszölődik, ilyenkor pedig enyhe zaj keletkezik. Ez normális jelenség. Megjegyzés: Ha a készülék működése közben szövet- vagy bőrszakadásnak tűnő zajt hall, azonnal állítsa le a masszázsfotelét és forduljon szerelőhöz.

Hiba	A masszázs nem éri el a vállakat vagy a tarkót.
Megoldás	Ha a masszázs előtt kihagyta a testszkennelést (lásd 7.1 A masszázsfotel működtetése), akkor a főmenüben manuálisan kell beállítania a váll pozícióját. Amennyiben ez nem elegendő, és a fej nem érinti a fejtámlát vagy a hát nem érinti a háttámlát, akkor a vállpozíció alacsonyabb lehet, mint a testszkennelés során érzékelt tényleges pozíció. Üljen a lehető legmélyebben az ülésben, hajtsa a fejét a fejtámlára, és kezdje elölről a masszázst.

Hiba	A készülék megsérült. A zsinór vagy a dugalj nagyon forró.
Megoldás	Ne használja tovább a készüléket, és kapcsolja ki az áramellátást. A balesetek elkerülése érdekében forduljon hivatalos szakszervizhez.

Ha bármilyen kérdése vagy kétsége van a termékkel kapcsolatban, kérjük, forduljon az illetékes szervizszemélyzethez.

Műszaki adatok

Modell:	Skyliner III
Méret:	Állítva: 85,5 x 177 x 130 cm Fekteve: 85,5 x 190 x 90,5 cm
Súly:	186,5 kg
Feszültség:	220-240 V ~ 50/60 Hz
Teljesítmény:	220 W
Safety Design:	I. Osztály
Programhossz:	30 perc
braintronics®:	21 perc
Tanúsítvány:	    

9. Különlegességek



GÖRGETÉS

A görgetés az izomzat feszülésének és elernyedésének kellemes váltakozása, ezért különösen nyugtató és pihentető. Ezt a technikát gyakran alkalmazzák a masszírozás végén az izmok ellazításához és kikapcsolódás gyanánt.



GYÚRÁS

A gyúrás során a bőrt és az izmokat hüvelykujjal és mutatóujjal vagy két kézzel markolásszák és gyúrnák. Ezt a masszázstechnikát elsősorban az izommerevség lazítására használják.



LÉGNYOMÁS

A felemelkedő és lelapadó légpárnák egy pumpáló mozgást eredményeznek, ami természetes izomreflexeket kelt. Különösen jótékony hatású a vádli és a lábfej területén.



SZÉN HŐ

A mélyre ható karbon infravörös fűtés tágítja az ereket, megnövekszik a vérellátás és csökkenti az izmok tónusát. Továbbá különlegesen kellemes hatással van az idegsejtekre, amelyek a fájdalmak az agy részére való jelentésére szolgálnak.



JADE HŐ

A jada természetes hőtároló és hővezető. A masszázsfekkebe beépítve mély meleget biztosít és relaxáló hatású.



ÖVMELEGÍTŐ

Az egyedülálló övmelegítő innovatív grafénfűtéssel nemcsak a vállakat, hanem a hátat, a derekat és a hasi területet is felmelegíti. A beépített grafén fűtés eloszthatja a hiedget és enyhítheti a fájdalmat.



GYÚRÁS & ÜTÖGETÉS (DUAL ACTION)

Itt a dagasztó és kopogtató masszírozó technika egyesül, hogy egyidejűleg oldja a feszültséget és serkente a vérkeringést.



VEREGETÉS

A veregetés során rövid ütőgető mozdulatokat végeznek kézzel, tenyérrel vagy ököllel. Ez serkenti a bőr vérellátását és lazítja a feszült izmokat. A tüdő magasságában végzett VEREGETÉS masszázis javítja a nyákdoldást a tüdőben.



LÁBMASSZÍROZÓ

Kényelmi lábmasszázs – még a lábgörgők a sebessége is állítható.



HELYTAKARÉKOS

A fekvő pozícióhoz a masszázsfotel előre megy és ezáltal csak 5 cm faltávolságra van szüksége. Helytakarékos és kényelmes!



RUGALMAS SÍN

Amikor a masszázsfotel fekvő helyzetbe kerül, a vezetősín szöge megnő. Ez kényelmesebb fekvési érzést teremt, tehermentesíti a gerincet és fokozza a masszázis élményét.



SÚLYTALAN ÁLLAPOT

Ön az űrhajósok részére kifejlesztett – „súlytalan érzés” állapotába kerül.



AUTOMATIK

Speziell entwickelte Ganzkörper-Automatikprogramme bieten eine breite Palette unterschiedlicher Massagetechniken an. Hierbei lässt sich wahlweise die Wärme-Funktion zuschalten.



AUTOMATIKA

A speciálisan kifejlesztett, teljes testre ható automatikus program különböző masszázstechnikák széles választékát kínálja. Itt a meleg/fűtés funkció igény szerint bekapcsolható.



HÁTRÉSZ

Minden mérethez hozzáigazítható masszázsterület.



ARTRÓZIS HÚZÁS

A trakció esetén egy enyhe nyújtó húzásról van szó. Ez stimulálja a porcokat és élénkíti a folyadék elvezetését, elősegíti a tápanyagok felvételét és enyhíti az artrózisos panaszokat.

9. Különlegességek



BEÁLLÍTHATÓ LÁBTÁMASZ

A lábtámasz is meghosszabbítható és így minden testmagassághoz egyénre szabottan hozzáigazítható.



BEÁLLÍTHATÓ PÁRNA

Szükség esetén felhelyezhető a dupla párna a tarkó- és a vállmasszázs intenzitásának csökkentésére.



FEKVŐ POZÍCIÓ

Az állítható háttámla és lábtámasz hozzájárulnak a test kellemes érzetet biztosító helyzetének egyéni beállításához.



BRAINTRONICS®

A braintronics® Technologie audio stimuláció útján szinkronizálja az Ön agyhullámainak. Speciálisan kifejlesztett masszázsprogramokkal kombinálva ellazul az stressz által megkínzott teste. Teljesen mindegy, hogy Ön ellazulni, álmodni vagy tanulni szeretne – minden lehetséges.



VÁLLRÉSZ BEÁLLÍTÁSA

A váll területén található masszírozó fejek felfelé és lefelé mozgathatóak.



LEVEGŐ INTENZITÁSA

Az airbag masszázis intenzitása beállítható.



LEVEGŐ TERÜLET

Légszák masszázis az egész test számára. A különböző területek egyénileg szabályozhatóak.



HÁT HÚZÓ MASSZÁZSA

Egy célirányos nyújtó masszázis, amely aktiválja a testet és élénkítő hatással van az egész szervezetre.



4D MASSZÁZS

A továbbfejlesztett 4D L-Track masszázsszal egy széleskörű, mély és ritmikusabb masszázis érhető el a hagyományos masszázsgörgőkhöz képest. Ez a masszázstechnika valóságghú kézi masszázst tesz lehetővé.



2 MASSZÁZSROBOT

Két egymástól különállóan működő masszázsgörgő



SHIATSU

A Shiatsu (ujjnyomás) a testterápia egy Japánban kifejlesztett formája. A masszázstechnika gyengéd, ritmikus, mélyreható nyújtásokból és forgatásokból áll. A shiatsu célja, hogy serkentsse a test bizonyos pontjait és mozgósítsa az izmokat.



VÁLLFOGÁS

Céltott gyúró masszázis a váll-/tarkó környékén – zseniális ezen testrész céltott bántalmi esetén.



DERÉK HÚZÁSA

Az alsó háttájék légpárnái gondoskodnak a medence kímélő nyújtásáról. Ideálisan hat feszülések ellen.



PONT

A masszírozó fejek pontosan tudnak masszírozni.



SEBESSÉG

A masszázis-sebesség beállítható.



SZÉLESSÉG

A két masszírozó fej közötti távolság beállítható (szoros, közepes és széles).



ZENE

További kikapcsolódás és élvezet a zene funkcióval.



BLUETOOTH

Kábel nélküli adatátvitel.



AKUPRESSZÚRA PONTOK

Döntő akupresszúra pont masszírozása.



REFLEXZÓNÁK

A láb-reflexzóna masszázis regenerálja a láb izomatát és harmonizáló hatással van szinte valamennyi szervre.

9. Különlegességek



MASSZÍROZÓ KEZEK ÉRZET

A speciálisan kifejlesztett masszázsfajok a masször kezének mozgását utánozzák. Legfeljebb 41 fokos szögben akár 6,5 cm távolságra is ki tudnak nyúlni, és a kezekhez hasonló módon, hatékonyan masszírozni tudják a nyak-, a hát- és az ágyékcsigolyákat.



O2 IONIZER

Semlegesíti a környezeti levegőben levő káros anyagokat, és a masszázás ideje alatt tiszta oxigént lélegeztet Önnel.



USB TÖLTŐKÉSZÜLÉK

Amíg Ön ellazulva masszíroztatja magát, addig az integrált USB csatlakozás feltölti pl. az Ön mobiltelefonját.



GYORS HOZZÁFÉRÉS

A kartámlában található gyors starttal a legfontosabb funkciók egy kézmozdulattal vezérelhetők.



DUPLA SZENZOROS TESTSZKENNER

A tarkó és a hát legfontosabb területeinek feltérképezéséhez a masszázsfotel először elvégéz egy testszkennelést, hogy biztosítsa a masszázshoz szükséges optimális nyomást. A szkennertechnológia felismeri háta magasságát. Az érték beállítása szükség esetén a szkennelési folyamathoz kapcsolódóan módosítható.



BLUETOOTH AMPHITHEATRE SOUND HANGSZÓRÓ

A masszázsfotel Bluetooth technológiával és Amphitheater Sound rendszerrel szerelték fel, amely csökkenti a környező zajokat és gazdagítja a hangzás élményét. Ily módon masszázsa alatt akár még kedvenc meditációs alkalmazását is használhatja, vagy élvezheti kedvenc zenéjét. Azt javasoljuk, hogy a Bluetooth hangszórót a zene lejátszása előtt a legalacsonyabb hangerővel indítsa el, majd ezután lépésről-lépésre hangosítsa fel a kívánt erősségre.



LAPOS LCD ÉRINTŐKÉPERNYŐS TÁVIRÁNYÍTÁS

Az érintőképernyő segítségével a kívánt masszázst kényelmesen kiválasztható és minden további beállításához igazítható. Az érintőkapcsolók segítségével navigálhat a menüpontok között, és kiválaszthatja az Önnek megfelelő masszázst, amely a következő lehet: Tarkó/váll, Alsó hát, Automata, Manuális, Bővített, Levegőmasszázs. Igény esetén a masszázsidő további 5 perccel hosszabbítható, 5 perctől kezdve egészen 30 percre.



HANGIRÁNYÍTÁS

A kiválasztott funkciók aktiválásához használja a hangirányítást.



KÁBEL NÉLKÜLI TÖLTÉS

Mobiltelefonok vezeték nélküli töltése (NFC).



EGÉSZSÉGÜGYI ÁLLAPOTFELMÉRÉS

A beépített pulzoximéter olyan fontos adatokat rögzít, mint a pulzusszám, a vér oxigéntartalma, a mikrokeringés és a fáradtság szintje. Ezen adatok alapján egyénileg kerül meghatározásra a megfelelő masszázsprogram. Így Ön egyedi igényeihez igazított személyre szabott masszázst kap.

10.1 EU megfelelési nyilatkozat

Megfelel az EMC 2014/30/EU es az LVD 2014/35/EU és RoHS európai irányelveknek.

10.2 Jótállási rendelkezések

A kereskedő a fent leírt termékre a törvény által előírt jótállási időt biztosítja. A jótállás a vásárlás időpontjától érvényes. A dátumot a vásárláskor kapott blokkal kell igazolni. A kereskedő a Németország- gon belül regisztrált azon termékeket, amelyeken hibákat észlelnek, költségmentesen megjavíttatja, illetve pótolja. Ez nem vonatkozik a gyorsan kopó részekre, mint például a szövet huzatokra. A jótállás érvényesítéséhez a hibás eszközt be kell küldeni a vásárláskor kapott blokkal együtt meg a jótállási idő lejártá előtt.

A jótállási igény megszűnik, amennyiben megállapításra kerül, hogy a hibát pl. külső behatás vagy nem a gyártó, vagy az erre jogosult kereskedelmi partner által elvégzett javítás, illetve átalakítás okozta. A kereskedő által nyújtott jótállás a termék javítására, illetve cseréjére korlátozódik. A jótállás kereten belül a gyártó, illetve a kereskedő nem vállal további felelősséget es nem felelős olyan karokért, amelyek a használati útmutató figyelmen kívül hagyása miatt es/vagy a termék hibás használata során keletkezett.

Ha a gyártó a termék átvizsgálása során megállapítja, hogy a jótállási igény olyan hibára vonatkozik, amely nem tartozik a jótállásba, vagy a jótállási idő lejárt, akkor a termék átvizsgálásának es javításának költségei vevőt terhelik.

Jogi tudnivaló: A tartalmak egyike sem képez gyógyászati kijelentést. Betegségek es más testi zavarok diagnózisa es terápiája orvosi, természet gyógyászati vagy terapeuta általi kezelést tesznek szükségessé. Az adatok kizárólag informatív jellegűek es nem pótolhatják az orvosi kezelést. Minden felhasználó köteles gondos ellenőrzés es adott esetben egy specialistaival történő konzultáció után megállapítani, hogy az alkalmazás előnyös-e a konkrét esetben. Minden alkalmazás vagy terápia a felhasználó felelős- ségére történik. Tartózkodunk bármilyen gyógyászati kijelentésektől vagy ígéretektől.

Casada International GmbH
Obermeiers Feld 3
33104 Paderborn, Germany
info@casada.com
www.casada.com

A képek es a szövegek szerzői joga a CASADA International GmbH cég birtokában van, ezek további felhasználása tilos a cég kifejezett hozzájárulása nélkül.

Copyright © 2019 CASADA International GmbH.

Minden jog fenntartva.

A1.1-SK3-HU0823



CASADA
HEALTHCARE

since
2000

< timetorelax

Odkąd firma powstała w 2000 roku, nazwa CASADA stała się synonimem wysokiej jakości produktów w sektorze wellness i fitness.

Dzisiaj, urządzenia marki CASADA są dostępne na całym świecie. Ciągły rozwój, niepowtarzalny design i skupienie się na poprawie jakości życia są tak samo charakterystyczne dla produktów CASADA, jak ich niezawodna jakość.

Gratulacje!

Dziękujemy za wybranie fotela do masażu marki Casada. Cieszymy się, że możemy wspierać Twoje zdrowie.

Przeczytaj uważnie instrukcję obsługi, aby dokładnie zapoznać się z prawidłową obsługą urządzenia.

Mamy nadzieję, że spodoba Ci się Twój nowy fotel do masażu **Skyliner III**.

Spis treści

1. Wskazówki bezpieczeństwa.....	294
2. Przeciwwskazania.....	295
3. Umieszczenie fotela masującego.....	296
4. Konfiguracja i montaż.....	298
5. Budowa fotela masującego.....	300
5.1 Budowa fotela masującego.....	300
5.2 Funkcje fotela masującego.....	301
5.3 Pas grzejący.....	302
5.4 Pilot zdalnego sterowania.....	304
5.5 Panel sterowania.....	306
6. Before use.....	307
7. instrukcja obsługi.....	309
7.1 Obsługa fotela.....	309
7.2 Funkcja pauzy.....	311
7.3 Programy automatyczne.....	311
7.4 Pilot zdalnego sterowania.....	316
7.5 Dopasowanie pozycji.....	327
7.6 Ustawienia.....	329
7.7 Detekcja stanu zdrowia.....	333
7.8 Ustawienia personalne.....	336
7.9 Inne funkcje.....	337
7.10 Pamięć.....	342
7.11 Kończenie masażu.....	343
8. Pielęgnacja.....	344
8.1 Czyszczenie i konserwacja.....	344
8.2 Rozwiązywanie problemów.....	345
9. Właściwości.....	346
10. Informacje prawne.....	349
10.1 Europejska deklaracja zgodności.....	349
10.2 Warunki gwarancji.....	349

1. Wskazówki bezpieczeństwa



Przed użyciem fotela do masażu należy uważnie przeczytać poniższe wskazówki, aby upewnić się, że działa on prawidłowo i z optymalną wydajnością. Prosimy zachować tę instrukcję obsługi do dalszego użytku!

- Fotel masujący został wykonany zgodnie z obowiązującymi zasadami technicznymi i najnowszymi przepisami bezpieczeństwa.
- Fotel masujący jest wyposażony w podgrzewane sekcje. Osoby wrażliwe na ciepło powinny zachować ostrożność podczas korzystania z produktu. (ICE 60335-2-32)
- Fotel masujący nie wymaga konserwacji. Ewentualne naprawy mogą być wykonywane wyłącznie przez osoby upoważnione.
- Niewłaściwe użytkowanie i nieautoryzowane naprawy są niedozwolone ze względów bezpieczeństwa i prowadzą do utraty gwarancji.
- Aby uniknąć obrażeń, nie wkładaj palców między rolki masujące.
- Nigdy nie dotykaj wtyczki sieciowej mokrymi rękami.
- Nie dopuszczaj do kontaktu fotela masującego z wodą, nie narażaj do na wysokie temperatury ani bezpośrednie działanie promieni słonecznych.
- Nie używaj fotela masującego w środowisku o dużej wilgotności, np. w łazience.
- Nie używaj fotela masującego w miejscu o niewystarczającej ilości miejsca lub w miejscu, w którym wentylacja jest zakryta, a dopływ świeżego powietrza nie jest gwarantowany.
- Aby uniknąć niebezpieczeństwa zwarcia, odłącz fotel masujący od zasilania, jeśli nie jest używany przez dłuższy czas.
- Nie używaj uszkodzonych kabli, wtyczek lub luźnych gniazd.
- Jeśli kable/wtyczki są uszkodzone, muszą zostać wymienione przez producenta, przedstawiciela serwisu lub wykwalifikowany personel.
- W przypadku awarii należy natychmiast odłączyć urządzenie od sieci.
- Producent ani dystrybutor nie ponosi odpowiedzialności za szkody powstałe w przypadku niewłaściwego lub nieprawidłowego użytkowania produktu.
- Nie przekraczaj zalecanego dziennego czasu trwania masażu 30 minut, aby uniknąć nadmiernego przeciążenia mięśni i nerwów.
- Aby uniknąć uszkodzenia fotela masującego, nigdy nie używaj spiczastych lub ostrych przedmiotów.
- Aby zmniejszyć niebezpieczeństwo zwarcia lub pożaru, należy używać wyłącznie gniazd pasujących do wtyczki i upewnić się, że wtyczka jest całkowicie włożona do gniazdka.
- Odłącz fotel masujący od zasilania po użyciu i przed czyszczeniem.
- Nie pozwalaj dzieciom poniżej 14 roku życia na czyszczenie lub konserwację produktu bez nadzoru osób dorosłych.
- Jeśli podczas użytkowania wystąpi nieoczekiwana awaria zasilania, natychmiast ustaw przełącznik w pozycji OFF i odłącz wtyczkę, aby uniknąć uszkodzenia fotela masującego.
- Nie używaj fotela masującego, jeśli przewody elektryczne są mokre lub uszkodzone.
- Dzieci poniżej 14 roku życia, osoby niepełnosprawne i osoby słabe muszą być nadzorowane przez cały czas przebywania w pobliżu fotela masującego lub podczas korzystania z fotela masującego. Nie używaj fotela masującego bezpośrednio po spożyciu posiłku lub pod wpływem alkoholu.
- Używaj produktu tylko do celu opisanego w instrukcji obsługi.
- Należy używać wyłącznie akcesoriów dostarczonych przez dostawcę.
- Aby zapobiec uszkodzeniom, nie należy stawać, siadać ani podskakiwać na podnóżku.
- Aby uniknąć uszkodzeń lub obrażeń, nie próbuj siadać na podłokietnikach lub oparciu.
- Należy regularnie czyścić fotel masujący i zapobiegać przedostawaniu się ciał obcych do jego szczeliny.
- Nie wolno nie ciągnąć bezpośrednio za kabel sieciowy.
- Podczas regulacji położenia podnóżka lub oparcia należy upewnić się, że pod spodem nie znajdują się żadne inne przedmioty, a w szczególności dzieci poniżej 14 roku życia.
- Produkt jest przeznaczony wyłącznie do użytku domowego.
- Jeśli elastyczny kabel zasilający ulegnie uszkodzeniu, należy użyć innego elastycznego kabla przeznaczonego do tego samego celu lub zakupić odpowiedni kabel zastępczy u producenta lub w jego punkcie serwisowym.

2. Przeciwwskazania

Jeśli nie masz pewności, co do możliwości korzystania z fotela masującego, skonsultuj się z lekarzem.

- Korzystanie z fotela masującego jest zabronione w czasie ciąży lub w przypadku jednej lub kilku z następujących dolegliwości: niedawno przebyte urazy, choroby zakrzepowe, wszelkiego rodzaju stany zapalne i obrzęki oraz nowotwory. W przypadku trwającego leczenia tych chorób lub stanów zaleca się konsultację z lekarzem przed rozpoczęciem masażu.
- Osoby z niepełnosprawnościami fizycznymi, poznawczymi lub umysłowymi oraz osoby bez doświadczenia i wiedzy powinny korzystać z tego fotela wyłącznie pod nadzorem osób odpowiedzialnych za ich bezpieczeństwo.
- Aby uniknąć dyskomfortu lub niebezpieczeństwa podczas korzystania z fotela masującego, prosimy następujące osoby o skonsultowanie się z lekarzem przed użyciem produktu:
 - Osoby z niepełnosprawnością ruchową
 - Osoby w trakcie leczenia
 - Osoby z bólami pleców oraz problemami z kręgosłupem (np. skrzywienia)
 - Osoby z rozrzedzeniami serca
- Jeśli odczuwasz ból podczas masażu, natychmiast przestań używać produktu.
- Jeśli zranisz się podczas korzystania z fotela, natychmiast poszukaj pomocy medycznej.
- Nie należy masować zaczerwienionych, opuchniętych lub zaognionych obszarów skóry.
- Ten fotel masujący jest przeznaczony do użytku domowego i nie jest medycznym urządzeniem do masażu, dlatego nie może być stosowany jako substytut specjalistycznego leczenia medycznego.
- Zalecamy codzienne korzystanie z fotela masującego przez 30 minut. Poszczególne obszary ciała należy masować przez maksymalnie 15 minut na raz, ponieważ nadmierne masowanie może w przeciwnym razie przynieść efekt przeciwny do zamierzonego.
- Ten produkt nie jest odpowiedni dla dzieci poniżej 14 roku życia.
- Dzieci poniżej 14 roku życia muszą korzystać z urządzenia pod nadzorem osoby dorosłej. Upewnij się, że dzieci nie bawią się fotelem masującym.

PRZECIWWSKAZANIA DO KORZYSTANIA Z APLIKACJI „BRAINTRONICS®”

- Psychozy (np. schizofrenia, choroba afektywna dwubiegunowa, depresja endogenna)
- Zaburzenia osobowości
- Padaczka i podobne zaburzenia napadowe
- Choroby serca
- Choroby ośrodkowego układu nerwowego
- Zakrzepica
- Depresja endogenna
- ADHD (niedostatecznie aktywny)
- Niedawno przebyty zawał serca lub udar
- Niepełnosprawność umysłowa
- Uzależnienia od narkotyków, alkoholu lub leków
- Regularne przyjmowanie leków psychotropowych
- Cięża

UWAGA: Ze względów etycznych i prawnych, braintronics® nie powinien być używany przez dzieci i młodzież bez wyraźnej zgody przedstawicieli prawnych. Osoby, dla których medytacja może kolidować z przekonaniami religijnymi, powinny powstrzymać się od używania produktu.

3. Umieszczenie fotela masującego

Umieszczenie

Upewnij się, że za fotelem jest co najmniej 10 cm wolnej przestrzeni, aby można było go rozłożyć.

Chroń fotel przed wysokimi temperaturami w pomieszczeniu. Ustaw go tak, aby uniknąć bezpośredniej ekspozycji na światło słoneczne i aby zapewnić odpowiednią odległość od urządzeń grzewczych. Aby zabezpieczyć podłogę przed uszkodzeniem, zalecamy podłożenie pod fotel odpowiedniego podkładu (np. mata, dywanik).

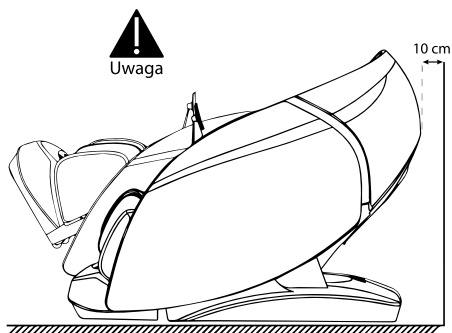

Podnoszenie fotela

Aby uniknąć ewentualnych obrażeń, konieczna jest pomoc drugiej osoby podczas podnoszenia i przenoszenia fotela masującego.

1. Aby przemieścić fotel, stojący na wrażliwej powierzchni, jak np. drewniana podłoga, należy go unieść.
2. Po uniesieniu fotela i przeniesieniu go w zamierzone miejsce, należy uważać, aby podczas opuszczania urządzenia nie przygnieść dłoni ani stóp. Nie puszczaj fotela, dopóki go nie postawisz. Aby uniknąć uszkodzenia podłogi, zalecamy umieszczenie pod fotelem maty ochronnej lub dywanika.

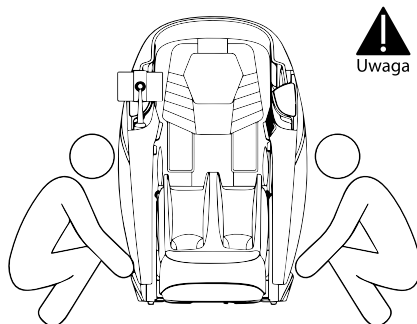

3. Umieszczenie fotela masującego

Przemieszczanie fotela masującego

Użyj kółek, aby przesunąć fotel masujący.
W tym celu odchyl fotel do tyłu o około 45°
(patrz ilustracja).



Uwaga: użycie nadmiernej siły spowoduje
przewrócenie się fotela i jego uszkodzenie.

1. Przed przesunięciem fotela należy go ustawić w pozycji wyjściowej i wyłączyć zasilanie.
2. Fotel należy przesuwać tylko wtedy, gdy jest pusty (na fotelu nie mogą przebywać ludzie, zwierzęta ani przedmioty).
3. Nie przesuwać fotela po przeszkodach wyższych niż 2 mm lub szczelinach szerszych niż 5 mm.
4. Podczas przesuwania urządzenia za pomocą rolek pojedynczy ciągły ruch nie jest możliwy; jeśli odległość jest większa niż 50 metrów, należy przesuwać produkt powoli i płynnie, aby zapobiec uszkodzeniu.

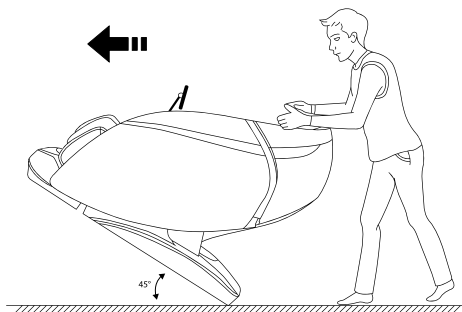

Zdejmowanie i zakładanie poduszki pod głowę i poduszki oparcia

Intensywność masażu ugniatającego w okolicy karku i ramion można złagodzić za pomocą poduszki. Zalecamy używanie poduszki podczas masażu.

Poduszka oparcia przymocowana jest do oparcia za pomocą zamka błyskawicznego (1). Poduszka zagłówka oraz poduszka oparcia (2) połączone są zamkiem błyskawicznym.

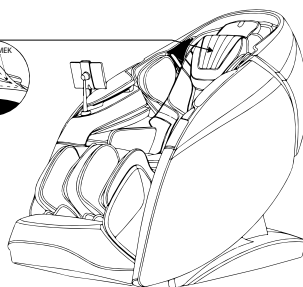

4. Konfiguracja i montaż

Montaż boków fotela

1. Włącz urządzenie i opuść oparcie za pomocą pilota.
2. Podłącz złącze wiązki przewodów i przewód pneumatyczny z boku stalowej ramy o do odpowiednich złączy podłokietnika (Rysunek 1).
3. Podnieś podłokietnik z podłączonym przewodem pneumatycznym i kablem i zawieś haki po obu stronach stalowej ramy (Rysunek 2).

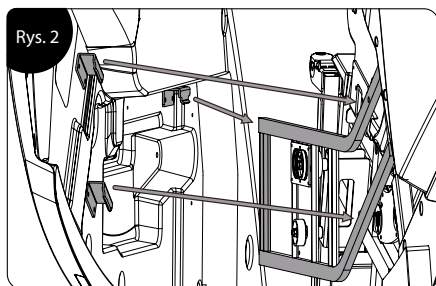
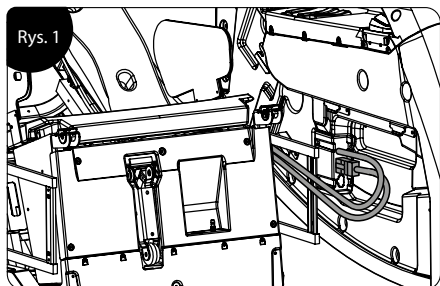

4. Włóż rolki, znajdujące się z tyłu podłokietnika do mocowania (rysunek 3) i przesunij podłokietnik do tyłu i w dół. Następnie popchnij podłokietnik do tyłu i na koniec przymocuj go dwiema śrubami M5 (Rysunek 4).

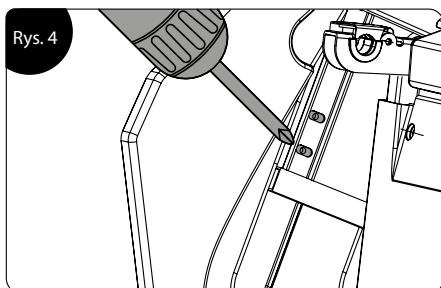
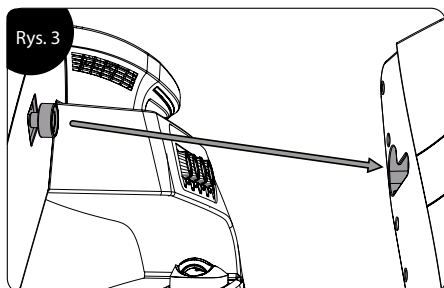

4. Konfiguracja i montaż

Montaż podnóżka

1. Podłącz kabel i przewód pneumatyczny mechanizmu podnóżka do odpowiedniego złącza z przodu stalowej ramy (Rysunek 1).
2. Po podłączeniu otwórz pokrywę wspornika po obu stronach stalowej ramy (Rysunek 2)
3. Podnieś mechanizm podnóżka i umieść go w uchwycie. Zamknij pokrywę i przymocuj ją dwoma śrubami M4 (Rysunek 3).

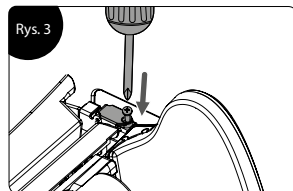
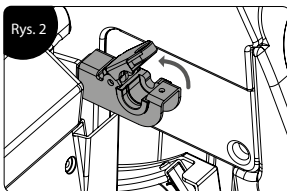
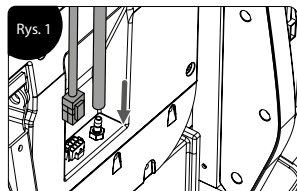

Montaż uchwytu pilota

1. Włóż wspornik w uchwyt montażowy, znajdujący się na prawym podłokietniku i przymocuj go śrubą M5 (Rysunek 1).
2. Załóż zaślepkę i mocno ją dociśnij (Rysunek 2).
3. Po zmontowaniu ostrożnie porusz wspornikiem, aby sprawdzić, czy jest dobrze zamocowany. Wspornik jest gotowy do użycia (Rysunek 3).

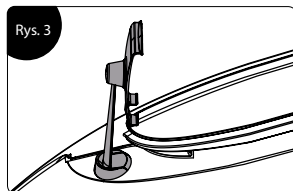
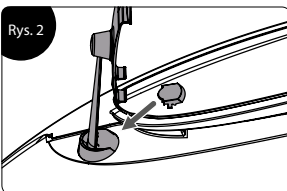
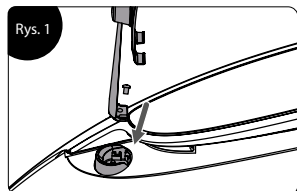

5.1 Budowa fotela masującego

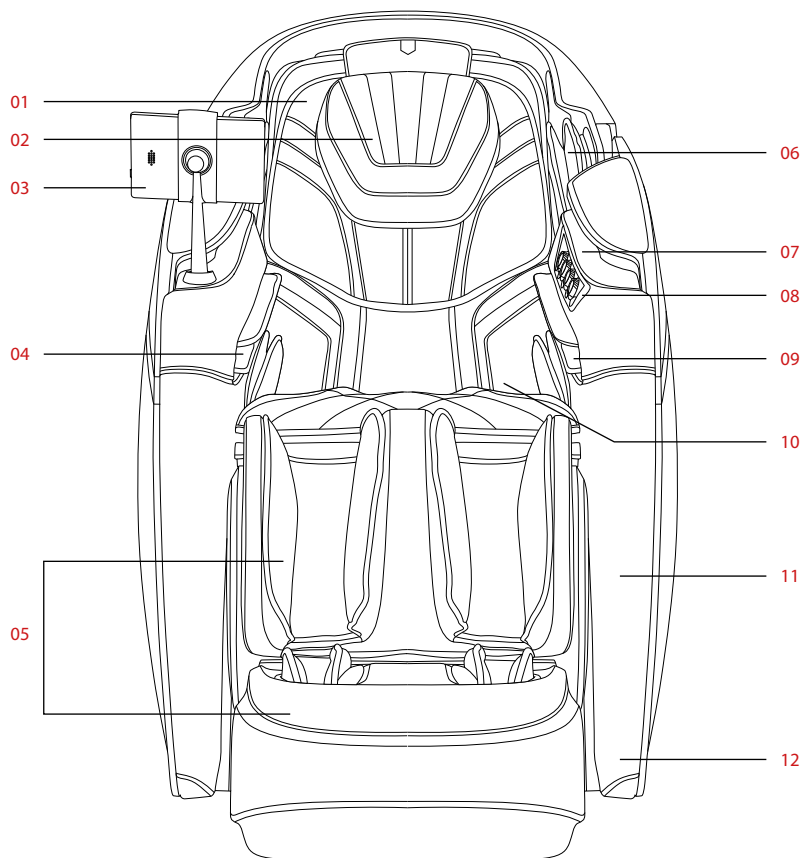

- | | | | |
|----|-----------------------------------|-----|-------------------------|
| 1. | Duża poduszka | 7. | Oświetlenie |
| 2. | Mała poduszka | 8. | Panel szybkiego dostępu |
| 3. | Pilot | 9. | Skaner |
| 4. | Poduszka powietrzna przedramienia | 10. | Poduszka oparcia |
| 5. | Sekcje podnóżka | 11. | Panel boczny |
| 6. | Poduszka powietrzna ramienna | 12. | Oświetlenie |

5.2 Funkcje fotela masującego

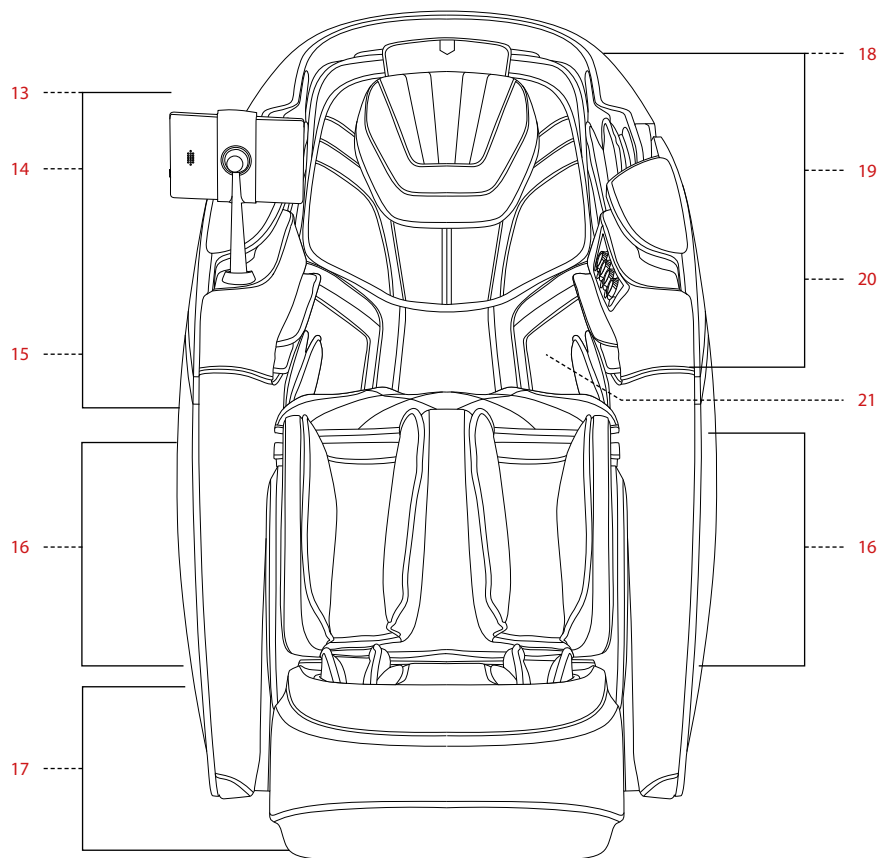

- | | |
|--|--|
| 13. Barki | 17. Podeszwy stóp |
| <ul style="list-style-type: none">• masaż kompresyjny (poduszkami powietrznymi) | <ul style="list-style-type: none">• masaż wałkujący |
| 14. Prawe ramię | 18. Głowa |
| <ul style="list-style-type: none">• pilot• sterowanie głosowe• masaż kompresyjny | <ul style="list-style-type: none">• głośniki |
| 15. Ręce | 19. Lewe ramię |
| <ul style="list-style-type: none">• masaż kompresyjny | <ul style="list-style-type: none">• ładowarka indukcyjna• ładowarka USB• masaż kompresyjny• jonizator powietrza |
| 16. Nogi | 20. Głowa i szyja, aż do pośladków |
| <ul style="list-style-type: none">• masaż kompresyjny• funkcja ugniatania• masaż łydek | <ul style="list-style-type: none">• dwa roboty masujące• ogrzewanie |
| | 21. Barki, plecy, talia, brzuch |
| | <ul style="list-style-type: none">• ogrzewanie |

5.3 Pas grzejący

Korzystanie z pasa grzejącego

- Fotel wyposażony jest w unikatowy pas grzejący z innowacyjnym ogrzewaniem grafenowym, który ogrzewa nie tylko barki, lecz również plecy, talię i okolice brzucha. Użytkownik może korzystać z pasa w razie potrzeby. Po założeniu na ramiona pas ogrzewa punkty akupunkturalne Bingfend, Tianzong, Yunmen i Qihu. Ponadto ciepło skutecznie łagodzi dolegliwości takie jak zapalenie stawu barkowego czy kaszel.
- Po założeniu pasa na brzuch i plecy ogrzewanie grafenowe rozgrzewa ciało i łagodzi bóle. Przepływy w kanałach energetycznych zostają ogrzane, a przekrwienie pleców i brzucha zostaje zmniejszone. Niwelowane są bóle menstruacyjne, a ból w dolnej części pleców i okolicy nerek zostaje wyraźnie złagodzony. Narządy wewnętrzne są ogrzewane, co według medycyny Wschodu jest szczególnie korzystne dla osób z niedoborem Qi, osłabieniem śledziony lub żołądka.

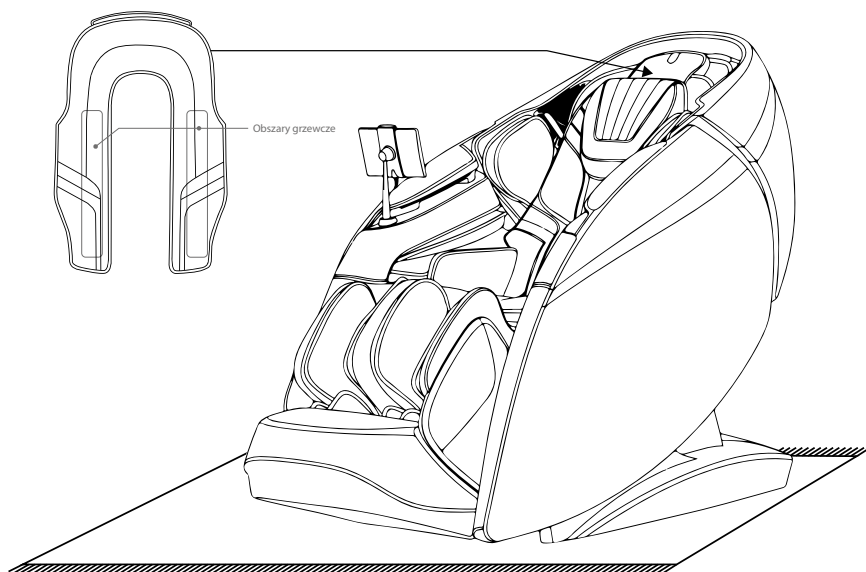

5.3 Pas grzejący

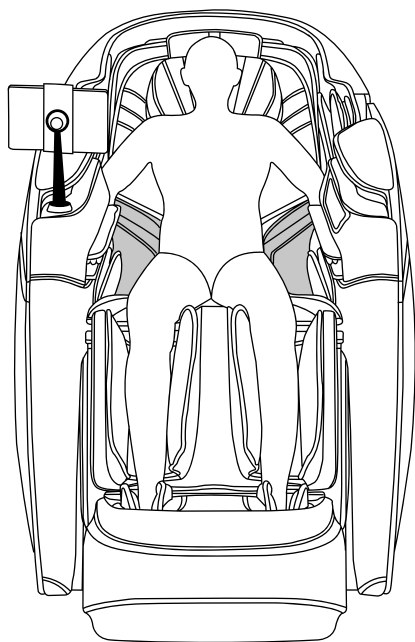

Zastosowanie pasa w obszarze pleców i talii.

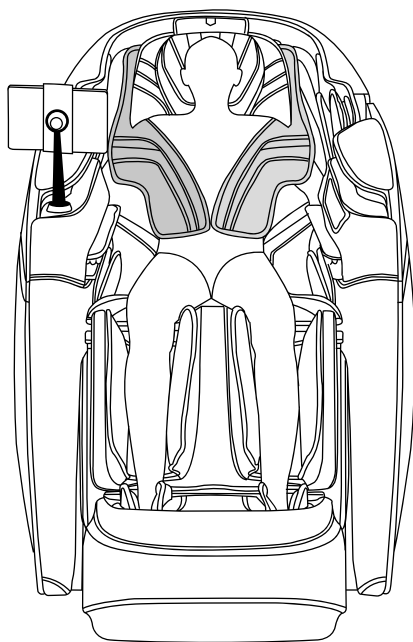

Zastosowanie pasa w obszarze ramion i brzucha.

5.4 Pilot zdalnego sterowania



1. Włącznik / wyłącznik
2. Pauza / kontynuacja masażu
3. Włączanie / wyłączenie pasa grzejącego
4. Włączanie / wyłączenie ogrzewania ciała
5. Wyłączenie / wyłączenie jonizacji powietrza
6. Włączanie / wyłączenie rollera stóp
7. Włączanie / wyłączenie funkcji masażu ugniatającego tydek
8. Włączanie / wyłączenie sterowania głosowego
9. Regulacja intensywności masażu
10. Włączanie / wyłączenie fotela masującego
11. Regulacja intensywności kompresji dolnych partii ciała
12. Wybór obszaru masażu
(działa tylko w programach manualnych)
13. Dopasowanie rozmiaru stopy
14. Dopasowanie pozycji ramion

5.4 Pilot zdalnego sterowania



15. Aktualny status pracy fotela
16. Wybór automatycznych programów masażu
17. Wybór funkcji manualnych
18. Regulacja pozycji fotela
19. Ustawienia
20. Wybór technik masażu
21. Regulacja intensywności kompresji górnych partii ciała
22. Status
23. Wybór obszaru kompresji
24. Ustawienie czasu trwania masażu
25. Regulacja prędkości masażu
26. Regulacja intensywności 4D
27. Detekcja stanu zdrowia
28. Menu użytkownika
29. Pamięć

5.5 Panel sterowania

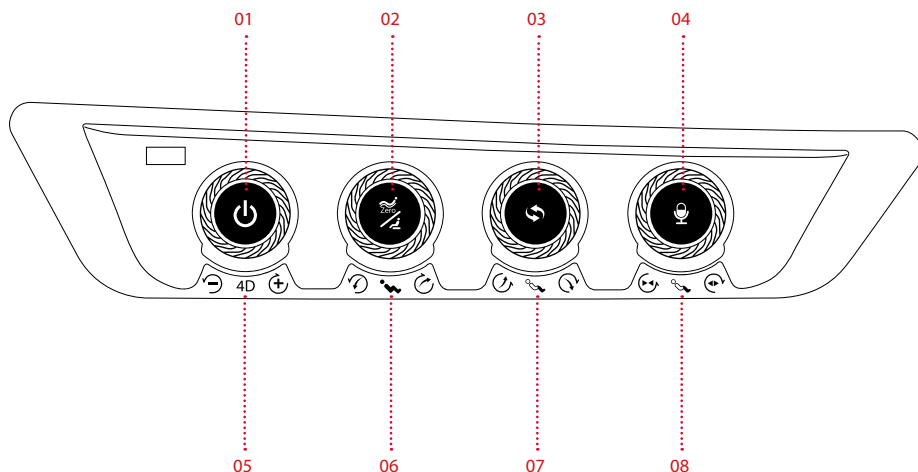

1. Włącznik / wyłącznik

Naciśnij przycisk przez trzy sekundy, aby uruchomić lub wyłączyć fotel masujący. Naciśnij krótko przycisk, aby zatrzymać pracę fotela lub przełączyć go w tryb gotowości.

2. Przycisk Zero Gravity

Naciśnij ten przycisk, aby przejść do pozycji zerowej grawitacji. Pozycja Zero Gravity ma dwa poziomy. Naciśnij i przytrzymaj przycisk przez dwie sekundy, aby powrócić do pozycji wyjściowej.

3. Przycisk trybu automatycznego

Naciśnij ten przycisk, aby przełączać się między programami automatycznymi.

4. Przycisk sterowania głosowego

Naciśnij ten przycisk, aby aktywować sterowanie głosowe.

5. Pokrętko intensywności 4D

Obróć pokrętko, aby powoli zwiększyć lub zmniejszyć intensywność funkcji 4D.

6. Regulacja pozycji oparcia fotela

Obracaj pokrętkę, aby powoli podnosić lub opuszczać oparcie. Pozycja podnóżka dopasuje się automatycznie.

7. Regulacja pozycji podnóżka

Obróć pokrętko, aby powoli podnieść lub opuścić podnóżek. Pozycja podnóżka wyreguluje się automatycznie, gdy pokrętko nie jest już używane.

8. Regulacja odległości podnóżka

Obróć pokrętko, aby powoli oddalić lub przybliżyć podnóżek. Mechanizm zatrzymuje się w momencie zatrzymania ruchu pokrętki.

6. Przed uruchomieniem fotela

Sprawdzanie otoczenia

Upewnij się, że w pobliżu fotela nie ma ludzi, zwierząt ani przedmiotów.

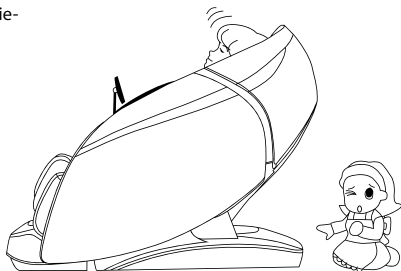

Uwaga

Sprawdzanie wolnych przestrzeni

Przed masażem należy upewnić się, że w podnóżku ani podłokietnikach nie znajdują się żadne przedmioty.

Należy uważać, aby ręce, stopy i głowa nie dostały się w obszar między mechanizmem podnóżka, a korpusem fotela, ani w obszar pomiędzy korpusem fotela, a podłokietnikami.

Pod żadnym pozorem nie wolno wkładać rąk, stóp ani głowy pod poszycie fotela masującego.

6. Przed uruchomieniem fotela

Podłączenie zasilania



Uwaga

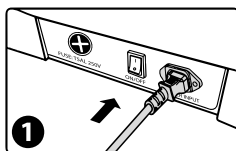

Podłącz kabel zasilający.

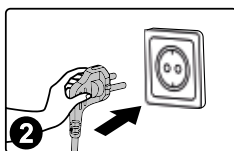

Włóż wtyczkę do gniazdka.

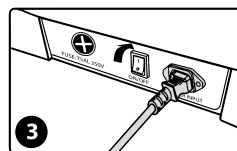

Włącz włącznik główny
(pozycja „I”)





Uwaga

- Przed użyciem sprawdź kabel zasilający i wtyczkę pod kątem uszkodzeń.
- Należy korzystać ze źródła zasilania, które jest zgodne z wymaganiami operacyjnymi tego produktu.
- Surowo zabrania się używania napięcia innego niż nominalne napięcie robocze tego produktu.
- Surowo zabrania się używania konwerterów mocy do zasilania tego produktu.

7.1 Obsługa fotela

1. Naciśnij przycisk włączania/wyłączania  z boku pilota lub przyciśnij długo przycisk włączania/wyłączania na podłokietniku, aby uruchomić system.



2. Po uruchomieniu systemu wybierz intensywność masażu, naciskając przyciski „Delikatny” , „Kojący” , „Mocny”  na pilocie. Spowoduje to przejście do programów masażu i ustawienie fotela masującego w pozycji leżącej. Jeśli w ciągu pięciu minut nie zostanie dokonany żaden wybór, fotel automatycznie się wyłączy.



3. W przypadku programów masażu wybierz program automatyczny (patrz 7.3), a fotel masujący zostanie ustawiony w pozycji zerowej grawitacji. Poczekaaj na zakończenie procesu ustawiania. Naciśnij przycisk Pomiń , aby pominąć ten krok i przejść bezpośrednio do następnego etapu.

7.1 Obsługa fotela

4. Teraz fotel masujący skanuje Twoje ciało. Poczekał, aż skanowanie zostanie zakończone. Możesz także nacisnąć przycisk **Pomiń** **Pomiń** by pominąć skanownie i bezpośrednio rozpocząć masaż.



Po zeskanowaniu ciała pilot wyda sygnał dźwiękowy. W tym momencie możesz wyregulować pozycję ramion. Gdy główce masujące znajdują się we właściwej pozycji, naciśnij przycisk **OK** **OK**, aby rozpocząć masaż. Jeśli pozycja nie jest prawidłowa, użyj przycisku **W górę** **▲** lub przycisku **W dół** **▼**, aby ręcznie poprawić pozycję robota masującego i naciśnij przycisk **OK** **OK** aby zatwierdzić wybór i rozpocząć masaż. Jeśli w ciągu 20 sekund nie zostanie naciśnięty żaden przycisk, główce masujące ustawią się w pozycji wyjściowej i rozpocznie się masaż.



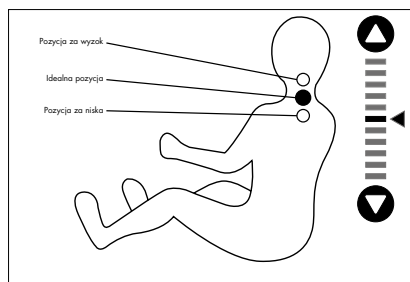

7.1 Obsługa fotela



7.2 Funkcja pauzy

(Z funkcji tej należy korzystać wyłącznie po włączeniu fotela [patrz strona 309]).

Naciśnięcie przycisku Pauza  w trakcie pracy fotela powoduje wstrzymanie masażu. Ponowne naciśnięcie przycisku Pauza  wznowi program. Uwaga: W trybie pauzy wszystkie funkcje z wyjątkiem opcji wyłączania są nieaktywne.

7.3 Programy automatyczne

(Z funkcji tej należy korzystać wyłącznie po włączeniu fotela [patrz strona 309]).

Wybór programów automatycznych

1. Wybierz przycisk Auto  na lewym pasku menu.
2. Wybierz automatyczny program masażu i kliknij, aby rozpocząć masaż.



Możesz wybierać spośród 20 programów automatycznych.

7.3 Programy automatyczne

AI inteligentne - Programy	
Funkcja	Opis
Pełen relaks	Górny robot masujący realizuje masaż karku, ramion i punktów akupunktur Fengchi, wykorzystując technikę ugniatanie. Następnie wykonuje masaż opukujący i shiatsu, w celu rozmasowania całego ciała. Dolny robot masujący wykonuje w tym czasie masaż talii i bioder poprzez ugniatanie i oklepywanie. Praca obu robotów skoordynowana jest w taki sposób, by rozluźnić mięśnie całego ciała i złagodzić zmęczenie.
Uwalnianie od stresu	W tym programie szyja, ramiona i punkt akupunkturowy Dazhui masowane są głównie techniką ugniatania w celu obniżenia ciśnienia ogólnoustrojowego.
Masaż kompresyjny	Masaż kompresyjny (uciskowy) całego ciała, połączony z masażem wałkującym i ugniataniem łydek.
Masaż chiński	W tym programie masażu, zaczerpniętym z tradycyjnej medycyny chińskiej, wykonywany jest masaż 4D pleców i talii. Pobudza on krążenie krwi w obszarze plecach i talii, koł meridiany, usuwa blokady i spięcia.
Masaż tajski	W tym programie masażu dominuje kompresja w obszarze nóg, dłoni, barków i bioder. Głowice masujące 3D uciskają talię, stosowane jest tajskie rozciąganie. Uwaga: Rozciąganie realizowane jest w trzech poziomach intensywności. Aby uzyskać delikatne rozciąganie, wybierz najniższy poziom intensywności masażu. Aby uzyskać mocne rozciągnięcie, wybierz najsilniejszy poziom intensywności masażu.

7.3 Programy automatyczne

Relaks i pobudzenie - Programy	
Funkcja	Opis
Odblokowanie meridianów	Masaż ramion, szyi, pleców i talii za pomocą technik ugniatania, oklepywania i shiatsu. Jego celem jest aktywacja meridianów.
Kark i barki	W tym programie kark i ramiona masowane są głównie technikami ugniatania i rozciągania, a górna część pleców masażem o charakterze leczniczym. Punkty akupunktury Jianjing są uciskane w celu złagodzenia spondylozy szyjnej i rozluźnienia mięśni szyi i ramion.
Pielęgnacja talii	Specjalnie zaprojektowany masaż, skupiony na obszarze pasa, wykorzystujący techniki ugniatania i ostukiwania. Następnie wykonywany jest masaż 4D.
Talia i pośladki	W tym programie masowane są pośladki - najpierw za pomocą techniki ugniatania i masażu leczniczego, następnie wykonywany jest głęboki masaż poprzez oklepywanie i ugniatanie. Jego celem jest rozluźnienie mięśni bioder.
Ulga dla nóg i stóp	Program przywracający uczucie lekkich nóg i stóp. Ramiona i talia masowane są głównie poprzez ugniatanie i ostukiwanie, podczas gdy łydki i stopy poddawane są kojącemu masażowi uciskowemu.

7.3 Programy automatyczne

Rodzinne - Programy	
Funkcja	Opis
Otulający	Głęboki masaż o umiarkowanej intensywności, który łagodzi zmęczenie, wspomaga krążenie krwi i zmniejsza stres.
Dla kondycji	Delikatny program masażu, odprężający ciało i umysł. Ramiona, szyja, talia i biodra masowane są technikami ugniatania i shiatsu.
Wyjątkowa przyjemność	W tym programie fotel wykonuje delikatny masaż całego ciała, włączający masaż podszew stóp i ugniatanie łydek.
Tryb biurowy	Ten program stworzony został z myślą o osobach prowadzących siedzący tryb życia i pracujących za biurkiem. Fotel wykonuje głęboki masaż w celu złagodzenia bólu barków i szyi, uśmierzenia bólu mięśni w okolicy lędźwiowej oraz utrzymania prawidłowej pozycji kręgosłupa lędźwiowego. Ramiona, szyja i talia masowane są technikami ugniatania i ostukiwania.
Poprawa zdrowia	Głęboki masaż całego ciała, wykonywany za pomocą technik ugniatania, oklepywania i shiatsu. Stosowany jest w celu pobudzenia krążenia krwi w całym ciele i zapobiegania powstawaniu zakrzepów. Jest to szczególnie przydatne dla osób, które mają niewiele aktywności fizycznej. Intensywność masażu jest umiarkowana.

7.3 Programy automatyczne



Głęboko relaksujące - Programy	
Funkcja	Description
Zastrzyk energii	Głęboki masaż całego ciała, wykonywany technikami ugniatania, oklepywania i shiatsu. Ma on na celu przywrócić witalności i dodanie energii.
Przerwa na lunch	Idealny w czasie przerwy na lunch, by wkroczyć w drugą część dnia z nową energią. Plecy i talia masowane są za pomocą technik ugniatania i oklepywania, przy jednoczesnym uciskaniu punktu akupunkturowego Shenyu.
Na dobry sen	Ten program masażu stworzony został z myślą o osobach cierpiących na zaburzenia snu. Skupia się na ramionach, szyi, plecach i talii, wykonując technikę ugniatania oraz masaż leczniczy. Uciskane są punkty akupunktury Fengchi i Shenyu, aby poprawić jakość snu.
Regeneracja umysłu	Delikatny, a jednocześnie głęboki program masujący, w którym ramiona, szyja, plecy i talia masowane są technikami ugniatania, 4D oraz Shiatsu. Jest szczególnie polecany osobom przemęczonym psychicznie i przepracowanym. Harmonizuje pracę całego organizmu.
Regeneracja	Program wspomagający krążenie krwi, likwidujący miejscowe bóle mięśni, przyspieszający eliminację kwasu mlekowego. Regeneruje siły witalne człowieka. Fotel masuje plecy i talię, głównie technikami masażu takimi jak ostukiwanie, ugniatanie i opukiwanie.

7.4 Pilot zdalnego sterowania





(Z funkcji tej należy korzystać wyłącznie po włączeniu fotela [patrz strona 309]).

Wybór programu







Wybierz przycisk  na lewym pasku menu, aby wejść do menu wyboru. Możesz wybrać spośród następujących ustawień: Techniki masażu, Obszar masażu, Intensywność 4D, Pozycja, Rozstaw i Prędkość masażu.

1. W menu technik masażu dostępnych jest łącznie 11 opcji: Stop, Ugniatanie, Ostukiwanie I, Ostukiwanie II, Ugniatanie i ostukiwanie, Shiatsu I, Shiatsu II, Ugniatanie ramion, 4D I, 4D II, 4D III, 4D IV. (Uwaga: aby wyświetlić więcej technik masażu, naciśnij przyciski strzałek  lub  na pilocie)





Funkcja	Ustawienia pracy głowic masujących	
4D I 	Prędkość i intensywność	<ul style="list-style-type: none"> • Prędkość można ustawić na pięciu poziomach. • Rozstaw można ustawić na pięciu poziomach. • Intensywność można ustawić na pięciu poziomach.
4D II 	Prędkość i intensywność	
4D III 	Prędkość, rozstaw i intensywność	
4D IV 	Prędkość, rozstaw i intensywność	

7.4 Pilot zdalnego sterowania

Funkcja	Ustawienia pracy głowic masujących
Stop	Brak techniki masażu
Ugniatanie 	Regulacja prędkości i intensywności.
Oklepywanie I 	Regulacja prędkości, rozstawu i intensywności.
Oklepywanie II 	Regulacja prędkości, rozstawu i intensywności.
Ugniatanie i Ostukiwaniett 	Regulacja prędkości, rozstawu i intensywności.
Shiatsu I 	Regulacja prędkości, rozstawu i intensywności.
Shiatsu II 	Regulacja prędkości, rozstawu i intensywności.
Ugniatanie ramion 	Regulacja prędkości i intensywności.

- Prędkość można ustawić na pięciu poziomach.
- Rozstaw można ustawić na pięciu poziomach.
- Intensywność można ustawić na pięciu poziomach.

Regulacja prędkości i intensywności.  na ekranie głównym , gdzie możesz wybrać żądaną technikę masażu z menu podręcznego. (Ta funkcja jest skrótem do zmiany technik masażu na bieżącym ekranie głównym pilota).



7.4 Pilot zdalnego sterowania

1. Menu obszaru masażu oferuje pięć obszarów do wyboru: masaż punktowy, częściowy (obszarowy), pełny, górne plecy i dolne plecy. Wybierz żądany obszar do masażu.



Przycisk	Opis
	Masaż punktowy
	Masaż na wybranym odcinku pleców.
	Masaż całych pleców.
	Masaż górnego odcinka pleców.
	Masaż dolnego odcinka pleców.

Uwaga: Możesz również kliknąć przycisk wyboru obszaru masażu **Obszar** na ekranie głównym , aby wybrać odpowiedni obszar masażu w wyskakującym menu. (Ta funkcja jest skrótem do zmiany obszarów masażu na bieżącym ekranie głównym pilota).

7.4 Pilot zdalnego sterowania



3. Możesz ustawić intensywność 4D w menu. Dostępne są poziomy ustawień od 1 do 5, przy czym 1 oznacza poziom najniższy, a 5 najsilniejszy. Im wyższa intensywność 4D jest ustawiona, tym bardziej wysunięte są głowice masujące i tym silniejszy jest masaż. Wybierz przycisk Plus **+** lub Minus **-**, aby dostosować intensywność 4D.



7.4 Pilot zdalnego sterowania

Poziom 0	Poziom 1	Poziom 2	Poziom 3	Poziom 4	Poziom 5

Przycisk	Opis
	Naciśnij ten przycisk, aby zwiększyć intensywność 4D (poziomy od 1 do 5).
	Naciśnij ten przycisk, aby zmniejszyć intensywność 4D (poziomy od 1 do 5).

Uwaga: Intensywność 4D można również ustawić za pomocą przycisku Plus **4D+** lub Minus **4D-** na ekranie



„Home” . (Ta funkcja jest skrótem do zmiany intensywności 4D na bieżącym ekranie głównym pilota).

Poziom 0	Poziom 1	Poziom 2	Poziom 3	Poziom 4	Poziom 5

Przycisk	Opis
	Naciśnij ten przycisk, aby zwiększyć intensywność 4D (poziomy od 1 do 5).
	Naciśnij ten przycisk, aby zmniejszyć intensywność 4D (poziomy od 1 do 5).

7.4 Pilot zdalnego sterowania

4. Aby ustawić robota masującego, wybierz strzałkę skierowaną w górę ▲ lub strzałkę skierowaną w dół ▼.



5. Wybierz rozstaw mechanizmu masującego, jak pokazano na poniższej ilustracji.



(1) Rozstaw można regulować tylko wtedy, gdy użytkownik aktywuje tryb manualny, podczas wybierania techniki masażu lub obszaru masażu.

(2) Rozstaw mechanizmu masującego można ustawić na poziomach od 1 do 5, gdzie 1 to ustawienie najwęższe, a 5 najszersze. Wybierz jedną z następujących technik masażu: Ostukiwanie I, Ostukiwanie II, Shiatsu I, Shiatsu II, 4D III i 4D IV.

7.4 Pilot zdalnego sterowania

Poziom 0	Poziom 1	Poziom 2	Poziom 3	Poziom 4	Poziom 5

Przycisk	Opis
	Naciśnij ten przycisk, aby zwiększyć rozstaw (poziomy od 1 do 5).
	Naciśnij ten przycisk, aby zmniejszyć rozstaw (poziomy od 1 do 5).

6. Wybierz prędkość masażu, jak pokazano na poniższej ilustracji.



- (1) Prędkość można ustawić tylko wtedy, gdy nie działa żaden automatyczny program masażu.
- (2) Prędkość masażu można ustawić na poziomie od 1 do 5, gdzie 1 to najwolniejsze ustawienie, a 5 to najszybsze ustawienie. Nie można regulować prędkości, jeśli proces masażu został zatrzymany.

Poziom 0	Poziom 1	Poziom 2	Poziom 3	Poziom 4	Poziom 5

Przycisk	Opis
	Naciśnij ten przycisk, aby zwiększyć prędkość masażu (poziomy od 1 do 5).
	Naciśnij ten przycisk, aby zmniejszyć prędkość masażu (poziomy od 1 do 5).

Uwaga: Możesz również użyć przycisków prędkość+ lub prędkość- na ekranie głównym, aby ustawić prędkość masażu .

7.4 Pilot zdalnego sterowania







Poziom 0	Poziom 1	Poziom 2	Poziom 3	Poziom 4	Poziom 5
----------	----------	----------	----------	----------	----------

Opis	Description
Prędkość +	Naciśnij ten przycisk, aby zwiększyć prędkość masażu (poziomy od 1 do 5).
Prędkość -	Naciśnij ten przycisk, aby zmniejszyć prędkość masażu (poziomy od 1 do 5).

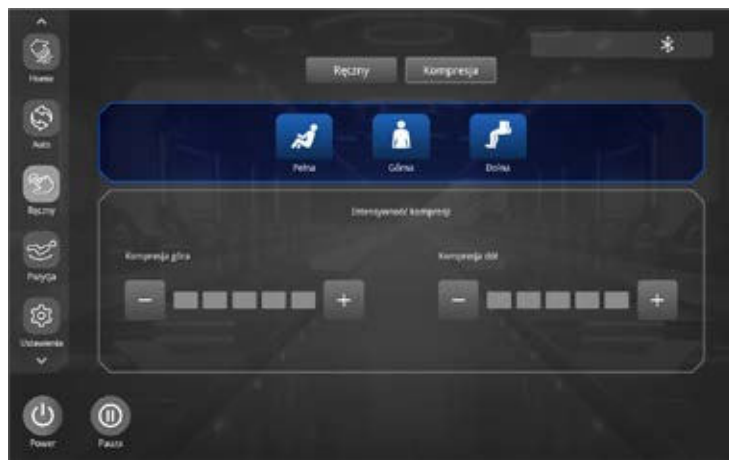
7.4 Pilot zdalnego sterowania



7. Przejdź do menu ustawień manualnych, aby wybrać tryb masażu kompresyjnego, jak pokazano na poniższym rysunku. Tryb masażu kompresyjnego umożliwia masaż całego ciała, górnych partii ciała lub dolnych partii ciała. Na wewnętrznej stronie ramienia znajdują się rollery masujące, które włączają się automatycznie po wybraniu masażu kompresyjnego całego ciała.

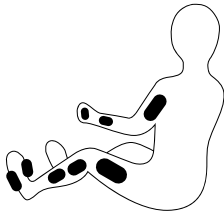
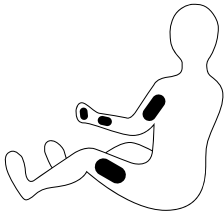
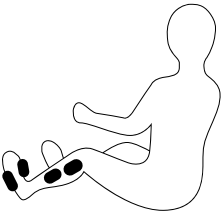

Przycisk	Opis
	Naciśnij ten przycisk, aby włączyć lub wyłączyć masaż kompresyjny całego ciała.
	Naciśnij ten przycisk, aby włączyć lub wyłączyć masaż kompresyjny górnych partii ciała.
	Naciśnij ten przycisk, aby włączyć lub wyłączyć masaż kompresyjny dolnych partii ciała.

Air massage display		
Masaż kompresyjny całego ciała.	Masaż kompresyjny górnych partii ciała.	Masaż kompresyjny dolnych partii ciała.
		

7.4 Pilot zdalnego sterowania

Uwaga: Możesz również nacisnąć przycisk masażu kompresyjnego  na ekranie głównym  i wybrać żądany obszar masażu powietrznego z menu podręcznego. (Ta funkcja jest skrótem do zmiany intensywności masażu kompresyjnego na bieżącym ekranie głównym pilota).





8. Aby ustawić intensywność masażu kompresyjnego, funkcja musi być uruchomiona. Istnieje 5 poziomów intensywności, przy czym 1 oznacza najslabszy, a 5 najmocniejszy poziom.



7.4 Pilot zdalnego sterowania

■ ■ ■ ■ ■	■ ■ ■ ■ ■ ■	■ ■ ■ ■ ■ ■ ■	■ ■ ■ ■ ■ ■ ■ ■	■ ■ ■ ■ ■ ■ ■ ■ ■	■ ■ ■ ■ ■ ■ ■ ■ ■ ■
Poziom 0	Poziom 1	Poziom 2	Poziom 3	Poziom 4	Poziom 5

Przycisk	Opis
	Naciśnij ten przycisk, aby zwiększyć intensywność kompresji (poziomy od 1 do 5).
	Naciśnij ten przycisk, aby zmniejszyć intensywność kompresji (poziomy od 1 do 5).

Uwaga: Możesz wybrać przycisk Masaż kompresyjny górnej partii ciała + **Górna kompresja+** lub Masaż powietrzny dolnej partii ciała - **Górna kompresja-** na ekranie głównym , by ustawić intensywność masażu kompresyjnego górnej partii ciała; można również ustawić w ten sam sposób intensywność kompresji dla dolnej partii ciała **Dolna kompresja+** **Dolna kompresja-**. Dostępnych jest 5 poziomów intensywności kompresji.

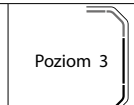

					
Poziom 0	Poziom 1	Poziom 2	Poziom 3	Poziom 4	Poziom 5

Przycisk	Opis
Dolna kompresja+ Górna kompresja+	Naciśnij ten przycisk, aby zwiększyć intensywność kompresji (poziomy od 1 do 5).
Dolna kompresja- Górna kompresja-	Naciśnij ten przycisk, aby zmniejszyć intensywność kompresji (poziomy od 1 do 5).



7.5 Dopasowanie pozycji

(Z funkcji tej należy korzystać wyłącznie po włączeniu fotela [patrz strona 309]).



Kliknij przycisk Pozycja  na pasku menu po lewej stronie ekranu, aby wejść do menu ustawień kąta nachylenia fotela. Regulacja obejmuje wysuwanie podnóżka - obszar łydek, wysuwanie podnóżka - obszar stóp, podnoszenie podnóżka, podnoszenie oparcia, pozycję Zerowej Grawitacji I i II oraz inne funkcje.



1. Ustawienia pozycji Zero Grawitacji



Przycisk	Opis
Zero Gravity I 	Przycisk Zero Gravity I: automatyczne ustawianie pozycji podnóżka i oparcia w pozycji Zero Gravity I.
Zero Gravity II 	Przycisk Zero Gravity II: automatyczne ustawianie pozycji podnóżka i oparcia w pozycji Zero Gravity II.

2. Odsuwanie i przysuwanie podnóżka - obszar stóp



Przycisk	Opis
Przysuwanie podnóżka 	Przycisk przysuwania podnóżka - obszar stóp: Aby przysunąć podnózek, naciśnij i przytrzymaj ten przycisk. Zwolnij przycisk by zatrzymać.
Odsuwanie podnóżka 	Przycisk odsuwania podnóżka - obszar stóp: Aby odsunąć podnózek, naciśnij i przytrzymaj ten przycisk. Zwolnij przycisk by zatrzymać.

7.5 Dopasowanie pozycji



3. Odsuwanie i przysuwanie podnóżka - obszar tydek

Przycisk	Opis
Przysuwanie podnóżka 	Przycisk przysuwania podnóżka - obszar tydek: Aby przysunąć podnózek, naciśnij i przytrzymaj ten przycisk. Zwolnij przycisk by zatrzymać.
Odsuwanie podnóżka 	Przycisk odsuwania podnóżka - obszar tydek: Aby odsunąć podnózek, naciśnij i przytrzymaj ten przycisk. Zwolnij przycisk by zatrzymać.



4. Unoszenie i opuszczanie podnóżka

Przycisk	Opis
Unoszenie podnóżka 	Podnoszenie podnóżka: Naciśnij i przytrzymaj ten przycisk, aby powoli podnieść podnózek. Zwolnij przycisk, aby zatrzymać ruch. Gdy podnózek jest całkowicie podniesiony, zostanie wyregulowany automatycznie.
Opuszczanie podnóżka 	Opuszczanie podnóżka: Naciśnij i przytrzymaj ten przycisk, aby powoli opuścić podnózek. Zwolnij przycisk, aby zatrzymać ruch. Gdy podnózek jest całkowicie opuszczony, zostanie wyregulowany automatycznie.

5. Ustawianie pozycji fotela

Przycisk	Opis
Podnoszenie fotela 	Podnoszenie fotela: Naciśnij i przytrzymaj ten przycisk, aby powoli podnieść oparcie fotela i zwolnij przycisk, aby zatrzymać ruch oparcia w górę i podnóżka w dół. Po osiągnięciu żądanej pozycji podnózek jest automatycznie regulowany.
Rozkładanie fotela 	Rozkładanie fotela: Naciśnij i przytrzymaj ten przycisk, aby powoli opuścić oparcie fotela i zwolnij przycisk, aby zatrzymać ruch oparcia w dół i podnóżka w górę. Po osiągnięciu żądanej pozycji podnózek jest automatycznie regulowany.

6. Ustawianie pozycji oparcia

Przycisk	Opis
Podnoszenie oparcia 	Przycisk podnoszenia oparcia: Naciśnij i przytrzymaj ten przycisk, aby powoli podnieść oparcie. Zwolnienie przycisku zatrzymuje funkcję.
Opuszczanie oparcia 	Przycisk opuszczania oparcia: Naciśnij i przytrzymaj ten przycisk, aby powoli opuścić oparcie. Zwolnienie przycisku zatrzymuje funkcję.

7.6 Ustawienia

(Z funkcji tej należy korzystać wyłącznie po włączeniu fotela [patrz strona 309]).

Stuknij przycisk  na pasku menu po lewej stronie ekranu, aby uzyskać dostęp do ustawień. Tutaj wyświetlany jest model, wersja oprogramowania, numer seryjny urządzenia i wersja oprogramowania układowego. Interfejs zawiera również ustawienia językowe.

1. Informacje o bieżącej jednostce pokazują model, wersję oprogramowania oraz numer seryjny produktu i oprogramowania sprzętowego..
2. Bluetooth (odtwarzanie przez głośniki Bluetooth)
Po sparowaniu źródła dźwięku (takiego jak telefon komórkowy czy tablet) z funkcją Bluetooth fotela masującego, muzyka zostanie przesłana bezprzewodowo do systemu odtwarzania fotela masującego.
 - a. Wejdź w menu swojego urządzenia (np. smartfona). Otwórz Ustawienia i wybierz opcję Bluetooth. Włącz Bluetooth i wyszukaj urządzenia w pobliżu.
 - b. Gdy urządzenie wyszuka odpowiednią nazwę Bluetooth - Skyliner III-XXXX („X” oznacza indywidualny numer), podłącz urządzenia ze sobą.
 - c. Teraz możesz odtwarzać przez głośniki fotela muzykę ze swojego telefonu.

7.6 Ustawienia

3. Sterowanie głosowe

- a. Powiedz „Hey Alice” lub „Hi Alice” w pobliżu lewego podłokietnika, aby aktywować sterowanie głosowe lub naciśnij przycisk głosowy  na lewym podłokietniku. Asystent głosowy odpowie „I am here” - „Jestem tutaj”, aby wskazać, że słucha.
- b. Po uruchomieniu sterowania głosowego wypowiedz polecenie w ciągu 6 sekund, aby sterowanie funkcjami fotela masującego zareagowało. Gdy asystent głosowy odpowie na polecenie, możesz wydać kolejną komendę. Przerwa między dwoma kolejnymi poleceniami nie może przekraczać 6 sekund, w przeciwnym razie konieczne będzie ponowne uruchomienie sterowania głosowego.

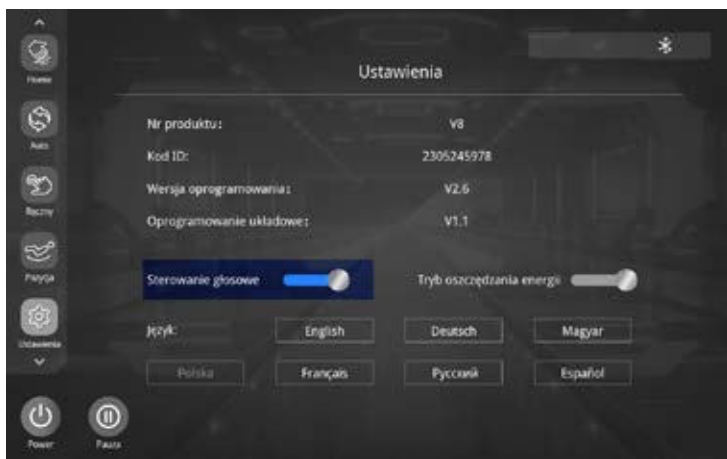

7.6 Ustawienia

Sterowanie głosowe		
Powiedz „Hi Alice” lub „Hey Alice” Odpowiedź: „I am here” Komunikacja z asystentem głosowym odbywa się wyłącznie w języku angielskim.		
	Komenda	Odpowiedź
1.	Massage on (Uruchom masaż)	Ok, massage on (Ok, uruchamiam masaż)
2.	Massage close (Zakończ masaż)	Ok, massage close (Ok, kończę masaż)
3.	Total Relax (Pełen relaks)	Ok, Total Relax (Ok, Pełen relaks)
4.	Energy Boost (Zastrzyk energii)	Ok, Energy Boost (Ok, zastrzyk energii)
5.	Sweet Dream (Na dobry sen)	Ok, Sweet Dream (Ok, na dobry sen)
6.	Neck and Shoulder (Kark i barki)	Ok, Neck and Shoulder (Ok, Kark i barki)
7.	Lunch Break (Przerwa na lunch)	Ok, Lunch Break (Ok, przerwa na lunch)
8.	Thai Massage (Masaż tajski)	Ok, Thai Massage (Ok, Masaż tajski)
9.	Open Air pressure (Uruchom kompresję)	Ok, open the air pressure (Ok, uruchamiam kompresję)
10.	Close air pressure (Wyłącz kompresję)	Ok, close the aire pressure (Ok, włączam kompresję)
11.	Up the seat position (Podnieś fotel)	Ok, up the seat position (Ok, podnoszę fotel)
12.	Down the seat position (Opuść fotel)	Ok, down the seat position (Ok, opuszczam fotel)
13.	Change the other mode (Przełącz program masażu)	Ok, change the other mode (Ok, przełączam program masażu)
14.	Go little down (W dół)	Ok, go little down (Ok, w dół)
15.	Go little up (W górę)	Ok, go little up (Ok, w górę)

Uwaga: Polecenia 14 i 15 mogą być użyte tylko po Poleceniu 13.

7.6 Ustawienia

4. Tryb oszczędzania energii

Tryb oszczędzania energii włączony: Przyciski panelu szybkiego dostępu na podłokietniku i funkcje sterowania głosowego nie mogą być używane w trybie oszczędzania energii. Tryb oszczędzania energii wyłączony: Przyciski panelu szybkiego dostępu na podłokietniku i funkcja sterowania głosowego mogą być używane - również w trybie gotowości.

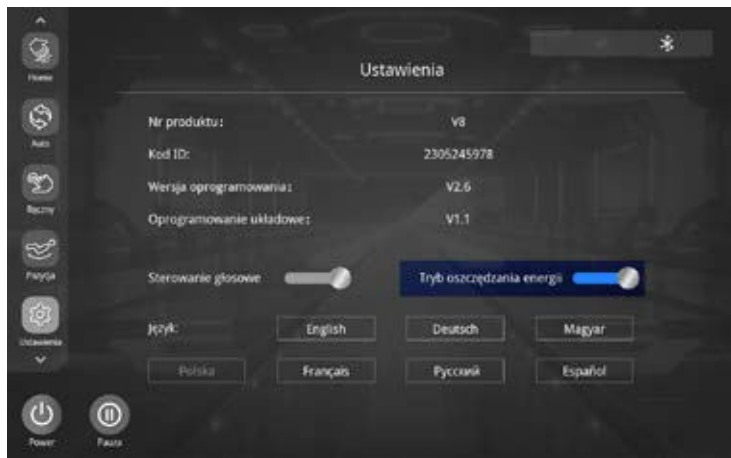

5. Wybór języka

Domyślnym językiem jest język angielski. Można wybrać następujące języki: angielski, niemiecki, węgierski, polski, francuski, rosyjski i hiszpański.

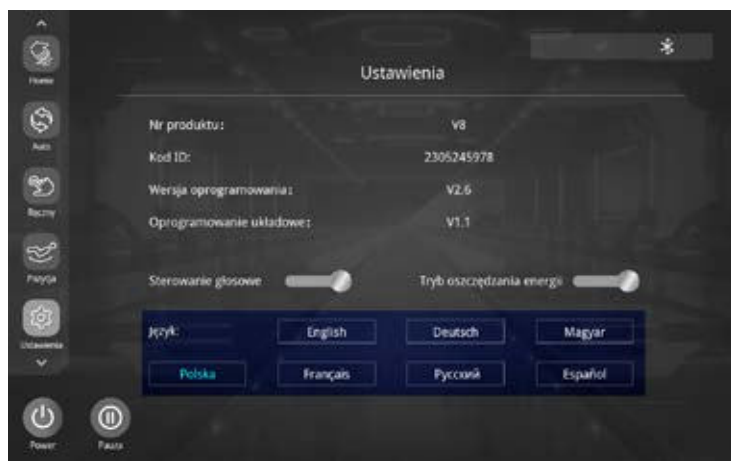

7.7 Detekcja stanu zdrowia

(Z funkcji tej należy korzystać wyłącznie po włączeniu fotela [patrz strona 309]).

1. Rozpoczęcie skanowania stanu zdrowia

- Kliknij przycisk **Zdrowie** na pasku menu po lewej stronie ekranu. Aby rozpocząć detekcję stanu zdrowia, naciśnij **Start**, a następnie delikatnie umieść palec wskazujący lub środkowy na czujniku. Po kilku sekundach wyświetlane są w czasie rzeczywistym dane, takie jak: tętno, saturacja i mikrokrążenie, podczas gdy urządzenie czeka na zakończenie procesu detekcji.

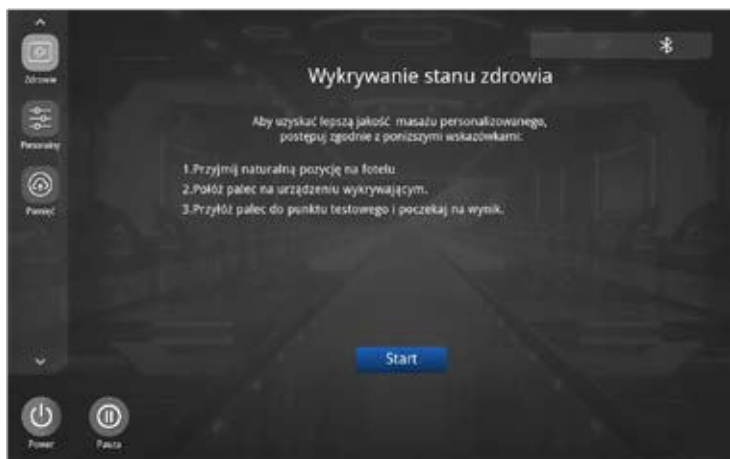

b. Wyświetlanie postępu skanowania



7.7 Detekcja stanu zdrowia

2. Zalecany program

Po zakończeniu skanowania wyświetlane są: tętno, poziom tlenu we krwi i poziom zmęczenia. Saturacja (natlenienie) wynosi zwykle 95% do 99%. Poziomy zmęczenia obejmują: dobre samopoczucie, lekkie, umiarkowane i ciężkie zmęczenie. W zależności od stopnia zmęczenia zalecany jest program automatyczny. Wybierz „Tak”, aby uruchomić zalecany program lub „Nie”, aby powrócić do trybu masażu działającego przed skanowaniem.



3. Nie rozpoznano danych

Jeśli nie zostaną wykryte żadne dane, możesz powtórzyć skanowanie. Wybierz „Ponów test”, aby rozpocząć je ponownie lub „Wyjdź”, aby powrócić do trybu sprzed skanowania.

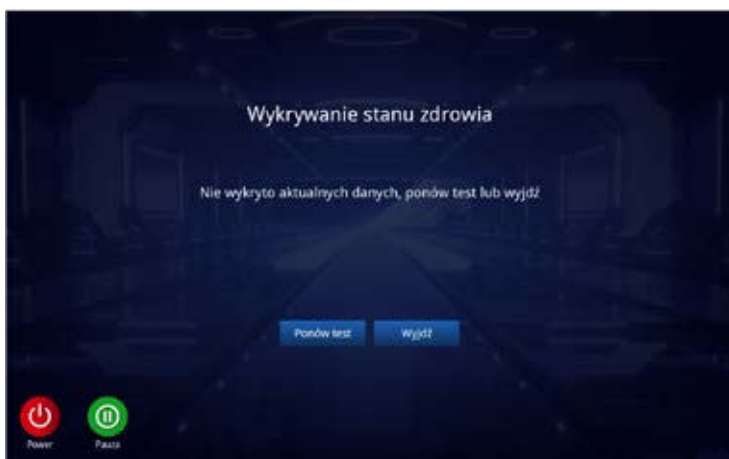

7.7 Detekcja stanu zdrowia

4. Kończenie procesu detekcji stanu zdrowia

Podczas detekcji stanu zdrowia naciśnij przycisk **Wydź**, aby zatrzymać proces skanowania i powrócić do uprzednio działającego masażu.



7.8 Ustawienia personalne

(Please use this function only after switching on the chair [see page 17].)

Kliknij przycisk Ustawień personalnych  na pasku menu po lewej stronie ekranu. Tam wybierasz „Personalny 1” lub „Personalny 2” by uruchomić masaż. (Jest to możliwe tylko wtedy, gdy użytkownik został wcześniej zdefiniowany.)

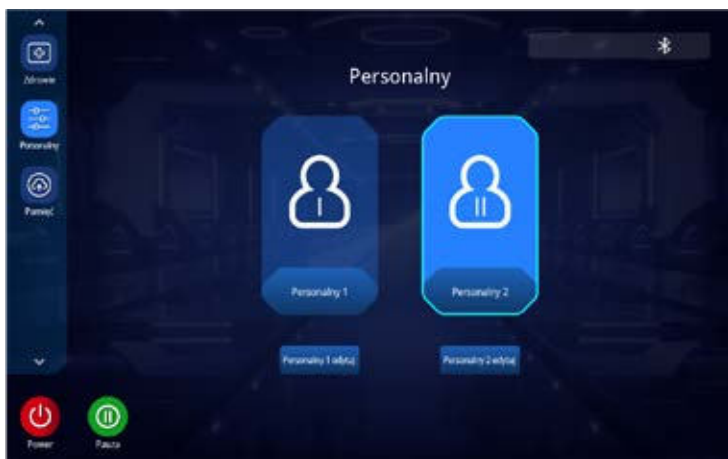

Kliknij przycisk „Personalny 1 edytuj” lub „Personalny 2 edytuj”, aby uzyskać dostęp do menu ustawień personalnych. Następnie wybierz preferowaną technikę masażu. Zdefiniuj swój masaż z podanych funkcji i kliknij Zapisz. Po zapisaniu ustawień program niestandardowy będzie od razu dostępny i można go użyć do następnego masażu. W tym celu należy kliknąć na zapisany program zdefiniowany przez użytkownika.





7.9 Inne funkcje

(Z funkcji tej należy korzystać wyłącznie po włączeniu fotela [patrz strona 309]).

Na ekranie głównym  wybierz przycisk „Pas grzejący” , aby włączyć lub wyłączyć ogrzewanie grafenowe w pasie. Po włączeniu funkcji ogrzewania ciepło będzie emitowane przez 3 minuty.



Na ekranie głównym  wybierz przycisk „Ogrzewanie rdzeniowe” , aby włączyć lub wyłączyć funkcję ogrzewania nefrytowego. Po włączeniu funkcji grzania ciepło będzie wytwarzane przez 3 minuty.





7.9 Inne funkcje

Na ekranie głównym wybierz przycisk Jonizacji , aby włączyć lub wyłączyć funkcję jonizacji.





Na ekranie głównym kliknij przycisk „Roller” , aby włączyć lub wyłączyć funkcję masażu stóp z trzema regulowanymi prędkościami speeds.





Przycisk	Opis
   Poziom 1 Poziom 2 Poziom 3	Naciśnij ten przycisk, aby włączyć lub wyłączyć wałkowanie stóp. Wielokrotne naciśnięcie przycisku powoduje przełączanie między stopniami prędkości 1, 2, 3 i wyłączeniem masażu stóp.

7.9 Inne funkcje

Na ekranie głównym , wybierz przycisk „Tydki” , aby włączyć lub wyłączyć funkcję masażu łydek. Dostępna jest funkcja masażu obrotowego wewnętrznej strony łydek i funkcja masażu kompresyjnego na zewnątrz, która pomoże złagodzić sztywność mięśni łydek lub napięcia, spowodowane długim czasem stania.



Na ekranie głównym , wybierz przycisk „Sterowanie głosowe” , aby aktywować funkcję sterowania głosowego.



7.9 Inne funkcje

Na ekranie głównym wybierz przycisk „Ramiona” i naciśnij przyciski strzałek w górę i w dół w wyskakującym menu, aby dostosować pozycję ramion w zakresie 11 poziomów.



Na ekranie głównym naciśnij przycisk „Dł. Stóp” i naciśnij przyciski strzałek w górę i w dół w wyskakującym menu, aby dostosować mechanizm i poprawić komfort masażu.



7.9 Inne funkcje

Na ekranie głównym wybierz przycisk „Ustawienie czasu masażu” 00:30. Naciśnij przycisk plus lub minus w wyskakującym menu, aby wydłużyć lub skrócić czas masażu. Czas jest zawsze skracany lub wydłużany o 5 minut. Maksymalny czas trwania masażu wynosi 40 minut.





Na ekranie głównym wybierz przycisk „Delikatny”, „Kojący” lub „Mocny”, aby wybrać żądaną intensywność masażu.



7.10 Pamięć



(Z funkcji tej należy korzystać wyłącznie po włączeniu fotela [patrz strona 309]).

Kliknij przycisk „Pamięć”  na pasku menu po lewej stronie ekranu, aby uzyskać dostęp do funkcji zapamiętywania masażu. Istnieją dwie kategorie: zapisywanie ustawień masażu i przywoływanie zapisanych ustawień. Masaż można zapisać w „Zapisz I”, „Zapisz II” lub „Zapisz III”. Zapisany masaż można wywołać pod „Zapisany I”, „Zapisany II” i „Zapisany III”.

Przycisk	Opis
	Zapisywanie: Zapisz aktualnie uruchomiony program masażu, tzn. program automatyczny, technikę masażu, tryb i intensywność masażu kompresyjnego, pozycję podnóżka, pozycję oparcia oraz inne funkcje masażu.
	Przywołaj: Przywołaj uprzednio zapisany program masażu ze wszystkimi ustawieniami.



7.11 Kończenie masażu

W czasie trwania masażu naciśnij przycisk  na pilocie lub przycisk  na prawym podłokietniku, aby wyłączyć urządzenie. Wszystkie funkcje masażu zostają zakończone, a fotel powraca do pozycji wyjściowej. Wszystkie funkcje masażu są automatycznie wyłączane po upływie czasu masażu; oparcie i podnóżek nie wracają do pozycji wyjściowej.

Odłącz fotel od zasilania, jak pokazano na poniższych ilustracjach.

Wyłącz główny wyłącznik
(ustaw go w pozycji „0”).

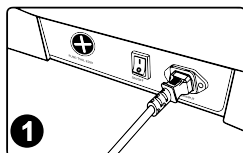

Odłącz urządzenie od prądu.

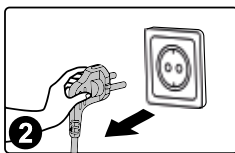

Odłącz kabel zasilający
od fotela.

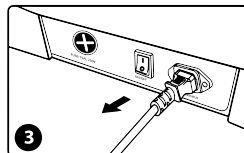

8.1 Czyszczenie i konserwacja

Czyszczenie syntetycznej skóry i części z tworzyw sztucznych

Wytrzyj syntetyczną skórę miękką, suchą ściereczką.

- Do czyszczenia urządzenia nie używaj środków chemicznych, takich jak rozcieńczalnik, benzyna, alkohol itp.
- Rekomendujemy używanie kosmetyków Casada do skór syntetycznych.
- Jeśli poszycie fotela jest szczególnie zabrudzone, potraktuj je w następujący sposób:
 - Zanurz miękką ściereczkę w wodzie lub ciepłej wodzie z dodatkiem 3% do 5% neutralnego detergentu i dokładnie ją wyciśnij.
 - Przetrzyj poszycie.
 - Pozostaw materiał do wyschnięcia na powietrzu.
- W przypadku uporczywych plam należy zanurzyć dostępną w handlu gąbkę melaminową w neutralnym środku czyszczącym i przetrzeć nią powierzchnię.
- Nie należy używać suszarki do włosów do suszenia powierzchni.
- Zachowaj ostrożność podczas pocierania urządzenia dżinsami i kolorowymi tkaninami, ponieważ może dojść do powstania przebarwień na powierzchni skóry syntetycznej.
- Nie dopuszczaj do kontaktu tych materiałów z tworzywami sztucznymi przez dłuższy czas, ponieważ może to spowodować trwałe odbarwienie.
- Skóra syntetyczna może się odbarwić. Jeśli Twoje włosy mogą farbować, przykryj fotel masujący ręcznikiem w miejscu, w którym włosy mogą go dotykać.

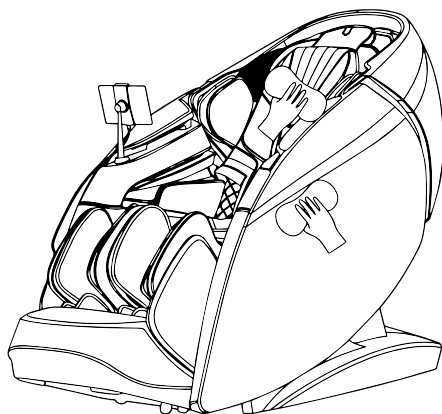

8.2 Rozwiązywanie problemów

Usterka	Gdy mechanizm łydek lub oparcie osiągnie określoną pozycję, fotel nie będzie już zmieniał pozycji po naciśnięciu przyciskużądanego ustawienia.
Rozwiązanie	Ze względu na konstrukcję urządzenia i wymagania ergonomiczne, istnieją ograniczenia bezpieczeństwa dla ustawień pozycji. Po osiągnięciu limitu rozlegnie się sygnał dźwiękowy.

Usterka	Jedna lub więcej funkcji nie działa po włączeniu urządzenia.
Rozwiązanie	Po włączeniu urządzenia przyciskiem zasilania należy wybrać automatyczny program masażu lub manualny tryb pracy. Jeśli nie zostanie dokonany żaden wybór, urządzenie wyłączy się automatycznie po 20 minutach. Jeśli wybrany zostanie tryb manualny, należy wybrać żądane funkcje, a inne można dezaktywować.





Usterka	Podczas zmiany pozycji urządzenie wydaje dźwięk podobny do tarcia skóry.
Rozwiązanie	Do wykonania tego produktu użyto wysokiej jakości skóry syntetycznej, odpornej na ścieranie, spełniającej wymogi ochrony środowiska. Ze względu na właściwości materiałów skórzanych i skóropodobnych, mogą wystąpić odgłosy, spowodowane tarcieniem w wyniku ruchu w danym obszarze. Jest to normalne zjawisko. Uwaga: Jeśli podczas pracy urządzenia usłyszysz dźwięk przypominający rozdzieranie tkaniny lub skóry, natychmiast wyłącz fotel i skontaktuj się z serwisem.

Usterka	Mechanizm masujący nie dociera do ramion ani szyi.
Rozwiązanie	Jeśli pominąłeś skanowanie ciała przed masażem (patrz 7.1 Obsługa fotela masującego), musisz ręcznie ustawić pozycję ramion w menu głównym. Jeśli to nie wystarczy, a głowa nie dotyka zagłówka lub plecy nie dotykają łędźwi, pozycja barków może być niższa niż rzeczywista pozycja podczas skanowania ciała. Usiądź w najniższej pozycji siedziska, oprzyj głowę o zagłówek i zacznij od początku.

Usterka	Urządzenie jest uszkodzone. Zasilacz lub wtyczka sieciowa są wyjątkowo gorące.
Rozwiązanie	Natychmiast zakończ korzystanie z urządzenia i odłącz zasilanie. Bezwzględnie skontaktuj się z autoryzowanym serwisem.

W przypadku jakichkolwiek pytań na temat produktu zachęcamy do kontaktu z naszym serwisem.

Specyfikacja techniczna

Model:	Skyliner III
Wymiary:	Złożony: 85,5 x 177 x 130 cm Rozłożony: 85,5 x 190 x 90,5 cm
Waga:	186,5 kg
Napięcie:	220-240 V ~ 50/60 Hz
Moc wyjściowa:	220 W
Klasa bezpieczeństwa:	Class I
Czas pracy:	30 minut
braintronics®:	21 minut
Certyfikaty:	    

9. Właściwości



WALKOWANIE

Walkowanie to przyjemny ruch, powodujący naprzemienne napinanie i rozluźnianie mięśni, który kojąco działa na organizm. Ta technika stosowana jest zazwyczaj na koniec masażu, aby rozluźnić mięśnie oraz w celach regeneracyjnych.



UGNIATANIE

Skóra i mięśnie są ściskane i ugniatane pomiędzy kciukami a palcami wskazującymi obu dłoni – mechanizm masujący realizuje tę technikę, skutecznie łagodziąc napięcia mięśniowe.



KOMPRESJA POWIETRZNA

Poduszki powietrzne są naprzemiennie pompowane i opróżniane – ten pompujący ruch pobudza naturalne odruchy mięśni. Ta technika masażu ma szczególnie dobroczynny wpływ na okolice łydek i stóp.



OGRZEWANIE WĘGLOWE PODCZERWONE

Włókna węglowe są elastyczne, a przez to niezwykle wytrzymałe. Doskonale przewodzą ciepło, przy czym same nie nagrzewają się do wysokich temperatur. Emitowane w ten sposób ciepło przenika ludzkie ciało, rozluźniając najgłębsze warstwy mięśni.



OGRZEWANIE NEFRYTOWE

Nefryt jest minerałem przewodzącym ciepło. W głowicach masujących zastosowano nefryt wysokiej klasy, aby wzmocnić efekt ogrzewania i relaksacji.



PAS GRZEJĄCY

Ten wyjątkowy pas grzejący nagrzewnicą taśmowa z innowacyjnym ogrzewaniem grafenowym można stosować nie tylko w obszarze ramion, lecz również pleców, talii i brzucha. Terapia ciepłem zwiększa poczucie komfortu oraz łagodzi ból.



UGNIATANIE + OSTUKIWANIE (DUAL ACTION)

Połączenie dwóch technik masażu – ugniatania i ostukiwania, pozwala na jednoczesne złagodzenie napięcia i pobudzenie krążenia.



OSTUKIWANIE

Ostukiwanie to seria krótkich ruchów, wykonywanych krawędzią dłoni, otwartą dłoń lub pięścią. Technika ta, dokładnie naśladowana przez mechanizm masujący, poprawia ukrwienie skóry i łagodzi napięcie mięśniowe. Wykonywana na wysokości płuc ułatwia odkrztuszanie wydzieliny z płuc.



WALKOWANIE STÓP

Rollki do stóp pobudzają zakończenia nerwowe zlokalizowane na stopach, a odpowiedzialne za pracę poszczególnych organów wewnętrznych oraz wpływają rozluźniająco na mięśnie.



OSZCZĘDNOŚĆ MIEJSCA

Fotel rozkłada się, wysuwając mechanizm do przodu, dzięki czemu nie potrzebuje dużej przestrzeni z tyłu – wystarczy postawić go w odległości 5 cm od ściany. Kompaktowe rozwiązanie, zapewniające komfort użytkowania!



ELASTYCZNA PROWADNICA I-OPEN

Podczas rozkładania fotela masującego do pozycji leżącej powiększa się kąt rozwarcia przewodnicy. Stwarza to bardziej komfortową pozycję leżącą, odciąża kręgosłup i intensyfikuje doznania masażu.



ZERO GRAWITACJI

Ta technika stworzona została na potrzeby astronautów. Pozycja „Zero-G” redukuje ucisk na kręgosłup, odciążając go całkowicie.



PROGRAM AUTOMATYCZNY

Specjalnie zaprojektowane programy masażu całego ciała, wykorzystujące różnorodne techniki masażu. Dodatkowo można uruchomić funkcję ogrzewania.



ZAPAMIĘTYWANIE

Używając tej inteligentnej funkcji, fotel zapamiętuje dokładnie ulubione ustawienia masażu i rozpoczyna go bez skanowania.



CAŁE PLECY

Użycie tej technologii pozwala na dokładne wymasowanie całych pleców – niezależnie od ich gabarytów.

9. Właściwości



POPRAWA KONDYCJI STAWÓW

Ta funkcja polega na delikatnym rozciąganiu, połączonym z uciskiem. Stymuluje ona chrząstki w stawach kolanowych, które zaczynają lepiej przyswajać płyny i składniki odżywcze. Poprawia również ukrwienie całych nóg.



DOPASOWANIE PODNÓŻKA

Podnóżek może być wyciągnięty, co pozwala na jego dostosowanie do wzrostu użytkownika.



DOPASOWANIE PODUSZKI

W razie konieczności podwójna poduszka zredukuje intensywność masażu karku i barków.



POZYCJA LEŻĄCA

Ta funkcja ma na celu regulację pozycji oparcia i podnóżka, dla zapewnienia maksymalnego komfortu użytkownika.



BRAINTRONICS*

Technologia braintronics® synchronizuje fale mózgowe przy pomocy audiostymulacji. Jej połączenie ze specjalnie zaprojektowanym programem masażu pozwala zrelaksować zestresowane ciało. Możesz się rozluźnić, uczyć się lub śnić – wszystko jest możliwe.



DOPASOWANIE RAMION

Regulacja głowic masujących góra / dół w obszarze ramion.



INTENSYWNOŚĆ KOMPRESJI

Regulacja intensywności masażu poduszkami powietrznymi.



OBZAR MASAŻU KOMPRESYJNEGO

Masaż kompresyjny całego ciała. Różne obszary masażu wybierane są indywidualnie.



ROZCIĄGANIE PLECÓW

Masaż skoncentrowany na rozciąganiu pobudza ciało i ma ożywczy wpływ na cały organizm.



MASAŻ 4D

Fotel posiada innowacyjny system masażu 4D L-Track, zapewniający szerszy, głębszy i bardziej rytmiczny masaż niż przy konwencjonalnych systemach, opartych na wałkach do masażu. Masaż 4D jest masażem, który najbardziej realistycznie oddaje odczucie masażu manualnego.



2 ROBOTY MASUJĄCE

Dwa mechanizmy masujące działające niezależnie od siebie.



SHIATSU

Shiatsu (uciskanie palcami) to technika lecznicza, wywodząca się z Japonii. Masaż shiatsu polega na płynnym, delikatnym i rytmicznym ruchu rozciągająco – rotacyjnym. Jego celem jest stymulowanie poszczególnych partii ciała i pobudzanie mięśni.



MASAŻ RAMION

Punktowy masaż ugniatający ramię / karku ma wspaniały wpływ na wszelkie dolegliwości w tym obszarze.



ROZCIĄGANIE TALII

Poduszki powietrzne w dolnym obszarze pleców realizują o delikatne rozciąganie miednicy. Działa świetnie na napięcia.



MASAŻ PUNKTOWY

Głowice masujące mogą masować dowolnie wybrany punkt.



PRĘDKOŚĆ

Regulacja prędkości masażu.



SZEROKOŚĆ

Regulacja odległości pomiędzy głowicami masującymi (wąska – średnia – szeroka).



MUZYKA

Funkcja muzyki potęguje uczucie relaksu podczas masażu.



BLUETOOTH

Bluetooth – bezprzewodowa transmisja danych.

9. Właściwości



PUNKTY AKUPRESURY

Masaż kluczowych punktów akupresury.



REFLEKSOLOGIA

Masaż stref refleksologicznych regeneruje mięśnie stóp oraz harmonizuje pracę wszystkich organów wewnętrznych.



UCZUCIE MASAŻU DŁOŃMI

Specjalnie zaprojektowane głowice masujące imitują ruchy dłoni masażyści. Maksymalny kąt nachylania fotela wynosi 41 stopni, a obszar rozciągania – aż 6,5 cm. Takie parametry fotela, że masaż odcinka szyjnego, piersiowego i lędźwiowego będzie skuteczny niemal tak samo, jak masaż manualny.



JONIZATOR O₂

Zanieczyszczenia znajdujące się w powietrzu z otoczenia zostają zneutralizowane. Ciesz się oczyszczonym tlenem podczas masażu.



ŁADOWARKA USB

Podczas kojącego masażu za pomocą zintegrowanego portu USB możesz naładować swój telefon komórkowy.



SZYBKI DOSTĘP

Dzięki funkcji szybkiego dostępu znajdującej się w boczku fotela możliwe jest sterowanie najważniejszymi funkcjami urządzenia.



ZAAWANSOWANY SYSTEM SKANOWANIE CIAŁA

Przed rozpoczęciem masażu fotel masujący skanuje ciało, by wykryć obszary karku i pleców oraz zapewnić odpowiedni nacisk podczas masażu. Zastosowana technologia pozwala na ustalenie pozycji barków i pozwala na je po zakończeniu skanowania.



SYSTEM NAGŁOŚNIENIA BLUETOOTH AMPHITHEATRE

Fotel do masażu wyposażony jest w technologię Bluetooth i system dźwiękowy „amfiteatr”, który redukuje szumy otoczenia i zwiększa wrażenia dźwiękowe. W ten sposób możesz cieszyć się masażem z włączoną ulubioną aplikacją medytacyjną lub ulubioną muzyką. Zalecamy uruchomienie głośników Bluetooth przed rozpoczęciem odtwarzania muzyki na najniższej głośności, a następnie stopniowe zwiększanie głośności dożądanego poziomu.



PILOT ZDALNEGO STEROWANIA Z CIEŃKIM EKRANEM DOTYKOWYM

Za pomocą ekranu dotykowego można wygodnie wybrać żądany masaż i dostosować wszystkie jego ustawienia. Możesz poruszać się po menu, klikając przyciski, aby wybrać programy masażu Kark i barki, Dolne plecy, Auto, Manualny, Zaawansowany lub Masaż Kompresyjny. Opcjonalnie można ustawić czas masażu w przedziałach pięciominutowych, zaczynając od 5 minut aż do 30 minut.



KONTROLA GŁOSU

Użyj sterowania głosowego, aby aktywować wybrane funkcje.



ŁADOWARKA BEZPRZEWODOWA

Funkcja bezprzewodowego ładowania NFC.



DETEKCJA STANU ZDROWIA

Wbudowany pulsoksymetr rejestruje ważne dane, takie jak tętno, saturacja, mikrokrążenie i poziom zmęczenia. Na podstawie tych danych indywidualnie ustalany jest odpowiedni program masażu. Otrzymujesz więc masaż dostosowany do Twoich potrzeb.

10.1 Europejska deklaracja zgodności

Produkt zgodny z europejskimi dyrektywami EMC 2014/30/EU, LVD 2014/35/EU oraz RoHS.

10.2 Warunki gwarancji

Produkt objęty jest przez dystrybutora ustawowym czasem gwarancji. Bieg okresu gwarancji rozpoczyna się w dniu dokonania zakupu urządzenia. Wymogiem do roszczenia gwarancji jest okazanie dowodu zakupu. W okresie gwarancji dystrybutor dokonuje naprawy lub wymiany oryginalnego urządzenia nieodpłatnie. Gwarancja nie obejmuje części, które ulegają zużyciu jak m.in. pokrycie fotela. Wymogiem do roszczenia gwarancji jest dostarczenie uszkodzonego urządzenia wraz z dowodem zakupu przed upływem obowiązującego czasu gwarancji.

Prawo do gwarancji nie obowiązuje, jeśli uszkodzenie urządzenia spowodowane zostało np. przez czynniki zewnętrzne, wskutek dokonywania naprawy lub modyfikacji przez osoby nieupoważnione do takich czynności przez autoryzowanego dystrybutora. Obowiązki gwarancyjne dystrybutora ograniczone są do naprawy lub wymiany urządzenia. Na podstawie niniejszej gwarancji ani producent, ani dystrybutor nie ponoszą odpowiedzialności za szkody spowodowane wskutek niezgodnego z instrukcją i /lub nieprawidłowego użytkowania urządzenia.

Jeśli w trakcie przeglądu reklamowanego urządzenia okaże się, że istniejące uszkodzenie nie jest objęte gwarancją, lub że upłynął okres gwarancji klient zostanie obciążony kosztem przeglądu urządzenia i jego naprawy.

Uwagi prawne: Niniejsze treści nie stanowią zaleceń medycznych. Postawienie diagnozy oraz leczenie schorzeń i zaburzeń natury medycznej powinno być przeprowadzane przez lekarza lub terapeutę. Niniejsze treści mają charakter informacyjny i nie mogą być traktowane jako alternatywa dla terapii medycznych. Każdy użytkownik powinien kontrolować swój stan zdrowia, a jeśli zachodzi taka konieczność skonsultować możliwość i sposób korzystania z urządzenia z lekarzem lub terapeutą. Użytkownik korzysta z urządzenia na własną odpowiedzialność. Producent nie gwarantuje, że nastąpi poprawa stanu zdrowia, ani tym bardziej całkowite wyleczenie.

Casada International GmbH
Obermeiers Feld 3
33104 Paderborn, Germany
info@casada.com
www.casada.com

Copyright Pictures and texts are subject to the copyright of CASADA International GmbH and may not be used further without express confirmation.

Copyright © 2022 CASADA International GmbH.

All rights reserved.

A1.2-SK3-PL0723



CASADA[®]
HEALTHCARE

since
2000

< timetorelax

С момента своего основания в 2000 году название CASADA стало синонимом высококачественной продукции в области велнеса и фитнеса.

Сегодня устройства CASADA доступны по всему миру. Постоянное совершенствование, неповторимый дизайн и строгое стремление к улучшению качества жизни - вот что отличает продукцию CASADA, а также ее надежность и превосходное качество.

ПОЗДРАВЛЯЕМ!

Приобретая это массажное кресло, вы проявляете заботу о своем теле.

Чтобы вы могли долгое время пользоваться преимуществами данного изделия, мы просим вас внимательно прочитать и соблюдать правила техники безопасности.

Мы искренне надеемся, что вам понравится пользоваться вашим персональным массажным креслом **Skyliner III**.

ОГЛАВЛЕНИЕ

1. Меры предосторожности	352
2. Противопоказания.....	353
3. Размещение массажного кресла	354
4. Настройка и монтаж.....	356
5. Конструкция массажного кресла	358
5.1 Элементы массажного кресла	358
5.2 Функциональные особенности массажного кресла	359
5.3 Прогревающая накидка.....	360
5.4 Пульт дистанционного управления	362
5.5 Панель быстрого управления.....	364
6. Перед использованием.....	365
7. Инструкция по эксплуатации	367
7.1 Управление массажным креслом	367
7.2 Функция паузы	369
7.3 Автоматические программы	369
7.4 Дистанционное управление	374
7.5 Регулировка положения кресла	385
7.6 Настройки	387
7.7 Биосенсор	391
7.8 Пользовательский.....	394
7.9 Дополнительные функции	395
7.10 Память	400
7.11 Окончание массажа	401
8. Уход за изделием	402
8.1 Очистка и обслуживание	402
8.2 Устранение неполадок.....	403
9. Отличительные особенности.....	404
10. Юридические аспекты	407
10.1 Декларация соответствия требованиям ЕС.....	407
10.2 Гарантийные условия.....	407

1. Меры предосторожности



Перед использованием массажного кресла внимательно ознакомьтесь с данной инструкцией, чтобы убедиться, что кресло функционирует правильно и с оптимальной эффективностью. Сохраните эту инструкцию по эксплуатации для последующего использования!

- Массажное кресло соответствует признанным техническим принципам и новейшим правилам безопасности.
- Массажное кресло оснащено подогреваемыми секциями. Людям, чувствительным к теплу, необходимо соблюдать осторожность при использовании изделия. (ICE 60335-2-32)
- Массажное кресло не требует технического обслуживания. Любой потенциальный ремонт вправе выполнять только уполномоченные специалисты.
- Неправильное использование и несанкционированный ремонт запрещены по соображениям безопасности и ведут к потере гарантии.
- Во избежание травм не засовывайте пальцы между массажными роликами.
- Никогда не прикасайтесь к сетевой вилке влажными руками.
- Не допускайте контакта массажного кресла с водой, высокими температурами и прямыми солнечными лучами.
- Не используйте массажное кресло в условиях высокой влажности, например, в ванной.
- Не используйте массажное кресло в местах с недостаточным пространством или в местах, где отсутствует вентиляция и затруднена подача свежего воздуха.
- Чтобы избежать опасности короткого замыкания, отсоедините массажное кресло от источника питания, если оно не используется в течение длительного периода времени.
- Не используйте поврежденные вилки или незакрепленные розетки.
- Если кабели/вилки повреждены, они должны быть заменены производителем, представителем сервисной службы или квалифицированным специалистом.
- В случае неисправности немедленно отключите изделие от сети.
- Компания не несет ответственности за возможный ущерб, если изделие используется ненадлежащим образом или неправильно.
- Не превышайте рекомендованную ежедневную продолжительность массажа в 30 минут, чтобы избежать чрезмерной нагрузки на мышцы и нервную систему.
- Во избежание повреждения массажного кресла, никогда не используйте острые предметы.
- Чтобы снизить опасность короткого замыкания или пожара, важно использовать только розетки, которые подходят к вилке, и убедиться, что вилка полностью вставлена в розетку.
- Отключайте массажное кресло от источника питания после использования и перед очисткой.
- Не позволяйте детям младше 14 лет чистить или обслуживать изделие без присмотра.
- Если во время использования изделия возникает непредвиденный сбой питания, немедленно установите выключатель в положение OFF (Выкл) и отсоедините вилку, чтобы избежать повреждения массажного кресла.
- Не используйте массажное кресло, если электрические кабели влажные или повреждены.
- Дети в возрасте до 14 лет, лица с ограниченными возможностями или слабые люди, которые находятся рядом с массажным креслом или пользуются массажным креслом, должны обязательно находиться под присмотром.
- Не используйте массажное кресло непосредственно после еды или в состоянии алкогольного опьянения.
- Используйте изделие только в целях, описанных в инструкции по эксплуатации.
- Используйте только принадлежности, предоставленные поставщиком.
- Во избежание повреждения изделия не вставайте, не садитесь на подножку и не подпрыгивайте на ней.
- Во избежание повреждений или травм не пытайтесь сидеть на подлокотниках или спинке сиденья.
- Регулярно очищайте массажное кресло и не допускайте попадания инородных предметов в щели массажного кресла.
- Не тяните непосредственно за сетевую кабель.
- При регулировке положения подножки или спинки сиденья убедитесь, что под ней нет других предметов, а также что креслом не пользуются дети моложе 14 лет.
- Изделие предназначено только для домашнего использования.
- Если гибкий силовой кабель поврежден, необходимо использовать другой гибкий кабель, предназначенный для той же цели, или приобрести подходящий запасной кабель у производителя или в сервисном пункте.

2. Противопоказания

Если вы не уверены, стоит ли пользоваться массажным креслом, обязательно проконсультируйтесь с врачом.

- Использование массажного кресла запрещено во время беременности или в случае одной или нескольких из следующих жалоб: недавние травмы, тромботические заболевания, любые виды воспалений и отеков, а также онкологическое заболевание.
- Лица с физическими, когнитивными или умственными нарушениями или лица, не имеющие опыта и знаний, должны использовать массажное кресло только под наблюдением и руководством лиц, ответственных за их безопасность
- Во избежание какого-либо дискомфорта или опасности при использовании массажного кресла, мы просим следующих людей проконсультироваться с врачом перед использованием изделия:
 - неходячие больные
 - лица, проходящие лечение
 - пациенты с болями в спине и лица с проблемами позвоночника/искривлением позвоночника
 - лица с кардиостимуляторами
- Если вы испытываете боль во время массажа, немедленно прекратите использование изделия.
- Если вы получили травму во время использования кресла, немедленно обратитесь за медицинской помощью.
- Не массируйте покрасневшие, опухшие или воспаленные участки кожи.
- Это массажное кресло предназначено только для домашнего оздоровительного массажа и не является медицинским массажным изделием. Поэтому его нельзя использовать в качестве замены специализированного медицинского лечения.
- Мы рекомендуем ежедневно пользоваться массажным креслом в течение 30 минут. Отдельные участки тела следует массировать не более 15 минут за один раз, так как в противном случае чрезмерный массаж может привести к негативным последствиям.
- Это изделие не подходит для детей в возрасте до 14 лет.
- Дети в возрасте до 14 лет должны находиться под присмотром. Убедитесь, что дети не играют с массажным креслом.

ПРОТИВОПОКАЗАНИЯ ДЛЯ ИСПОЛЬЗОВАНИЯ КРЕСЛА BRAINTRONICS®

- Психозы (например, шизофрения, биполярное расстройство, эндогенная депрессия)
- Расстройства личности
- Эпилепсия и подобные расстройства
- Болезни сердца
- Заболевания центральной нервной системы
- Тромбозы
- Эндогенная депрессия
- СДВГ (гиперактивность)
- Недавно перенесенный сердечный приступ или инсульт
- Психическое расстройство
- Зависимость от наркотиков, алкоголя или лекарств
- Регулярный прием психотропных препаратов
- Беременность

ПРИМЕЧАНИЕ: По этическим и юридическим причинам изделие Braintronics® не должно использоваться детьми и подростками без разрешения законных представителей. Лица, не практикующие медитацию по религиозным убеждениям также должны воздерживаться от использования изделия.

3. Размещение массажного кресла

Размещение

Убедитесь, что за стулом остается пространство не менее 10 см, чтобы кресло можно было наклонить.

Защищайте кресло от повышенных температур в помещении. Расположите его так, чтобы избежать попадания прямых солнечных лучей и обеспечить достаточное расстояние от нагревательных приборов. Чтобы защитить пол от повреждений, мы рекомендуем использовать соответствующую подложку (например, коврик).

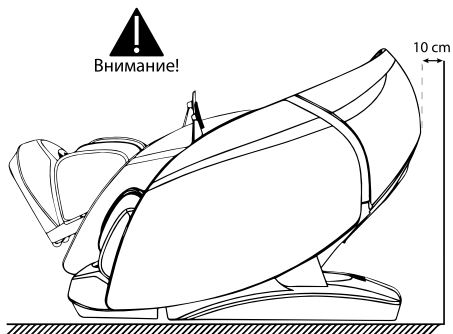

Поднятие кресла

Чтобы избежать травм, при подъеме и перемещении кресла необходима посторонняя помощь.

1. Пожалуйста, поднимайте массажное кресло при перемещении его по деликатным поверхностям, таким как деревянные полы.
2. Когда кресло будет поднято и перемещено в предназначенное положение, позаботьтесь о том, чтобы не придавить креслом случайно руки или ноги. Не отпускайте кресло, пока оно не встанет ровно. Чтобы избежать повреждения пола, мы рекомендуем постелить на него защитные коврики или что-то подобное.

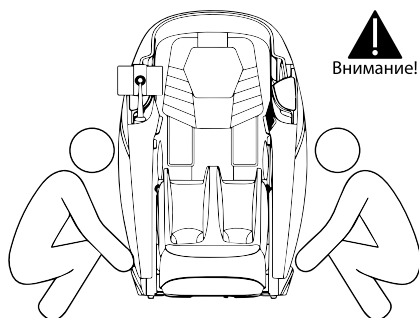

3. Размещение массажного кресла

Установка массажного кресла

Используйте ролики на спинке, чтобы перемещать массажное кресло. Переместите кресло, откинув его назад примерно на 45° (см. Рисунок).

Примечание: Чрезмерное усилие может привести к опрокидыванию кресла, а также к его повреждению.

1. Перед перемещением кресла верните его в исходное положение, а затем отключите подачу питания.
2. Пожалуйста, не перемещайте кресло, если там находится человек или предмет.
3. Не толкайте кресло через препятствия высотой более 2 мм или щели шириной более 5 мм.
4. При перемещении кресла с помощью роликов необходимо делать перерыв; если расстояние превышает 50 метров, пожалуйста, перемещайте кресло медленно и равномерно, чтобы избежать повреждений.

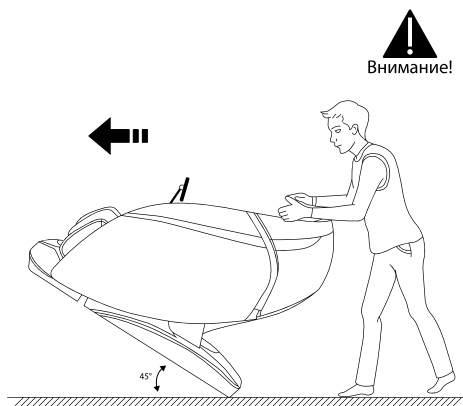

Снимите и прикрепите подушку для головы и спинку сиденья

Использование подушки позволяет снизить интенсивность разминающего массажа в области шеи и плеч. Мы рекомендуем вам использовать подушку.

Подушка спинки и спинка (1), а также подушка головы и подушка спинки (2) соединены с помощью застежки-молнии.

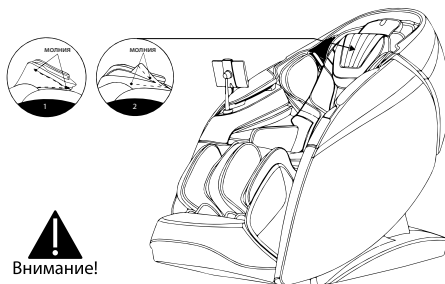

4. Настройка и монтаж

Установка подлокотника

1. Включите устройство и опустите спинку с помощью пульта дистанционного управления.
2. Подключите разъем жгута проводов и воздуховод к боковой стороне стальной рамы и к соответствующим разъемам подлокотника (рис.1).
3. Поднимите подлокотник с подключенными воздуховодом и кабелем и закрепите крючки с обеих сторон стальной рамы (рис. 2).

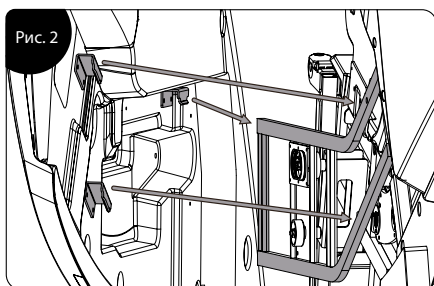
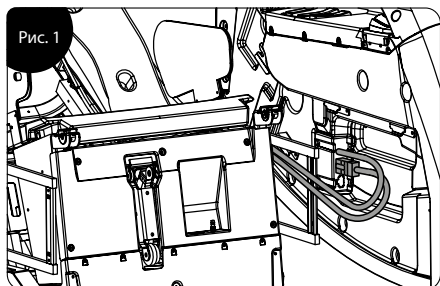

4. Вставьте ролики на заднем торце подлокотника в крепление (рис. 3) и переместите подлокотник назад и вниз. Затем отодвиньте подлокотник назад и окончательно закрепите его двумя винтами M5 (рис. 4).

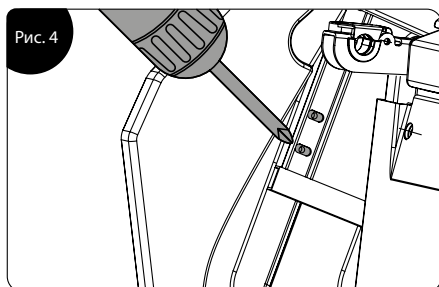
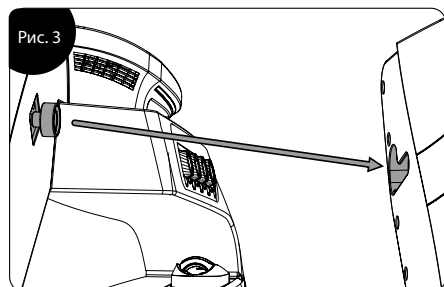

4. Настройка и монтаж

Установка блока массажа ног

1. Подключите кабель и направляющую механизма к соответствующему разъему на передней панели стальной рамы (рис. 1).
2. После подключения откройте крышку кронштейна с обеих сторон стальной рамы (рис. 2).
3. Поднимите блок и установите его в держатель. Закройте крышку и закрепите ее двумя винтами M4 (рис. 3).

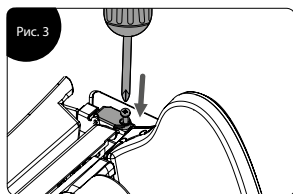
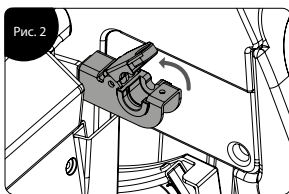
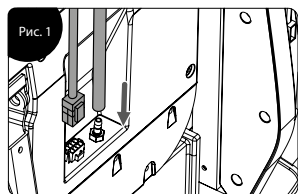

Установка кронштейна для сенсорного экрана

1. Выровняйте кронштейн на монтажном устройстве правого подлокотника, и закрепите его винтом M5 (рис. 1).
2. Установите крышку на место и плотно прижмите ее (рис. 2).
3. После сборки осторожно пошевелите кронштейн, чтобы убедиться, что он надежно установлен. Теперь кронштейн полностью собран (рис. 3).

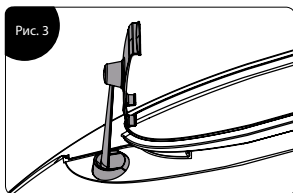
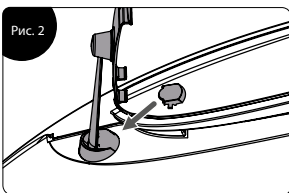
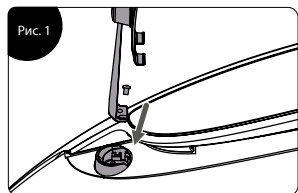

5.1 Элементы массажного кресла

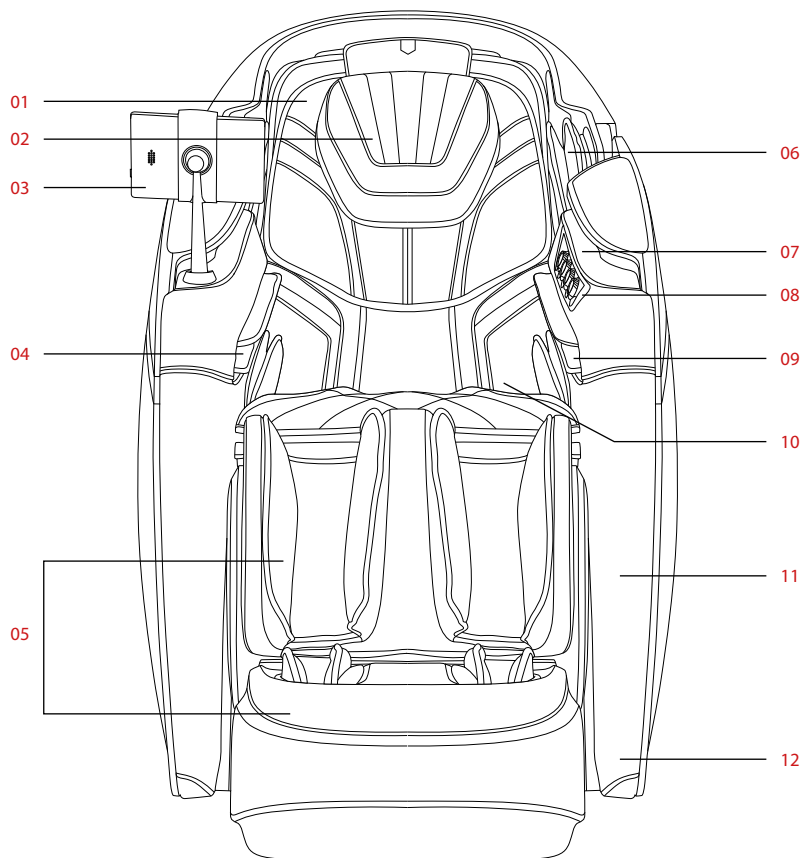

- | | |
|------------------------------------|---|
| 1. Большая подушка | 7. Освещение |
| 2. Маленькая подушка | 8. Панель быстрого управления |
| 3. Пульт дистанционного управления | 9. Сканер состояния здоровья |
| 4. Воздушная подушка для рук | 10. Плечевой механизм / подушка для спины |
| 5. Ножная секция | 11. Массажная капсула |
| 6. Плечевая воздушная подушка | 12. Освещение |

5.2 Функциональные особенности массажного кресла

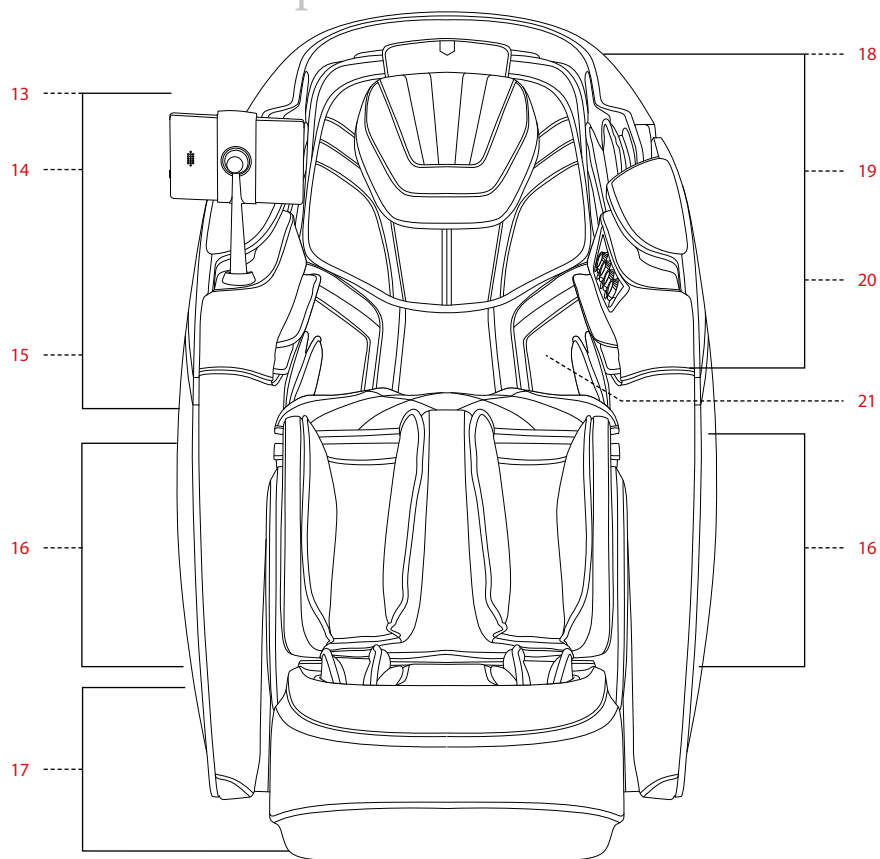

- | | | | |
|-----|---|-----|---|
| 13. | Область массажа плеч <ul style="list-style-type: none">• Массажные воздушно-компрессионные подушки для плеч | 18. | Область головы <ul style="list-style-type: none">• Динамики с шумоподавлением |
| 14. | Подлокотник (правый) <ul style="list-style-type: none">• Пульт дистанционного управления• Блок голосового управления• Массажные воздушно-компрессионные подушки для бедер | 19. | Подлокотник (левый) <ul style="list-style-type: none">• Беспроводная зарядка для устройств с NFC• USB-разъем для зарядки• Массажные воздушно-компрессионные подушки• Ионизатор воздуха |
| 15. | Область массажа рук <ul style="list-style-type: none">• Массажные воздушно-компрессионные подушки для рук | 20. | Область головы и шеи ягодиц <ul style="list-style-type: none">• Двойная массажная каретка• Графеновый прогрев спины и тела |
| 16. | Область массажа ног <ul style="list-style-type: none">• Массажные воздушно-компрессионные подушки для голеней• Растирающие подушки для голеней и икр• Массажные воздушно-компрессионные подушки для ног | 21. | Область плечи, спины, талии, области живота <ul style="list-style-type: none">• Прогревающая накидка |
| 17. | Область массажа стоп <ul style="list-style-type: none">• Роликовый механизм для массажа стоп | | |

5.3 Прогревающая накидка

Использование прогревающей накидки

- Кресло оснащено уникальной прогревающей накидкой с инновационным графеновым подогревом, который согревает не только плечи, но и спину, талию и область живота. Пользователь может использовать накидку в случае необходимости. При надевании на плечо он согревает акупунктурные точки Бинфенг, Тяньчжун, Юньмэнь и Циху.
- Когда накидка накладывается на живот и спину, графеновые нагревательные элементы согревают тело и снимают напряжение. Также эффективно прогревает грудные мышцы.

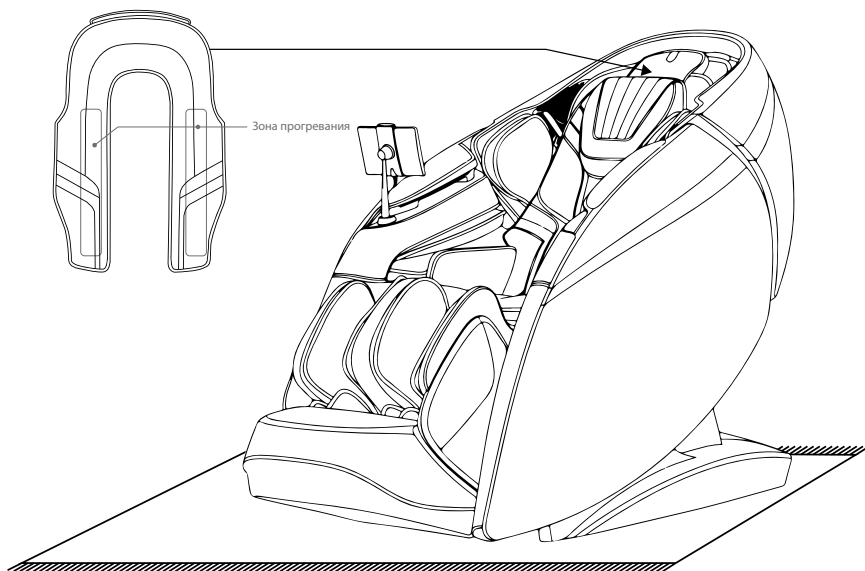

5.3 Прогревающая накидка

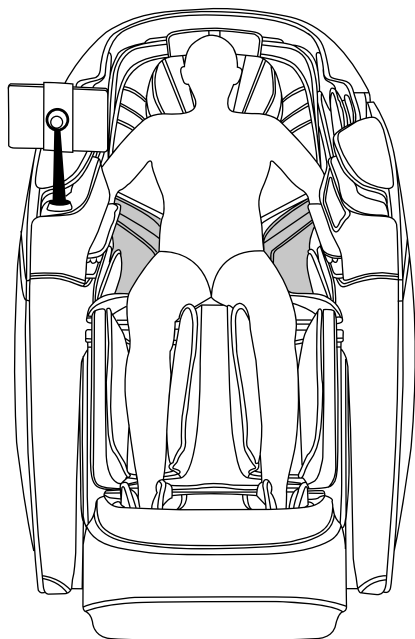

Иллюстрация, демонстрирующая способ использования для прогрева области спины и талии.

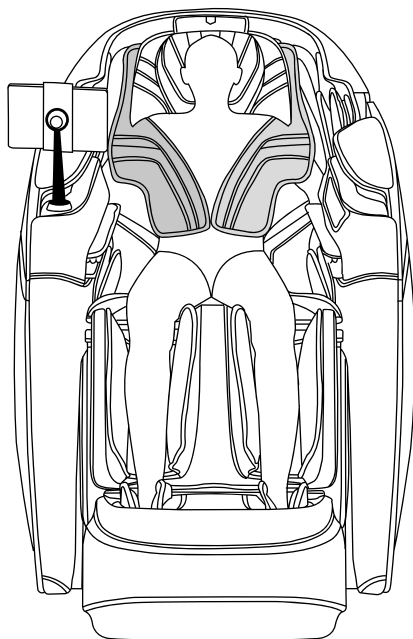

Иллюстрация, демонстрирующая способ использования для прогрева плечевой области и области живота.

5.4 Пульт дистанционного управления



1. Кнопка включения/ выключения
2. Приостановить или продолжить массаж
3. Включить или выключить нагревательную накидку
4. Включить или выключить функцию центрального прогрева
5. Включить или выключить функцию ионизации O2
6. Включить или выключить ножные ролики
7. Включить или выключить функцию разминания икр
8. Включить или выключить функцию голосового управления
9. Регулировка интенсивности массажа
10. Включить или выключить массажное кресло
11. Регулировка компрессии на верхнюю часть тела
12. Выбор желаемой зоны массажа
(Возможно только в ручном режиме)
13. Регулировка размера стопы
14. Регулировка положения плеч

5.4 Пульт дистанционного управления



15. Отображение текущего состояния массажного кресла
16. Выбор автоматических программ массажа
17. Выбор функций, настраиваемых вручную
18. Регулировка положения сиденья и угла наклона спинки
19. Настройки
20. Ключ к выбору массажных техник
21. Регулировка интенсивности компрессии на нижнюю часть тела
22. Отображение состояния
23. Выбор зоны компрессионного массажа
24. Выбор продолжительности массажной программы
25. Регулировка скорости массажа
26. Регулировка интенсивности 4D
27. Выявление состояния здоровья
28. Пользовательское меню
29. Память

5.5 Панель быстрого управления

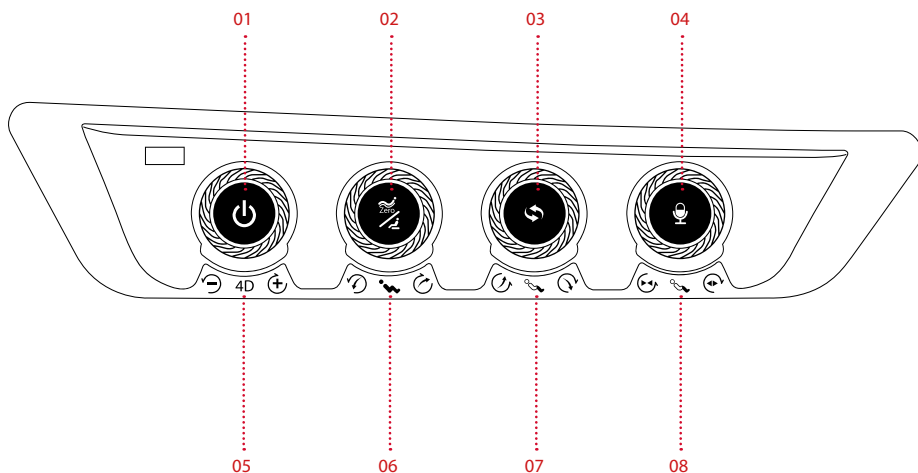

1. Кнопка включения/ выключения

Нажмите кнопку в течение трех секунд, чтобы включить или выключить массажное кресло. Кратковременно нажмите кнопку, чтобы приостановить работу кресла или перевести его в режим ожидания.

2. Кнопка невесомости

Нажмите эту кнопку, чтобы перейти в положение невесомости. Режим невесомости может быть установлен на двух уровнях. Нажмите и удерживайте кнопку в течение двух секунд, чтобы вернуть ее в исходное положение.

3. Кнопка автоматического режима

Нажмите эту кнопку для переключения между различными программами.

4. Кнопка голосовой команды

Нажмите эту кнопку, чтобы активировать голосовой помощник.

5. Регулятор интенсивности 4D

Поверните кнопку, чтобы медленно увеличить или уменьшить интенсивность 4D.

6. Управление подъемом/опусканием спинки

Поверните кнопку, чтобы медленно поднять или опустить спинку. Подставка для ног медленно поднимается, а затем автоматически регулируется.

7. Управление подъемом/ опусканием подставки для ног

Поверните кнопку, чтобы медленно поднять или опустить подставку для ног. Подставка для ног регулируется автоматически, когда кнопка больше не используется.

8. Регулятор длины подставки для ног

Поверните кнопку, чтобы медленно удлинить или укоротить подставку для ног.

6. Перед использованием

Рядом с креслом

Убедитесь, что в зоне раскладывания кресла нет людей, домашних животных или каких-либо предметов.

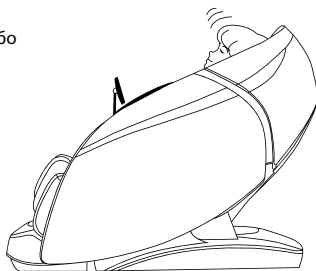

Посторонние предметы

Перед началом массажа снимите украшения часы и любые посторонние предметы с голени и запястий, а также пальцев рук и ног.

Следите за тем, чтобы ваши руки, ноги или голова не попали в область между механизмом нижней части подножки и сиденьем массажного кресла или между подлокотником и капсулой массажного кресла.

Ни при каких обстоятельствах ваши руки, ноги или голова не должны попадать под тканевую или кожаную обивку в области работы массажных механизмов кресла.

6. Перед использованием

Подключение к электрической сети



Внимание!

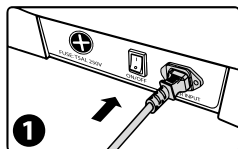

1 Вставьте кабель питания в разъем в кресле.

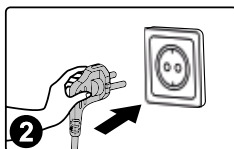

2 Вставьте вилку в розетку

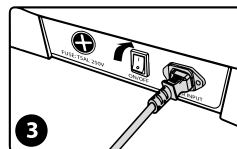

3 Переключите кнопку включе-
но в позицию "I"





Внимание!

- Пожалуйста, перед использованием проверьте кабель питания и вилку на наличие повреждений.
- Пожалуйста, используйте источник питания, соответствующий требованиям эксплуатации данного изделия.
- Категорически запрещается использовать напряжение, отличное от номинального рабочего напряжения данного изделия.
- Строго запрещено использовать устройства преобразования мощности для подачи питания на данное изделие.

7.1 Управление массажным креслом

1. Нажмите кнопку включения/выключения  на боковой панели пульта дистанционного управления или длительное время удерживайте кнопку включения/выключения на подлокотнике, чтобы кресло начало работу.



2. После запуска системы выберите интенсивность массажа, нажав кнопки "Нежный" , "Успокаивающий"  или "Сильный"  на пульте дистанционного управления. При этом включается программа, и массажное кресло переходит в положение лежа. Если в течение пяти минут выбор не будет сделан, кресло автоматически выключится.

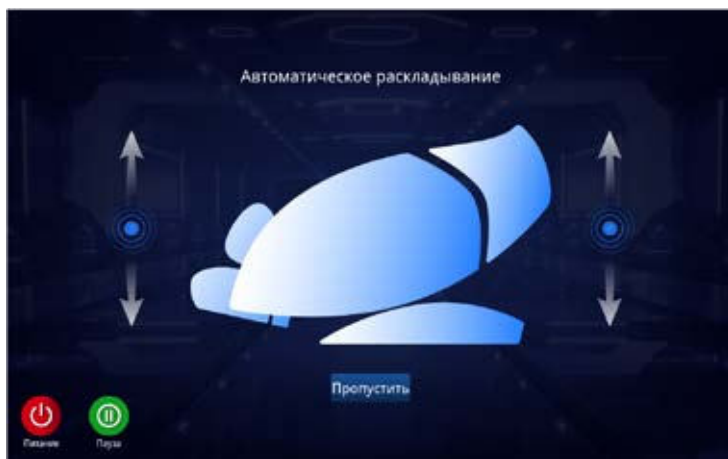

3. Для программ массажа выберите автоматическую программу (см. 7.3), и массажное кресло будет переведено в положение невесомости. Дождитесь завершения процесса настройки. Нажмите кнопку Пропустить  , чтобы пропустить шаг и перейти непосредственно к следующему уровню.

7.1 Управление массажным креслом

4. Теперь кресло приступает к сканированию вашего тела. Подождите, пока проверка формы вашего тела не будет полностью отсканирована. Вы также можете нажать кнопку «Пропустить» **Пропустить** или пропустить тест и начать непосредственно массаж.



После сканирования формы вашего тела пульт дистанционного управления подаст звуковой сигнал. Сигнал предупреждает вас о том, что теперь вы можете точно настроить положение плеч. Когда массажный ролик окажется в нужном для вас положении, нажмите кнопку **OK** **ок**, чтобы начать массаж. Если определенная высота неудобна вам, используйте кнопку «Вверх» **▲** или «Вниз» **▼**, чтобы вручную скорректировать положение массажных роликов, и нажмите кнопку «OK» **ок**, чтобы подтвердить свой выбор и начать массаж. Если в течение 20 секунд не будет нажато ни одной кнопки, ролики переместятся в исходное положение и начнется массаж.

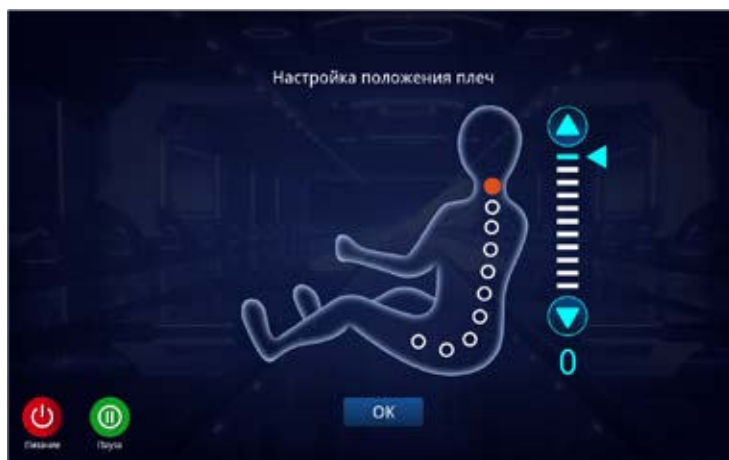

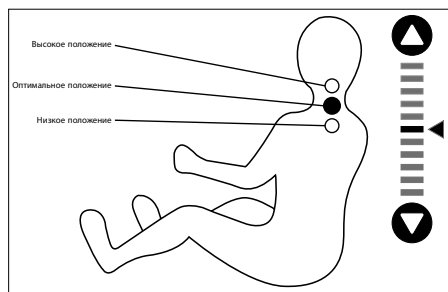

7.1 Управление массажным креслом



7.2 Функция паузы

(Пожалуйста, используйте эту функцию только после включения кресла [см стр. 367].)

После включения массажного кресла нажмите кнопку «Пауза» , чтобы приостановить процесс массажа. Нажмите кнопку «Пауза»  еще раз, чтобы возобновить программу. Пожалуйста, обратите внимание: в режиме паузы все функции, кроме выключения, отключены.

7.3 Автоматические программы

(Пожалуйста, используйте эту функцию только после включения кресла [см стр. 367].)

Выбор автоматических программ

1. Выберите кнопку «Авто»  в левой строке меню.
2. Выберите нужные автоматические программы массажа и нажмите, чтобы начать массаж.

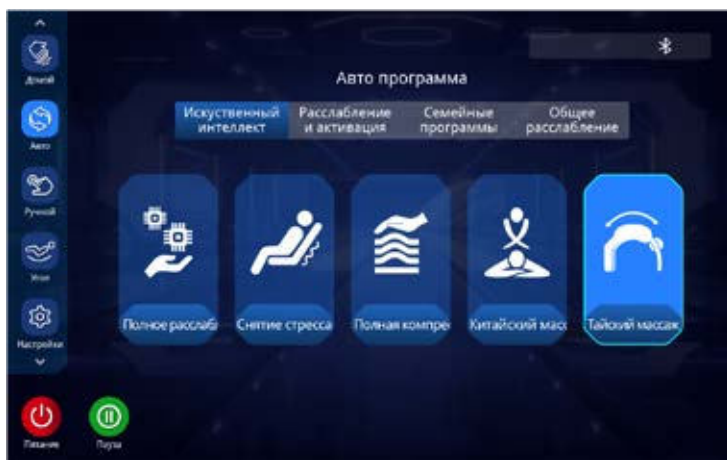

Вы можете выбрать 1 из 20 автоматических программ.

7.3 Автоматические программы

Искусственный интеллект - программы	
Программа	Описание
Полное расслабление	Верхняя массажная каретка используется для массажа шеи, плеч и акупунктурной точки Фэнчи путем разминания. После разминания начинается постукивающий массаж и массаж шиацу для разминания всего тела. Нижний массажная каретка используется для массажа талии и бедер путем разминания и постукивания. Две независимые массажные каретки взаимодействуют друг с другом, помогая расслабить мышцы всего тела и снять усталость.
Снятие стресса	Упор этой массажной техники делается на разминающий массаж шеи, плечей и акупунктурной точки Дажуй для снятия зажимов и улучшения состояния организма.
Полная компрессия	Осуществляется воздушно-компрессионный массаж всего тела параллельно с массажем акупунктурных точек стопы и разминающим массажем икр.
Китайский массаж	Используя массажную технику традиционной китайской медицины, осуществляется 4D-массаж области спины и поясницы. Такой массаж снимает напряжение в области спины и поясницы, убирает зажимы и скованность в спине и пояснице. Делается упор на меридианные зоны.
Тайский массаж	Эта массажная программа делает акцент на компрессионный массаж ног, рук, плеч и бедер. Во время движения массажного механизма, имитируя движения рук массажиста, происходит растяжение всего тела. Примечание: возможна регулировка уровня растяжения. Существует три уровня. Для легкой растяжки выберите самый низкий уровень. Для сильной растяжки выберите самый сильный уровень.

7.3 Автоматические программы

Расслабление и восстановление	
Программа	Описание
Восстановление энергии	Массаж плеч, шеи, спины и талии с использованием техник разминания, постукивания и шиацу для воздействия на меридианы.
Забота о шее и плечах	Массирует шею и плечи в основном с помощью приемов разминания и растяжки, а верхнюю часть спины - с помощью восстанавливающего массажа. Акупунктурные точки Цзяцзин нажимаются для расслабления мышц шеи и плеч.
Забота о талии	Массирует талию в техниках разминания, разминания и постукивания, а также поколачивающего массажа. Затем выполняется 4D массаж талии.
Формирование талии и ягодиц	Массирует ягодицы с помощью разминания и лечебного массажа. За этим следует глубокий массаж ягодиц с помощью постукиваний и разминаний. Чтобы уменьшить воздействие на бедра, можно изменить положение в кресле.
Расслабление ног и стоп	Массирует плечи и талию в основном разминанием, постукиванием и разминанием-постукиванием параллельно с успокаивающим компрессионным массажем икры и ступней.

7.3 Автоматические программы

Семейные программы	
Программа	Описание
Мужское здоровье	Массируйте плечи, шею, спину и поясницу, главным образом, разминая, постукивая. Это снимает усталость, способствует циркуляции кровообращения и уменьшает стресс, благодаря глубокому массажу. Массаж проходит в интенсивном режиме, что делает его подходящим для мужчин.
Женское здоровье	Массирует плечи, шею, талию и бедра с помощью техник разминания и шиацу. Массируя все тело, он заставляет тело и разум расслабиться. Наслаждайтесь массажем для избранных. Этот режим особенно подходит для женщин, так как интенсивность массажа очень нежная.
Долголетие	Данный режим отличается нежным и деликатным массажем всего тела в дополнение к роликовому массажу подошв и разминанию икр
Офис	Массируйте плечи, шею и талию с помощью массажных техник разминания, постукивания и разминания-постукивания. Глубокий массаж используется для облегчения зажимов в плечах и шее, снятия неприятных ощущений в мышцах поясничной области и поддержании поясничного отдела позвоночника. Это особенно удобно для офисных работников и для людей, которые много проводят в сидячем положении.
Перезагрузка организма	Глубокий массаж всего тела с использованием техник разминания, постукивания и шиацу способствует циркуляции крови по всему телу и предотвращает образование тромбов. Это особенно важно для людей, которые ведут малоподвижный уровень жизни. Интенсивность массажа умеренно нежная.

7.3 Автоматические программы



Общее расслабление	
Программа	Описание
Энергия	Глубокий массаж всего тела с использованием техник разминания, постукивания и шиацу пробуждает жизненные силы человеческого тела и стимулирует энергию.
Обеденный перерыв	Массируйте спину и поясницу, используя приемы разминания и постукивания, одновременно надавливая на акупунктурную точку Шэнь Юй. Этот массаж направлен на улучшение качества вашего обеденного перерыва, чтобы вы могли начать день с новым приливом энергии.
Сладкие сны	Массирует плечи, шею, спину и поясницу с помощью разминания и техники медицинского массажа. Акупунктурные точки Фэнчи и Шэнь Ю нажимаются для улучшения качества сна и продления его продолжительности. Это особенно важно для людей, страдающих расстройствами сна.
Освежить мозг	Массирует плечи, шею, спину и талию с помощью разминания, 4D-разминания и техник шиацу. Высокая степень физической и психической гармонии достигается с помощью глубокого массажа. Это особенно важно для людей, которые психически истощены и перегружены работой. Интенсивность массажа нежная.
Омоложение	Массирует спину и поясницу, в основном с помощью таких массажных техник, как постукивание, разминание. Это способствует улучшению кровообращения, устраняет мышечные зажимы, наполняет энергией и восстанавливает жизненные силы человека.

7.4 Дистанционное управление



(Пожалуйста, используйте эту функцию только после включения кресла [см стр. 367].)

Выбор программ

Нажмите кнопку  в левой строке меню, чтобы войти в меню выбора. Вы можете выбрать одну из следующих настроек: Техника массажа, зона массажа, интенсивность 4D, положение, ширина массажа и скорость массажа.

1. В меню техники массажа всего 11 опций: Стоп, разминание, Похлопывание I, Похлопывание II, Разминание и постукивание, Шиаци I, Шиаци II, Захват, 4D I, 4D II, 4D III, 4D IV (Пожалуйста, обратите внимание: для отображения дополнительных техник массажа нажмите кнопки со стрелками или кнопку   на пульте.)





Режим	Настройки массажных роликов	
4D I 	Скорость и интенсивность	<ul style="list-style-type: none">• Скорость можно установить на пяти уровнях.• Ширину можно задать на пяти уровнях.• Интенсивность можно установить на пяти уровнях.
4D II 	Скорость и интенсивность	
4D III 	Скорость, ширина и интенсивность	
4D IV 	Скорость, ширина и интенсивность	

7.4 Дистанционное управление

Режим	Настройки массажных роликов	
Стоп		Нажмите эту кнопку для простого массажа без применения специальных техник
Разминание		Скорость, ширину и интенсивность можно установить.
Постукивание I		Скорость, ширину и интенсивность можно установить.
Постукивание II		Скорость, ширину и интенсивность можно установить.
Разминание и Постукивание		Скорость, ширину и интенсивность можно установить.
Шиатсу I		Скорость, ширину и интенсивность можно установить.
Шиатсу II		Скорость, ширину и интенсивность можно установить.
Захватывание		Скорость, ширину и интенсивность можно установить.

- Скорость можно установить на пяти уровнях.
- Ширину можно задать на пяти уровнях.
- Интенсивность можно установить на пяти уровнях.

Пожалуйста, обратите внимание: Вы также можете нажать кнопку «Техника массажа»  на экране «Главная страница»  где вы можете выбрать желаемую технику массажа из всплывающего меню. (Эта функция представляет собой ярлык для изменения техники массажа на текущем «главном» экране программы дистанционного управления.)





7.4 Дистанционное управление

2. Меню выбора зоны массажа предлагает вам пять вариантов массажа: Точка, частичный, полный, верхний (спина) и нижний (поясница). Выберите нужную область для массажа.



кнопка	Описание
	Массаж в одной точке.
	Массаж в одной области.
	Массаж в зоне спины.
	Массаж в зоне плеч.
	Массаж в зоне поясницы.

Пожалуйста, обратите внимание: Вы также можете нажать на кнопку «Зона массажа»  на экране «Главное меню»  чтобы выбрать соответствующую область для массажа во всплывающем меню. (Эта функция представляет собой переключение массажных зон на текущем «главном» экране программы пульта)

7.4 Дистанционное управление



3. Вы можете установить интенсивность 4D в меню. Доступны уровни настройки 1-5, причем 1 - самый низкий, а 5 – самый сильный. Чем выше установлена интенсивность 4D, тем дальше выступает массажный валик и тем сильнее массаж. Нажмите кнопку «Плюс» **+** или «Минус» **-**, чтобы настроить интенсивность 4D.



7.4 Дистанционное управление



кнопка	Описание
+	Нажмите эту кнопку, чтобы увеличить интенсивность 4D на уровнях с 1 по 5.
-	Нажмите эту кнопку, чтобы уменьшить интенсивность 4D на уровнях с 1 по 5.

Пожалуйста, обратите внимание: Вы также можете установить интенсивность 4D с помощью кнопки «Плюс» **4D+** или кнопки «Минус» **4D-** главном экране. (Эта функция является ярлыком для настройки интенсивности 4D на текущем «домашнем» экране пульта.)

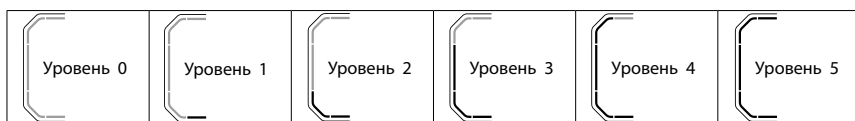

кнопка	Описание
4D+	Нажмите эту кнопку, чтобы увеличить интенсивность 4D на уровнях с 1 по 5.
4D-	Нажмите эту кнопку, чтобы уменьшить интенсивность 4D на уровнях с 1 по 5.

7.4 Дистанционное управление

4. Чтобы настроить массажную каретку, выберите стрелку, указывающую вверх ▲, или стрелку, указывающую вниз ▼, для точной настройки массажных роликов вверх или вниз.





5. Выберите ширину массажа, как показано на рисунке ниже.



- (1) Ширину можно установить только в том случае, если пользователь активирует режим дистанционного управления при выборе техники массажа или зоны массажа.
- (2) Ширину массажа можно установить от уровня 1 до 5, где 1 – самый узкий режим, а 5 – самый широкий. Пожалуйста, выберите одну из следующих техник массажа: Постукивание I, Постукивание II, Шиatsu I, шиatsu II, 4D III и 4 D IV.

7.4 Дистанционное управление

░░░░░░	▀░░░░░	▀▀░░░░	▀▀▀░░░	▀▀▀▀░░	▀▀▀▀▀░	▀▀▀▀▀▀
Уровень 0	Уровень 1	Уровень 2	Уровень 3	Уровень 4	Уровень 5	Уровень 5

кнопка	Описание
	Нажмите эту кнопку, чтобы увеличить ширину 4D на уровнях с 1 по 5.
	Нажмите эту кнопку, чтобы уменьшить ширину 4D на уровнях с 1 по 5.



6. Выберите скорость массажа, как показано на рисунке ниже



(1) Скорость можно установить только в том случае, если одновременно не запущена ни одна автоматическая программа массажа.

(2) Скорость массажа можно установить от уровня 1 до 5, где 1 - самая медленная настройка, а 5 - самая быстрая. Скорость не может быть отрегулирована, если процесс массажа был остановлен.

░░░░░░	▀░░░░░	▀▀░░░░	▀▀▀░░░	▀▀▀▀░░	▀▀▀▀▀░	▀▀▀▀▀▀
Уровень 0	Уровень 1	Уровень 2	Уровень 3	Уровень 4	Уровень 5	Уровень 5

кнопка	Описание
	Нажмите эту кнопку, чтобы увеличить скорость движения роликов на уровнях с 1 по 5.
	Нажмите эту кнопку, чтобы уменьшить скорость движения роликов на уровнях с 1 по 5.

7.4 Дистанционное управление

Пожалуйста, обратите внимание: Вы также можете использовать «скорость массажа +» **Скорость +** или «скорость массажа -» **Скорость -** на главном экране  чтобы установить скорость массажа.

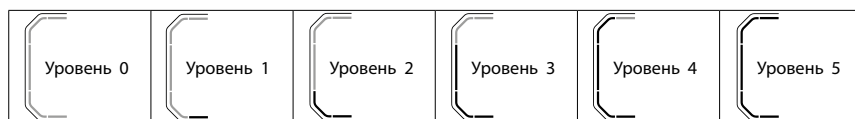



кнопка	Описание
Скорость +	Нажмите эту кнопку, чтобы увеличить ширину 4D на уровнях с 1 по 5.
Скорость -	Нажмите эту кнопку, чтобы уменьшить ширину 4D на уровнях с 1 по 5.

7.4 Дистанционное управление

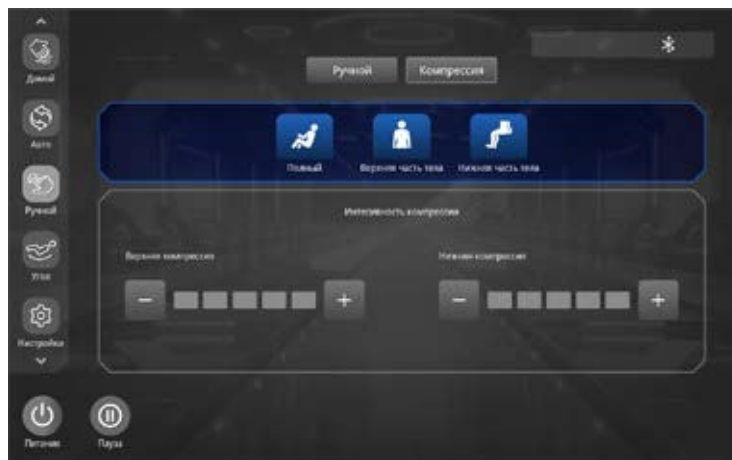

7. Перейдите в ручное меню, чтобы выбрать режим воздушной компрессии, как показано на следующем рисунке. Режим воздушной компрессии включает в себя полную спину, верхнюю часть спины или нижнюю часть спины. На внутренней стороне руки также имеется функция роликового массажа, которая автоматически включается при выборе режима воздушно-компрессионного массажа всего тела.



Кнопка	Описание
	Нажмите эту кнопку, чтобы включить или выключить полный воздушно-компрессионный массаж спины.
	Нажмите эту кнопку, чтобы включить или выключить воздушно-компрессионный массаж верхней части спины.
	Нажмите эту кнопку, чтобы включить или выключить воздушно-компрессионный массаж нижней части.

Воздушно-компрессионный массаж на дисплее		
полный воздушно-компрессионный массаж спины	воздушно-компрессионный массаж верхней части спины	воздушно-компрессионный массаж нижней части
		

7.4 Дистанционное управление

Пожалуйста, обратите внимание: на главном экране  вы также можете нажать кнопку воздушно-компрессионного массажа  и выбрать нужную зону компрессии из всплывающего меню. (Эта функция является быстрым ключом к воздушно-компрессионному массажу на экране “Домашняя страница” пульта дистанционного управления)



8. Чтобы установить интенсивность подачи воздуха, необходимо включить режим им воздушно-компрессион-



ного массажа. Всего существует 5 уровней, причем 1 – самый низкий, а 5 - самый высокий.

7.4 Дистанционное управление

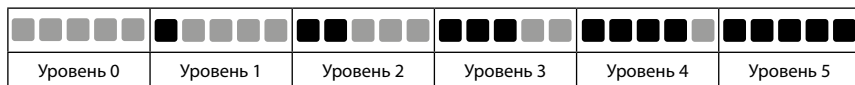

Кнопка	Описание
	Нажмите эту кнопку, чтобы увеличить интенсивность компрессии на уровнях с 1 по 5.
	Нажмите эту кнопку, чтобы уменьшить интенсивность компрессии на уровнях с 1 по 5.

Пожалуйста, обратите внимание: Вы можете выбрать кнопку “Воздушно-компрессионный массаж верхней части тела +” **Верхняя компрессия +** или «Воздушно-компрессионный массаж нижней части тела» - **Верхняя компрессия -** на экране «Главная страница» просто установите интенсивность сжатия **верхней части тела; настройки** также могут быть установлены таким же образом для нижней части тела. **Нижняя компрессия +** **Нижняя компрессия -** Существует 5 уровней интенсивности сжатия.



Кнопка	Описание
Нижняя компрессия + Верхняя компрессия +	Нажмите эту кнопку, чтобы увеличить интенсивность компрессии на уровнях с 1 по 5.
Нижняя компрессия - Верхняя компрессия -	Нажмите эту кнопку, чтобы уменьшить интенсивность компрессии на уровнях с 1 по 5.



7.5 Регулировка положения кресла

(Пожалуйста, используйте эту функцию только после включения кресла [см стр: 367].)



Нажмите на кнопку «Угол наклона»  в строке меню в левой части экрана, чтобы войти в меню настроек, где вы можете настроить угол наклона кресла. Регулировки включают выдвижение подставки для ног, выдвижение подножки, поднятие подставки для ног, поднятие спинки, нулевую гравитацию I и II и другие функции настройки.



1. Установка положения нулевой гравитации



Кнопка	Описание
Нулевая гравитация I 	Кнопка Нулевая гравитация I: автоматическая установка положения подножки и спинки в положение Нулевая гравитация I.
Нулевая гравитация II 	Кнопка Нулевая гравитация II: автоматическая установка положения подножки и спинки в положение Нулевая гравитация II.

2. Регулировка длины подножки



Кнопка	Описание
Укорачивание подножки 	Кнопка для укорачивания подножки: Чтобы вручную отрегулировать длину подножки, нажмите и удерживайте эту кнопку, чтобы медленно переместить подножку вверх и укоротить подножку. Отпустите кнопку, когда вы закончите процесс ручной настройки.
Удлинение подножки 	Кнопка для удлинения подножки: Чтобы вручную отрегулировать длину подножки, нажмите и удерживайте эту кнопку, чтобы медленно переместить подножку вниз и удлинить ее. Отпустите кнопку, когда вы закончите процесс ручной настройки.

7.5 Регулировка положения кресла



3. Удлинение или укорачивание подножки

Кнопка	Описание
Укорачивание подножки 	Кнопка для укорачивания подножки: Чтобы вручную отрегулировать длину подножки, нажмите и удерживайте эту кнопку, чтобы медленно переместить подножку вверх и укоротить подножку. Отпустите кнопку, когда вы закончите процесс ручной настройки.
Удлинение подножки 	Кнопка для удлинения подножки: Чтобы вручную отрегулировать длину подножки, нажмите и удерживайте эту кнопку, чтобы медленно переместить подножку вниз и удлинить ее. Отпустите кнопку, когда вы закончите процесс ручной настройки.



4. Поднятие и опускание подножки

Кнопка	Описание
Поднятие подножки 	Подъем подножки: Нажмите и удерживайте эту кнопку, чтобы медленно поднять. Отпустите кнопку, чтобы остановить движение. Когда подножка полностью поднята, кресло автоматически регулирует ее положение.
Опускание подножки 	Опускание подножки: Нажмите и удерживайте эту кнопку, чтобы медленно опустить. Отпустите кнопку, чтобы остановить движение. Когда подножка полностью опущена, кресло автоматически регулирует ее положение.

5. Установка угла наклона кресла (подножки и спинки)

Кнопка	Описание
Поднятие кресла 	Подъем кресла: Нажмите и удерживайте эту кнопку, чтобы медленно увеличить угол наклона кресла, и отпустите кнопку, чтобы остановить движение спинки и подножки.
Опускание кресла 	Опускание кресла: Нажмите и удерживайте эту кнопку, чтобы медленно уменьшить угол наклона кресла, и отпустите кнопку, чтобы остановить движение спинки и подножки.

6. Установка угла наклона спинки кресла

Кнопка	Описание
Подъем спинки кресла 	Подъем спинки кресла: Нажмите и удерживайте эту кнопку, чтобы медленно увеличить угол наклона кресла, и отпустите кнопку, чтобы остановить движение спинки вверх.
Опускание спинки кресла 	Опускание спинки кресла: Нажмите и удерживайте эту кнопку, чтобы медленно уменьшить угол наклона кресла, и отпустите кнопку, чтобы остановить движение спинки вниз.

7.6 Настройки

(Пожалуйста, используйте эту функцию только после включения кресла [см стр. 367].)

Нажмите на кнопку  в строке меню в левой части экрана, чтобы получить доступ к настройкам. Здесь отображаются модель, версия программного обеспечения, серийный номер и версия программного обеспечения. Интерфейс также включает в себя языковые настройки.

1. Текущая информация об устройстве показывает модель, версию программного обеспечения и серийный номер продукта и программного обеспечения.
2. Bluetooth (воспроизведение через динамики Bluetooth) После сопряжения источника звука (например, мобильного телефона, планшета среднего размера и т.д.) с функцией Bluetooth из массажного кресла музыка будет передаваться по беспроводной сети на систему воспроизведения массажного кресла.
 - a. Откройте главное меню вашего смарт-устройства (например, мобильного телефона). Откройте настройки и выберите опцию Bluetooth. Активируйте Bluetooth и выполните поиск устройств поблизости от вас.
 - b. Интеллектуальное устройство выполнит поиск соответствующего названия Bluetooth - Skyliner III-XXXX ("X" означает индивидуальный номер). Подключите свое устройство к креслу.
 - c. Теперь запустите нужную музыку на вашем устройстве.

7.6 Настройки

3. Голосовое управление

- a. Произнесите "Hello, Alice" или "Hi, Alice" рядом с левым подлокотником, чтобы активировать голосовой помощник, или в качестве альтернативы нажмите голосовую кнопку  на левом подлокотнике. Голосовой помощник ответит "I'm here", указывая на то, что он слушает.
- b. После активации голосового помощника, пожалуйста, произнесите команду в течение 6 секунд, чтобы среагировал функциональный блок управления массажным креслом. Как только голосовой помощник ответит на команду, вы можете выполнить другую команду. Интервал между двумя последовательными командами не должен превышать 6 секунд, в противном случае потребуется снова активировать голосовой помощник.

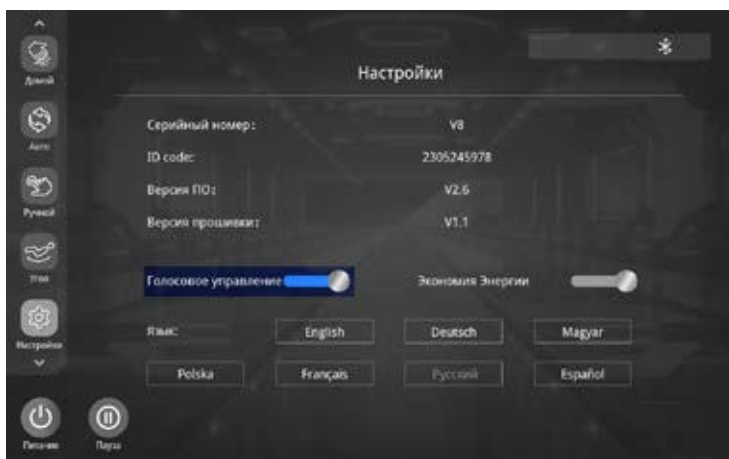

7.6 Настройки

Голосовой контроль		
Скажите "Hello, Alice" или "Hi, Alice" Услышите в ответ: "I'm here Взаимодействие с голосовым помощником на английском языке.		
	Команда	Ответ
1.	Massage on (Включи массаж)	Ok, massage on (Ок, включила массаж)
2.	Massage close (Выключи массаж)	Ok, massage close (Ок, выключила массаж)
3.	Total Relax (Полное Расслабление)	Ok, Total Relax (Ок, режим полного расслабления)
4.	Energy Boost (Энергия)	Ok, Energy Boost (Ок, режим энергия)
5.	Sweet Dream (Сладкие сны)	Ok, Sweet Dream (Ок, режим сладкие сны)
6.	Neck and Shoulder (Спина и плечи)	Ok, Neck and Shoulder (Ок, режим спина и плечи)
7.	Lunch Break (Обеденный перерыв)	Ok, Lunch Break (Ок, режим обеденный перерыв)
8.	Thai Massage (Тайский массаж)	Ok, Thai Massage (Ок, режим Тайского массажа)
9.	Open Air pressure (Включить воздушно-компрессионный массаж)	Ok, open the air pressure (Ок, включаю воздушно-компрессионный массаж)
10.	Close air pressure (Выключить воздушно-компрессионный массаж)	Ok, close the aire pressure (Ок, выключаю воздушно-компрессионный массаж)
11.	Up the seat position (Поднять спинку кресла)	Ok, up the seat position (Ок, поднимаю спинку кресла)
12.	Down the seat position (Опустить спинку кресла)	Ok, down the seat position (Ок, опускаю спинку кресла)
13.	Change the other mode (Поменять режим)	Ok, change the other mode (Ок, поменять режим)
14.	Go little down (Сделай слабее)	Ok, go little down (Ок, делаю слабее)
15.	Go little up (Сделай сильнее)	Ok, go little up (Ок, делаю сильнее)

Примечание: команды 14 и 15 можно использовать только после команды 13.

7.6 Настройки

4. Режим энергосбережения

Включен режим энергосбережения: Кнопки быстрого доступа к подлокотнику и функции голосового управления не могут использоваться в режиме энергосбережения; они должны использоваться при включении. Режим энергосбережения выключен: Кнопки быстрого доступа на подлокотнике и функция голосового управления также могут использоваться для выбора языка в режиме ожидания. werden.

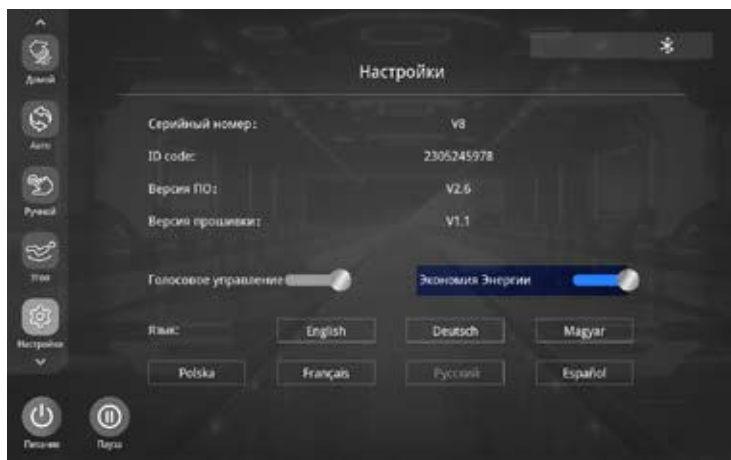

5. Выбор языка



Стандартный язык - английский. Можно выбрать следующие языки: английский, немецкий, венгерский, польский, французский, русский и испанский.



7.7 Биосенсор

(Пожалуйста, используйте эту функцию только после включения кресла [см стр. 367].)

1. Запуск биосенсора для сканирования организма

- а. Нажмите на кнопку «Здоровье»  в строке меню в левой части экрана. Чтобы начать проверку работоспособности, нажмите **старт**  а затем осторожно приложите указательный или средний палец к датчику. Через несколько секунд отображаются данные о частоте сердечных сокращений, содержании кислорода в крови и микроциркуляции в режиме реального времени, пока устройство ожидает завершения процесса проверки.

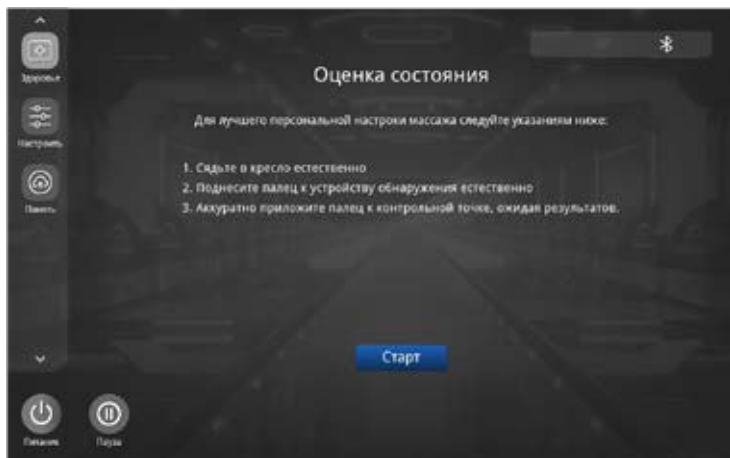

б. Дисплей сканирования организма



7.7 Биосенсор

2. Рекомендуемые программы

Когда обычная проверка завершена, на дисплее отображаются частота сердечных сокращений, содержание кислорода в крови и уровень усталости. Содержание кислорода в крови обычно находится в диапазоне от 95% до 99%. Уровни усталости включают незаметную, легкую, умеренную и тяжелую. В зависимости от уровня вашей усталости рекомендуется использовать автоматическую программу. Выберите “Да”, чтобы запустить рекомендуемую программу, и “Нет”, чтобы вернуться к режиму массажа, запущенному до проверки вашего состояния организма.



3. Данные не сканируются

Если сканирование не удалось завершить, у вас есть возможность повторить проверку. Выберите “Повторная проверка”, чтобы начать снова, и “Выход”, чтобы остановить проверку и вернуться в режим, запущенный до проверки.

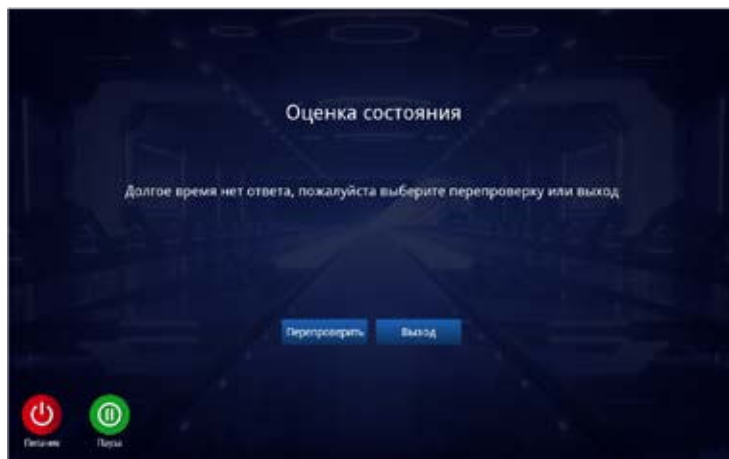

7.7 Биосенсор

4. Завершение сканирования

Во время проверки состояния организма нажмите кнопку назад **ВЫХОД** чтобы остановить процесс проверки и вернуться в режим массажа, запущенный до сканирования.



7.8 Пользовательский

(Пожалуйста, используйте эту функцию только после включения кресла [см стр. 367].)

Нажмите на кнопку «Персональные настройки»  пользователей в строке меню в левой части экрана. На экране будет выбор «Настройки 1», либо «Настройки 2» для настройки эксклюзивного массажа.

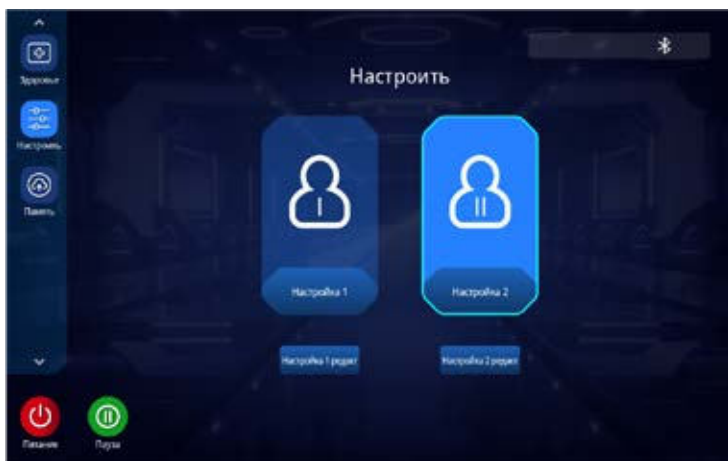

Нажмите кнопку «Настройки 1 редактирование» или «Настройки 2 редактирование», чтобы получить доступ к меню настроек пользователя. Затем выберите предпочитаемую технику массажа. Затем настройте другие функции и нажмите «Сохранить». Как только настройки будут сохранены, пользовательская программа будет доступна сразу же и может быть использована для следующего массажа. Чтобы сделать это, нажмите на сохраненную пользовательскую программу.



7.9 Дополнительные функции

(Пожалуйста, используйте эту функцию только после включения кресла [см стр. 367].)

На дисплее в разделе „Главная“ нажмите кнопку „Нагрев накидки“ чтобы включить или выключить функцию нагрева накидки (графеновый прогрев). После включения функции нагрева тепло будет выделяться в течение 3 минут.



На дисплее в разделе „Главная“ нажмите кнопку „Подогрев спины“ чтобы включить или выключить нефритовый обогреватель. После включения функции нагрева в течение 3 минут будет выделяться тепло.





7.9 Другие функции

Нажмите кнопку „O2“  на дисплее в разделе „Главная“ , чтобы включить или выключить функцию ионизации O2.





На странице „Главная“  нажмите кнопку „Ролик“ , чтобы включить или выключить функцию массажа стопы с тремя регулируемыми скоростями.



Кнопка	Описание
   <p>Уровень 1 Уровень 2 Уровень 3</p>	<p>Нажмите эту кнопку, чтобы включить или отключить функцию ролика подошвы. Многократным нажатием кнопки вы переключаетесь между уровнями скорости 1, 2, 3 и выкл.</p>

7.9 Другие функции

На дисплее в разделе „Главная“  нажмите кнопку „Нога“  чтобы включить или выключить массаж икр. На внутренней стороне голени имеется функция массажа с помощью трения, а на внешней стороне - функция массажа с помощью трения. Функция массажа подушек безопасности, которая может уменьшить скованность икроножных мышц или напряжение, вызванное длительным стоянием



На дисплее в разделе „Главная“  нажмите кнопку «Голосовое управление»  чтобы активировать голосовой помощник



7.9 Другие функции

На дисплее в разделе „Главная“ выберите „Плечо“ **Плечо** и нажмите клавиши со стрелками вверх и вниз в меню, чтобы вручную отрегулировать положение плеч в общей сложности на 11 уровнях.



На экране “Главная страница” нажмите кнопку “Размер стопы” **Код стопы** чтобы оптимизировать массаж стоп под ваш размер обуви.



7.9 Другие функции

На экране "Главная страница" выберите кнопку "Настройка времени массажа" **00:30**. Нажмите кнопки со стрелками «плюс» и «минус» во всплывающем меню, чтобы увеличить или сократить время массажа. Время всегда сокращается или удлиняется с шагом в 5 минут. Самое продолжительное время - 40 минут.





На экране "Главная страница" выберите кнопку "Нежный" **Нежный**, "Успокаивающий" **Успокаивающий** или "Сильный" **Сильный** чтобы выбрать желаемую интенсивность массажа.



7.10 Память



(Пожалуйста, используйте эту функцию только после включения кресла [см стр. 367].)

Нажмите на кнопку "Память"  в строке меню в левой части экрана, чтобы получить доступ к памяти функций массажа. Есть две категории: сохранение и отзыв функции массажа. Сообщение может быть сохранено в разделе "Сохранить I", "Сохранить II" или "Сохранить III". Вы можете вызвать сохраненный массаж в разделе "Использовать I", «Использовать II» и "Использовать III".

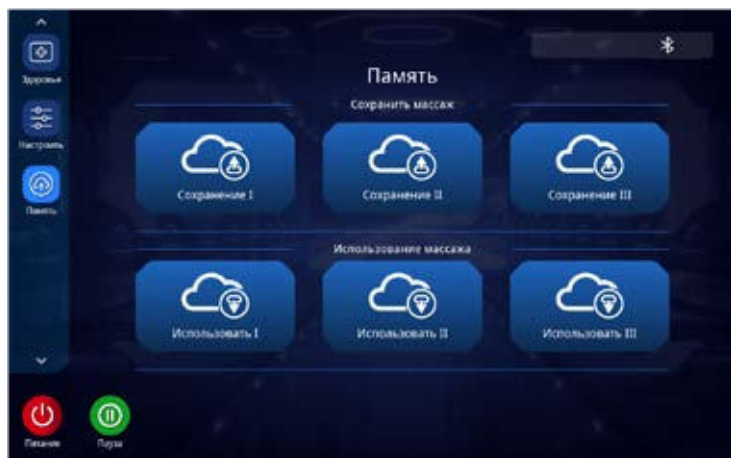
Кнопка	Описание
	Сохранение: Сохраните текущую программу массажа, включая автоматическую программу, технику массажа, режим подачи воздуха и интенсивность, положение и угол наклона ножки и спинки, а также другие массажные функции.
	Вызов: Вызовите ранее сохраненную программу массажа, включая все настройки.



7.11 Окончание массажа

Во время массажа нажмите кнопку  на пульте дистанционного управления или кнопку  на правом подлокотнике, чтобы выключить прибор. Все массажные функции завершаются, и кресло возвращается в исходное положение. Все массажные функции автоматически отключаются по истечении времени массажа; спинка и подставка для ног не возвращаются в исходное положение.

Отключите источник питания всего устройства, как показано на рисунках.

Выключите главный выключатель
(положение "0")

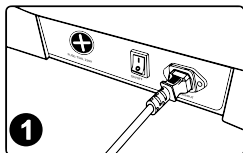

Отсоедините блок питания.

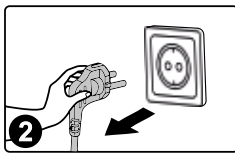

Вытащите кабель питания из
разъема.

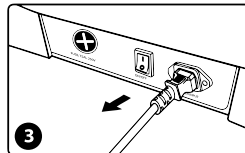

8.1 Очистка и обслуживание

Очистка деталей из синтетической кожи и пластика.

Протрите синтетическую кожу мягкой сухой тканью.

- Не используйте химические вещества, такие как растворитель, бензин, спирт и т.д. для очистки устройства.
- При использовании имеющихся в продаже средств по уходу за кожей (салфеток), пожалуйста, придерживайтесь инструкции по применению.
- Если синтетическая кожа особенно загрязнена, протрите ее следующим образом:
 - Смочите мягкую ткань в воде или горячей воде с 3-5%-ным содержанием нейтрального моющего средства, а затем тщательно отожмите ее.
 - После этого протрите влажной мягкой тканью.
 - Дайте материалу высохнуть на воздухе.
- При появлении стойких пятен, пожалуйста, смочите имеющуюся в продаже меламиновую губку в нейтральном чистящем средстве и протрите ею поверхность.
- Не используйте фен для сушки поверхности.
- Будьте осторожны при протирании устройства джинсовой тканью и цветными тканями, так как краситель может попасть на поверхность синтетической кожи.
- Не допускайте длительного контакта этих материалов с пластиком, так как это может привести к обесцвечиванию.
- Синтетическая кожа может обесцветиться. Если вы пользуетесь краской для волос, пожалуйста, накройте кресло полотенцем там, где ваши волосы могут касаться его.

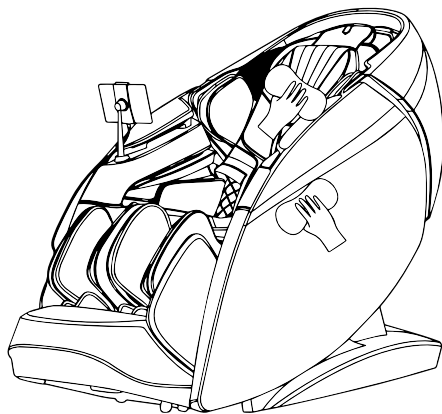
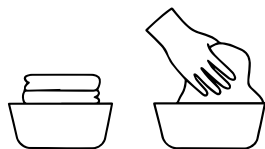

8.2 Устранение неполадок

Проблема	Когда механизм или спинка достигают определенного положения, кресло больше не будет менять свое положение при нажатии нужной кнопки настройки.
Решение	Из-за дизайна изделия и эргономических требований данное изделие имеет ограничения по безопасности при настройке положения. При достижении предела прозвучит звуковой сигнал.

Проблема	Одна или несколько функций не работают после включения устройства.
Решение	После включения устройства нажатием кнопки питания необходимо вручную выбрать автоматическую программу или другой режим работы. Если выбор не сделан, устройство автоматически выключится через 20 минут. Если выбран ручной режим работы, то функции, которые не выбраны, могут быть отключены, и режим работы придется устанавливать вручную.







Проблема	При изменении положения устройство издает звук, похожий на трение о кожу.
Решение	Для изготовления этого изделия используется высококачественная износостойкая кожа, отвечающая требованиям охраны окружающей среды. Из-за особых свойств кожаных материалов возникает небольшой шум, вызванный трением при движении в соответствующей области. Это нормально. Пожалуйста, обратите внимание: если во время работы машины вы услышите шум, похожий на разрыв ткани или кожи, немедленно прекратите работу и обратитесь к специалисту.

Проблема	Массажная каретка при работе не массирует плечи или шею
Решение	Если вы пропустили сканирование тела перед появлением сообщения (см. 7.1 Управление массажным креслом), вы должны вручную установить положение плеч в главном меню. Если этого недостаточно и голова не касается подголовника или спина не касается поясницы, положение плеч может быть ниже фактического положения во время сканирования тела. Сядьте в самое низкое положение сиденья, откиньте голову на подголовник и начните с самого начала.

Проблема	Устройство повреждено. Блок питания или сетевая вилка необычно горячие.
Решение	Прекратите использование устройства и отсоедините его от источника питания. Во избежание несчастных случаев, пожалуйста, обратитесь в авторизованный сервисный центр.

Если у вас есть какие-либо вопросы или сомнения по поводу данного продукта, пожалуйста, свяжитесь с авторизованным сервисным центром Casada

Технические характеристики

Модель:	Skyliner III
Размеры:	В вертикальном положении: 85,5 x 177 x 130 см Положение лежа: 85,5 x 190 x 90,5 см
Вес:	186,5кг
Напряжение::	220-240 В ~ 50/60 Гц
Номинальная мощность::	220 Вт
Конструкция безопасности:	Класс I
Время работы::	30 минута
braintronics®:	21 минута
Сертификаты:	     

9. Отличительные особенности



РОЛИКОВЫЙ МАССАЖ

Попеременно расслабляет и напрягает мышцы, успокаивает и снимает напряжение. Эта техника часто применяется при завершении массажа для расслабления мышц и релаксации.



РАЗМИНАНИЕ

Кожа и мышцы разминаются либо между большим и указательным пальцами, либо между обеими руками. Эта техника массажа чаще всего применяется для снятия напряжения.



КОМПРЕССИЯ

Воздушные подушки наполняются воздухом и сдуваются, сжимают и разжимают мышцы. Такой массаж снимает тяжесть с ног, выводит лишнюю жидкость из тела и омолаживает.



УГЛЕРОДНО – ИНФРАКРАСНЫЙ ПРОГРЕВ

Глубоко проникающее углеродно-инфракрасное тепло расширяет кровеносные сосуды, ток крови ускоряется, а мускульный тонус понижается. Кроме того, этот режим обладает крайне благоприятным воздействием на нервные клетки, которые ответственны за донесение импульсов боли до головного мозга.



НЕФРИТОВЫЙ ПРОГРЕВ

Нефрит относится к числу природных проводников тепла. Специально интегрированный в массажные головки, он обеспечивает глубокое тепло и оказывает расслабляющее действие.



ПРОГРЕВАЮЩАЯ НАКИДКА

Уникальная прогревающая накидка с инновационным графеновым нагревом согревает не только плечи, но и спину, талию и область живота. Мягкий графеновый прогрев быстро согревает и расслабляет мышцы.



РАЗМИНАНИЕ И ПОКОЛАЧИВАНИЕ

Техники разминания и постукивания сочетаются для того, чтобы одновременно снять напряжение и стимулировать кровообращение



ПОКОЛАЧИВАНИЕ

При поколачивании производят короткие постукивающие движения при помощи ребра ладони или кулака.. Это стимулирует приток крови к коже и расслабляет напряженные мышцы. Если применять технику поколачивания на уровне груди, то это способствует растворению слизи в легких.



МАССАЖ СТОП

Массаж стоп класса люкс – скорость движения массажных роликов можно регулировать.



ZERO SPACE-ЭКОНОМИЯ ПРОСТРАНСТВА

В положении массажное кресло передвигается вперед, и поэтому нужно только 5 см до стены позади. Экономия пространства и удобства!



ГИБКАЯ КАРЕТКА

При опускании массажного кресла в положение лежа угол наклона каретки изменяется. Это обеспечивает более комфортное ощущение в положении лежа, снимает напряжение с позвоночника и усиливает ощущения от массажа.



ZERO-G

НУЛЕВАЯ ГРАВИТАЦИЯ

Вы примите положение, знакомое космонавтам как ощущение невесомости.



AUTO

АВТОМАТИЧЕСКИЕ ПРОГРАММЫ

Специально разработанные автоматические программы для всего тела, которые предусматривают широкий диапазон массажных техник. Кроме того, можно включить функцию прогрева, при желании.



MEMORY

ФУНКЦИИ ПАМЯТИ

При помощи интеллектуальной функции памяти массажное кресло точно воспроизводит ваш любимый вид массажа и начинает процедуру немедленно без сканирования.



МАССАЖ ЗОНЫ СПИНЫ

индивидуально подстраивается под анатомические особенности пользователя.

9. Отличительные особенности



НЕПРИЯТНЫЕ ОЩУЩЕНИЯ В ОБЛАСТИ КОЛЕН

Мягко растягивает и воздействует с помощью компрессионного массажа на колени, что снимает неприятные ощущения и позволяет облегчить состояние колен.



РЕГУЛИРУЕМАЯ ПОДСТАВКА ДЛЯ СТОП

Подставку для стоп можно удлинять, поэтому ее можно приспособить к разным размерам тела.



РЕГУЛИРУЕМАЯ ПОДУШКА

Массажные ролики могут быть перемещены вверх или вниз в любую зону в области плеч и шеи.



РЕГУЛИРУЕМАЯ СПИНКА И ПОДСТАВКА ДЛЯ СТУПНЕЙ

Возможность регулировки спинки и подставки для ступней делает выбор положения тела еще более удобным.



BRAINTRONICS®

Технология Braintronics® синхронизирует мозговые волны с помощью аудиостимуляции. В сочетании со специально разработанной программой массажа тело, подверженное стрессу, расслабляется. Хотите ли вы расслабиться, помечтать или поучиться - все возможно.



РЕГУЛИРОВКА В ОБЛАСТИ ПЛЕЧ

Массажные головки в области плеч можно перемещать вверх и вниз.



ИНТЕНСИВНОСТЬ КОМПРЕССИОННОГО МАССАЖА

Регулируемая интенсивность компрессионного массажа.



ЗОНА КОМПРЕССИОННОГО МАССАЖА

Массаж с воздушной подушкой для всего тела - различные зоны можно контролировать индивидуально



РАСТЯГИВАЮЩИЙ РОЛИКОВЫЙ МАССАЖ СПИНЫ.

Точечная растяжка спины роликами помогает снять напряжение с отдельных участков позвоночника и активизирует организм.



4D МАССАЖ

Массаж 4D – это когда ролики движутся по 3 плоскостям (вверх/вниз, вправо/влево, вперед/назад), а так же ритм, скорость «хода» роликов и сила воздействия меняются с учетом анатомических особенностей пользователя и степени напряжения его мышц. 4D массаж дает эффект профессионального ручного массажа. Массаж получается глубокий и ритмичный.



2 МАССАЖНЫХ БЛОКА

Два массажных механизма, работающих отдельно друг от друга



ШИАЦУ

Шиatsu (надавливание пальцами) – это разработанная в Японии техника воздействия на биоактивные точки. Массаж состоит из мягких ритмичных глубоко проникающих растяжений и поворотов. Целью шиatsu является стимулирование отдельных точек на теле и обеспечение подвижности мышц.



МАССАЖ ПЛЕЧ

Целенаправленное разминание области плеч и шеи – идеальное решение при проблемах в этой части тела.



РАСТЯЖКА ДЛЯ ПОЯСНИЦЫ

Воздушные подушки в нижней части спины отвечают за мягкое растягивание области таза. Идеально снимает напряжение.



МАССАЖ В ОДНОЙ ТОЧКЕ

Массажные ролики могут проводить массаж в конкретной точке тела.



СКОРОСТЬ

Регулируемая скорость массажа.



ШИРИНА

Расстояние между массажными роликами можно регулировать (узкий, средний и широкий).

9. Отличительные особенности



МУЗЫКА

Функция музыки для дополнительного расслабления и наслаждения.



BLUETOOTH

Беспроводная передача данных.



АКУПУНКТУРНЫЕ ТОЧКИ

Массаж важнейших акупунктурных точек (в области икр и лодыжек).



РЕФЛЕКТОРНЫЕ ЗОНЫ

Ножной массаж рефлекторных зон восстанавливает мускулатуру ног и гармонично воздействует почти на все органы тела.



ОЩУЩЕНИЕ МАССАЖА ВРУЧНУЮ

При выборе этой настройки специально разработанные массажные головки имитируют движение рук массажиста. Они могут выдвигаться на 6,5 см с максимальным углом в 41 градус и способны массировать шейные, грудные и поясничные мышцы эффектом ручного массажа.



КИСЛОРОДНЫЙ ИОНИЗАТОР

Окружающий воздух очищается от загрязняющих веществ, что позволяет Вам дышать очищенным кислородом в процессе массажа.



USB-ЗАРЯДКА

Пока Вы наслаждаетесь расслабляющим массажем, встроенная USB-розетка может, например, зарядить Ваш смартфон.



БЫСТРЫЙ ДОСТУП

Кнопки быстрого запуска на подлокотнике обеспечивают быстрый и простой доступ к наиболее важным функциям.



АВТОНОМНОЕ ГОЛОСОВОЕ УПРАВЛЕНИЕ

Используйте голосовое управление для активации выбранных функций.



ДВОЙНОЙ ДАТЧИК СКАНИРОВАНИЯ ТЕЛА

Массажное кресло выполняет сканирование тела, чтобы рассчитать размеры пользователя и основные напряженные зоны, чтобы обеспечить оптимальное давление на протяжении сеанса массажа. Технология сканирования определяет высоту плеч, длину шеи, высоту туловища. Эти настройки можно изменить после сканирования, если это необходимо.



АКУСТИЧЕСКАЯ СИСТЕМА BLUETOOTH AMPHITHEATER

Подголовник массажного кресла оснащен звуковой системой Амфитеатр, с технологией Bluetooth. Система Амфитеатр уменьшает окружающий шум и повышает качество звука. Таким образом, вы можете наслаждаться массажем с вашим приложением для медитации Braintronics или любимой музыкой. Рекомендуем запустить динамики Bluetooth с наименьшей громкостью перед воспроизведением музыки, а затем постепенно увеличивать звук до желаемого уровня.



СЕНСОРНЫЙ ПУЛЬТ ДИСТАНЦИОННОГО УПРАВЛЕНИЯ НА РУССКОМ ЯЗЫКЕ

Русифицированный пульт - прост и понятен в использовании. С помощью сенсорного экрана вы можете легко подобрать желаемый массаж и отрегулировать все остальные настройки. Перемещайтесь по меню, нажимая кнопки, чтобы выбрать нужный вам режим: Шейя/плечи, Низ спины, Автоматические, Ручные, Дополнительно или Аэро массаж. По желанию установите время массажа от 5 минут до 30 минут.



БЕСПРОВОДНОЕ ЗАРЯДНОЕ УСТРОЙСТВО

Функция беспроводной зарядки для NFC-мобильных телефонов.



БИОСЕНСОР ОПРЕДЕЛЕНИЯ СОСТОЯНИЯ ОРГАНИЗМА

Встрважные данные, такие как частота сердечных ссодержание кислорода, уровень уссоопределяется индивидуальмассаж, адпотребностям.

10.1 Декларация соответствия требованиям ЕС

Соответствует директиве EMC 2014/30/EU, LVD 2014/35/EU.

10.2 Гарантийные условия

Гарантийные обязательства

Продавец предоставляет гарантийный срок на продукт, описанный на обратной стороне, в соответствии с требованиями законодательства. Гарантия действует с даты покупки. Дата покупки должна быть подтверждена подтверждением покупки. Дилер бесплатно отремонтирует или заменит продукцию, зарегистрированную в Германии, в которой были обнаружены дефекты.

Это не влияет на изнашиваемые детали, такие как тканевые накладки. Обязательным условием для этого является отправка неисправного устройства с подтверждением покупки до истечения гарантийного срока.

Гарантийное требование аннулируется, если после обнаружения неисправности, например, в результате внешнего воздействия или в результате ремонта или модификации, которые не были выполнены производителем или авторизованным дилером, произошла неисправность. Гарантия дилера ограничивается ремонтом и/или заменой оборудования. Замена продукта. В соответствии с настоящей гарантией производитель или поставщик несет ответственность за выполнение условий, предусмотренных настоящей гарантией.



Компания «Касада Интернешнл ГмбХ»
ОбермайерсФельд, 3
г. Падерборн, Германия, 33104
info@casada.com
www.casada.com

Авторские права на изображения и тексты принадлежат компании «CASADA International GmbH» и не могут использоваться без явно выраженного ее согласия.

Авторское право © 2023 CASADA International GmbH.

Все права сохранены

A1.2-SK3-RU0823

